

# serie XA Climatizzatori Mono Split "MILLENNIUM"

I climatizzatori split Fantini Cosmi Industrie con il loro design elegante e compatto, si inseriscono perfettamente in ogni tipo d'ambiente, diventando un raffinato elemento d'arredo. Le dimensioni ridotte non comportano alcuna rinuncia in termini di prestazioni e potenza. La silenziosità e la praticità d'uso li rendono particolarmente adatti alla climatizzazione di abitazioni, uffici e attività commerciali. Inoltre abbinano l'eleganza nel design al risparmio energetico: tutti infatti sono garantiti in classe A.



refrigerante  
**R410A**  
ecologico



Selezione velocità ventola



Defrost



Funzione Deumidificatore



Sistema filtrante



Funzione notte



Telecomando con display LCD



Timer



Autodiagnosi



Facilità di collegamento



Microprocessore



Sistema fonoassorbente compressore e/o vano alloggio



Riavvio automatico



Ventola



Turbo



Coperchio protezione valvole



## MODELLO

Unità Interna	XA12KS
Unità Esterna	XA12KC

## ALIMENTAZIONE

Ph-V-Hz	1Ph - 230V - 50Hz
---------	-------------------

## RAFFRESCAMENTO

Potenza in raffrescamento	W	3500
Potenza assorbita in raffrescamento	W	1050
Potenza raffrescamento	BTU	12000
Assorbimento in raffrescamento	A	4,7
EER		3,33
Classe energetica in raffrescamento		A

## RISCALDAMENTO

Potenza in riscaldamento	W	3800
Potenza assorbita in riscaldamento	W	1110
Potenza riscaldamento	BTU	13000
Assorbimento in riscaldamento	A	5
COP		3,46
Classe energetica in riscaldamento		B

## COMPRESSORE

Tipo di compressore		ROTATIVO
Marca compressore		SANYO
Potenza compressore	W	3140
Potenza assorbita compressore	W	1100
Assorbimento compressore	A	5,2

## UNITÀ INTERNA

Portata d'aria unità interna (hi/mi/lo)	m <sup>3</sup> /h	500 / 450 / 380
Potenza assorbita unità interna	W	35
Umidità asportata	L/h	1,2
Rumorosità unità interna (hi/mi/lo)	dB(A)	40 / 37 / 34
Dimensioni unità interna	mm	800 x 290 x 196
Dimensioni imballo unità interna	mm	870 x 365 x 280
Peso netto unità interna	Kg	10
Peso lordo unità interna	Kg	11,5

## UNITÀ ESTERNA

Rumorosità unità esterna	dB(A)	52
Dimensioni unità esterna	mm	790 x 540 x 245
Dimensioni imballo unità esterna	mm	895 x 620 x 355
Peso netto unità esterna	Kg	33
Peso lordo unità esterna	Kg	36,5

## REFRIGERANTE

Gas refrigerante		R410A
Carica di refrigerante	g	1330
Valvola di servizio liquido		1/4"
Valvola di servizio gas		1/2"
Massima lunghezza linee frigorifere	m	10
Massimo dislivello	m	5
Intervallo di funzionamento	°CBS	-7° ~ +43°

Climatizzatore Mono Split  
On/Off a parete  
12000 BTU

XA12KS  
XA12KC

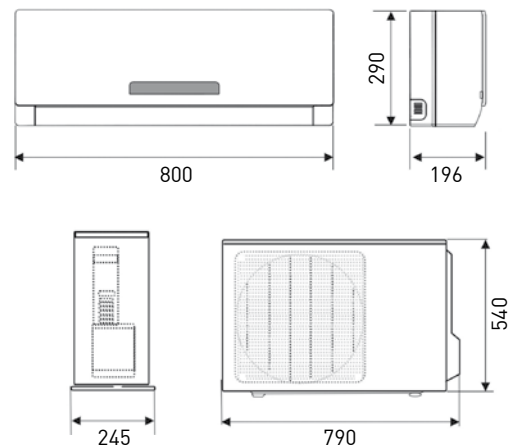

## COLLEGAMENTI ELETTRICI

alimentazione da unità  
interna

