

ECCF..GS - ECCS..GS

Contatore volumetrico getto singolo acqua fredda fino a 30°C, acqua calda fino a 90°C

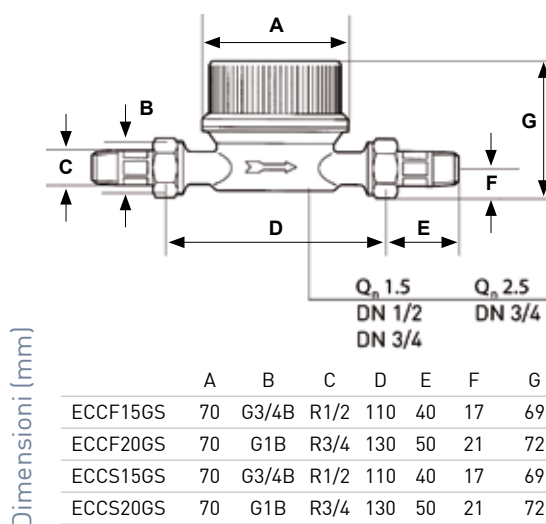

Il contatore volumetrico è utilizzato per misurare la portata dell'acqua fredda sanitaria e dell'acqua calda sanitari in circolazione negli impianti.



	Dimensione nominale Inch	Dimensione nominale DN	Portata nominale Q3	Portata minima Q1	Portata di transizione Q2	Portata massima Q4	Temperatura massima °C	Peso Kg
ECCF15GS	1/2"	15 mm	1,6 m ³ /h	64 l/h	160 l/h	2,0 m ³ /h	30	0,45
ECCF20GS	3/4"	20 mm	2,5 m ³ /h	100 l/h	250 l/h	3,125 m ³ /h	30	0,55
ECCS15GS	1/2"	15 mm	1,6 m ³ /h	64 l/h	160 l/h	2,0 m ³ /h	90	0,45
ECCS20GS	3/4"	20 mm	2,5 m ³ /h	100 l/h	250 l/h	3,125 m ³ /h	90	0,55

INSTALLAZIONE

Può essere installato in quasi tutte le posizioni: orizzontale, verticale o inclinato. Non è consentita l'installazione con il registro rovesciato.

INSTALLAZIONE PER RUBINETTO ARRESTO

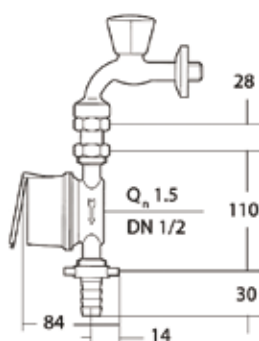

INSTALLAZIONE SOTTO LAVANDINO

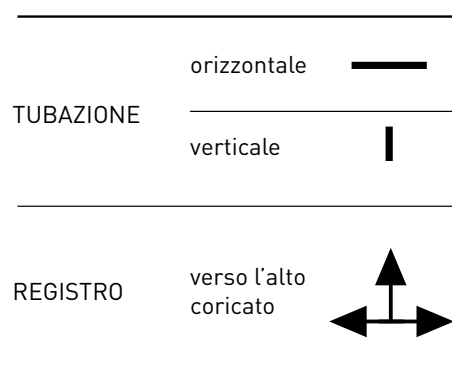
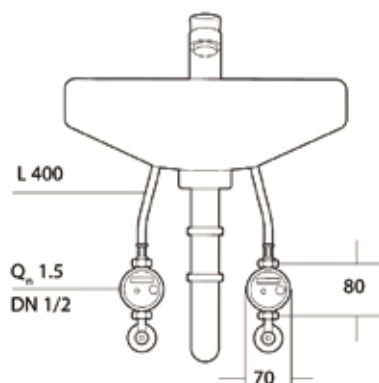

NORMATIVE E OMOLOGAZIONI

Conforme alla direttiva europea 2004/22/CE del Parlamento Europeo relativa agli strumenti di misura (MID).
Installazione orizzontale, classe B.
Classe di accuratezza 3.

FUNZIONAMENTO

Il contatore volumetrico è utilizzato per misurare i consumi d'acqua fredda e calda.

Il contatore d'acqua ha un incapsulamento a scatto che impedisce la manomissione delle letture.

La regolazione di taratura è piombata con un'apposito gancio e permette l'inserimento di un filo piombato tra contatore e tubazione: un'effettiva sicurezza contro la rimozione indebita o l'inversione di posizione.

Su ogni contatore volumetrico è montato un cavo lanciaimpulsi che, attraverso un magnete rotativo, converte il movimento meccanico in un contatto elettro-magnetico (contatto REED), che emette impulsi elettrici con una frequenza proporzionale al numero di giri della turbina e quindi alla portata d'acqua in circolazione (un impulso ogni 10 litri, K10).

Il contatore ha una protezione overdrive: disimpegna automaticamente la trasmissione della turbina in caso di passaggio d'aria attraverso il contatore.

CURVE PERDITE DI CARICO

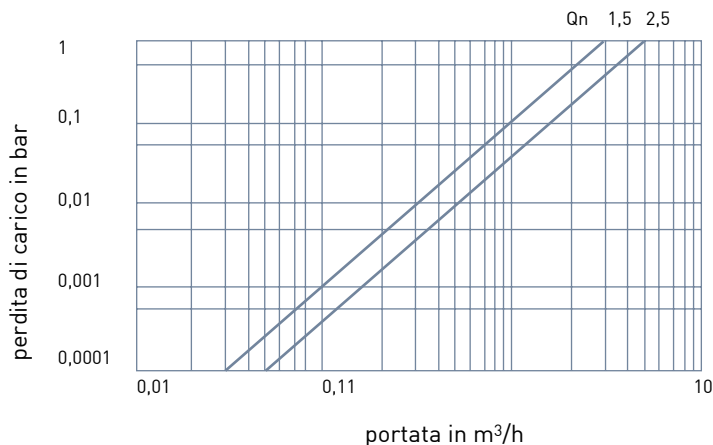

curva perdita di carico
0.25 bar Qn
1.0 bar Qmax

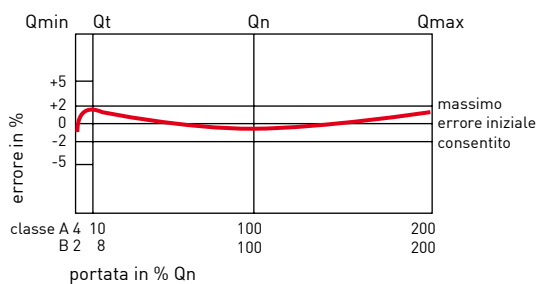

EEC/ISO standard acqua fredda

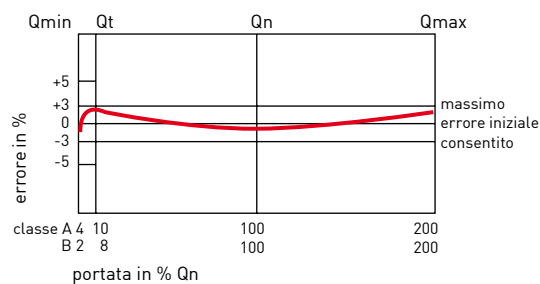

EEC/ISO standard acqua calda

CARATTERISTICHE

Unità idraulica autonoma: trasmissione magnetica superdry.

Prestazioni nel tempo: contenitore a tenuta di pressione, sigillato con O-ring.

Registro meccanico con contatto REED.

Cavo REED 1.5 m, non allungabile.

10 litri / impulso.

R(Q3/Q1)= 25.

Capacità di lettura standard: 9999.999 m.

Valore minimo visualizzato: 0.001 m³.