

FAN AIR

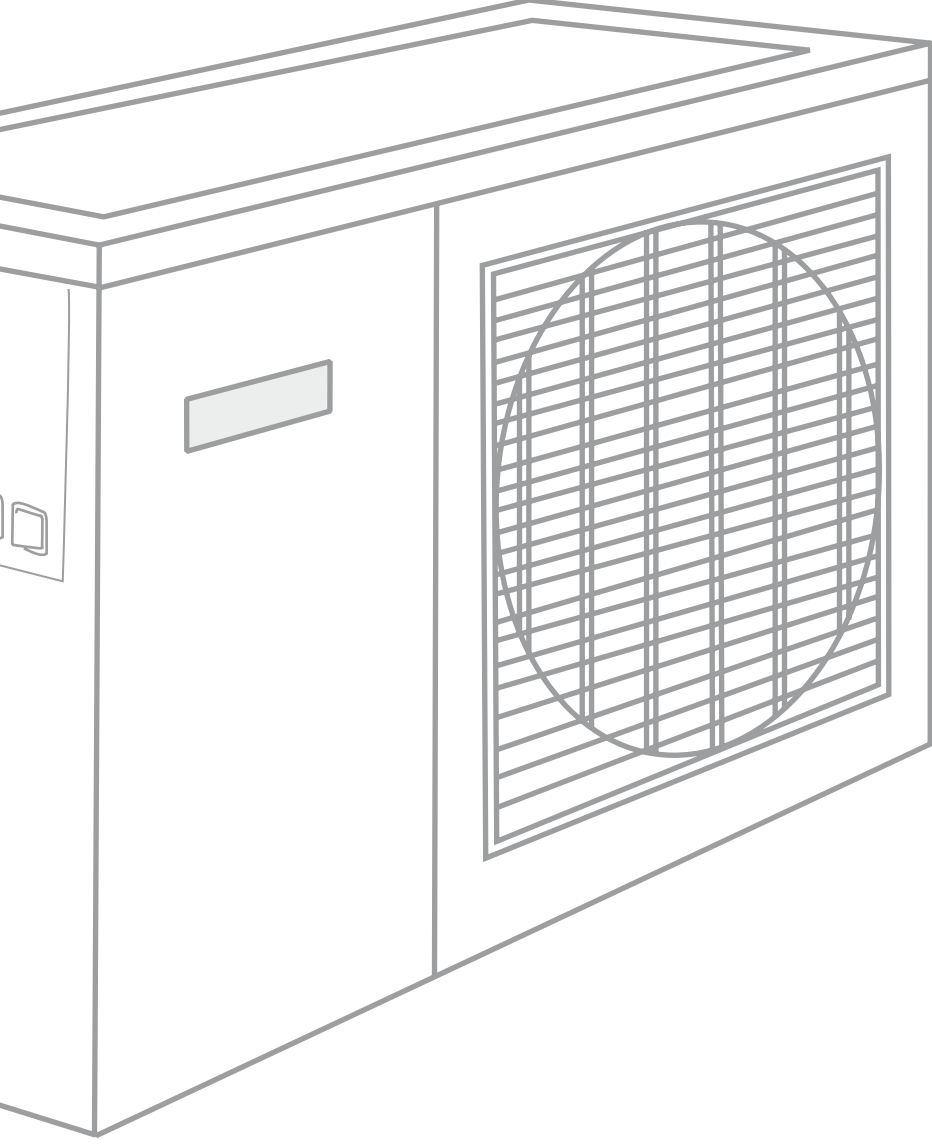

UNITÀ ESTERNA

DUAL INVERTER

MANUALE D'USO E DI INSTALLAZIONE

GRAZIE DI AVER ACQUISTATO IL NOSTRO CONDIZIONATORE. PRIMA DI USARLO, LEGGERE IL MANUALE D'USO ACCURATAMENTE E CONSERVARLO BENE PER CONSULTARLO IN FUTURO.

I prodotti illustrati in questo manuale possono essere diversi dal prodotto reale, a seconda dei vari modelli (con o senza display). Per quanto riguarda la posizione e la forma del display, fare riferimento al prodotto acquistato.

L'apparecchiatura non deve essere utilizzata da persone (bambini compresi) con capacità mentali, sensoriali o fisiche ridotte, ovvero persone prive di esperienza o conoscenza, a meno che non siano state addestrate all'utilizzo dell'apparecchiatura da una persona responsabile della loro incolumità.

In particolare, occorre evitare che l'apparecchiatura non venga utilizzata dai bambini.

Il prodotto non deve essere smaltito come rifiuto urbano generico, bensì conferito per la raccolta differenziata.



Il simbolo del cassonetto barrato riportato sull'apparecchiatura o sulla confezione indica che il prodotto alla fine della propria vita utile deve essere raccolto separatamente dagli altri rifiuti.

L'utente dovrà, pertanto, conferire l'apparecchiatura giunta a fine vita agli idonei centri di raccolta differenziata dei rifiuti elettronici ed elettrotecnici, oppure riconsegnarla al rivenditore al momento dell'acquisto di una nuova apparecchiatura di tipo equivalente, in ragione di uno a uno.

L'adeguata raccolta differenziata per l'avvio successivo dell'apparecchiatura dismessa al riciclaggio, al trattamento e allo smaltimento ambientalmente compatibile contribuisce ad evitare possibili effetti negativi sull'ambiente e sulla salute e favorisce il reimpiego e/o riciclo dei materiali di cui è composta l'apparecchiatura.

Lo smaltimento abusivo del prodotto da parte dell'utente comporta l'applicazione delle sanzioni amministrative di cui al D.Lgs n.22/1997 (articolo 50 e seguenti del D.Lgs. N.22/1997)

UNITÀ ESTERNA

- XF7-21Y2
- XF6-22Y2

INFORMAZIONI GENERALI

Istruzioni prima dell'uso.....	pag. 4
Denominazione dei componenti.....	pag. 5
Range delle temperature di funzionamento.....	pag. 5

INSTALLATORE

Collegamenti elettrici.....	pag. 6
Installazione dell'unità esterna.....	pag. 8
Vuoto.....	pag. 9
Manutenzione.....	pag. 10
Schema dimensioni d'installazione.....	pag. 10
Verifiche da effettuare dopo l'installazione.....	pag. 11
Indicazione dei guasti.....	pag. 12
Accoppiamenti.....	pag.13

In presenza di puzza di bruciato o di fumo, spegnere immediatamente l'alimentazione e rivolgersi al servizio di assistenza.



In caso di persistenza dell'anomalia, sussiste il rischio di scosse elettriche o incendio.

L'alimentazione deve adottare uno speciale circuito con protezione mediante interruttore ad aria, garantendo inoltre che sia di capacità adeguata. L'unità si accende o spegne automaticamente in base alle vostre esigenze; si prega di non accendere o spegnere l'unità frequentemente, onde evitare malfunzionamenti ed effetti negativi sull'apparecchiatura.

Non tagliare né danneggiare i cavi di alimentazione ed i fili di comando. I cavi di alimentazione ed i fili di comando danneggiati devono essere sostituiti da operatori qualificati. Inoltre, l'unità non deve essere utilizzata da bambini senza la supervisione di un adulto competente.



L'alimentazione deve prevedere un circuito speciale di prevenzione incendio.

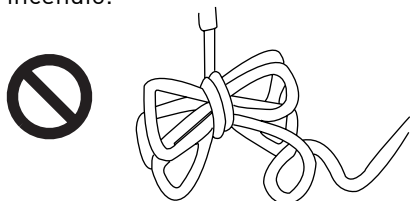

In caso contrario, sussiste il rischio di scosse elettriche o incendio.

Scollegare l'alimentazione in caso di inutilizzo del condizionatore per un periodo di tempo prolungato.



In caso contrario, l'accumulo di polvere può causare surriscaldamento o incendio.

Non danneggiare il cavo elettrico. Non utilizzare un cavo elettrico non idoneo.



In caso contrario, sussiste il rischio di surriscaldamento o incendio.

Prima di effettuare operazioni di pulizia, spegnere l'unità e scollegarla dall'alimentazione di rete.

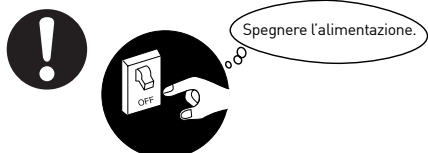

In caso contrario, sussiste il rischio di scosse elettriche o lesioni.

La tensione nominale del condizionatore è di 220-240V~50Hz. Se la tensione è troppo bassa, il compressore vibra bruscamente, con conseguenti Danni all'impianto refrigerante. In presenza di una tensione troppo alta, i componenti elettrici sono facilmente soggetti a guasti.



TERRA: Effettuare il collegamento alla terra.



Farlo installare da personale qualificato se non presente. Inoltre non effettuare collegamenti a tubazioni del gas, dell'acqua o tubazioni di scarico o altro.

Verificare che il supporto dell'apparecchiatura sia solido e collocato in posizione stabile.

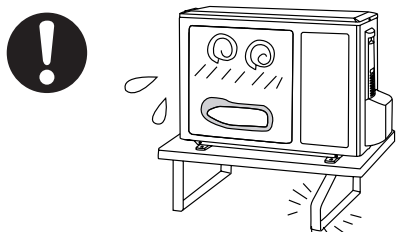

Un supporto danneggiato o instabile può causare la caduta dell'apparecchio, con conseguenti danni al medesimo.

Non appoggiare nessun oggetto né esercitare forza sulla parte superiore dell'apparecchiatura.

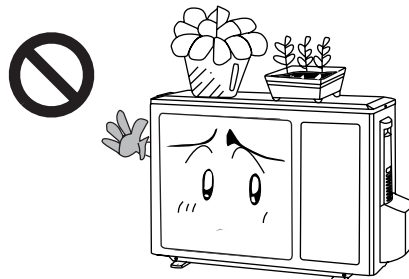

La caduta dell'apparecchiatura esterna può provocare danni.

Non tentare di riparare l'apparecchiatura da soli.

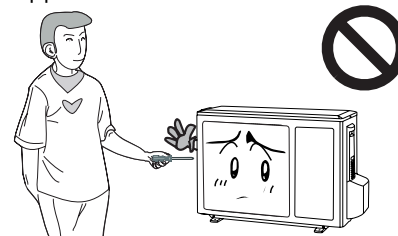

Errati interventi di riparazione possono causare incendi o scosse elettriche; pertanto, in caso di necessità, rivolgersi ai centri di assistenza autorizzati.



QUESTO SIMBOLO INDICA LE AZIONI DA EVITARE.



QUESTO SIMBOLO INDICA LE OPERAZIONI DA EFFETTUARE.

INFORMAZIONI GENERALI

DUAL INVERTER

DENOMINAZIONI DEI COMPONENTI

AVVERTENZE

- Prima di effettuare operazioni di pulizia, scollegare sempre l'alimentazione del condizionatore; in caso contrario, c'è il rischio di scosse elettriche.
- Le fonti di umidità e bagnato a contatto con il condizionatore possono dare origine a scosse elettriche. Evitare assolutamente di lavare l'apparecchio con acqua o altre sostanze liquide.
- Le sostanze liquide volatili quali i solventi o la benzina compromettano l'aspetto estetico del condizionatore. La scocca del condizionatore deve essere sempre pulita usando esclusivamente un panno morbido lievemente inumidito.
- Il condizionatore non deve essere smaltito come rifiuto urbano indifferenziato, bensì deve essere conferito presso un centro di raccolta differenziata per apparecchiature elettriche ed elettroniche.
- La temperatura del circuito refrigerante raggiunge valori elevati; per tale motivo, il cavo d'interconnessione deve essere tenuto a distanza dal tubo di rame.

XF7-21Y2		XF6-22Y2	
N°	DESCRIZIONE	N°	DESCRIZIONE
1	Griglia uscita aria	1	Griglia uscita aria
2	Maniglia	2	Pannello laterale anteriore
3	Rubinetti	3	Rubinetti

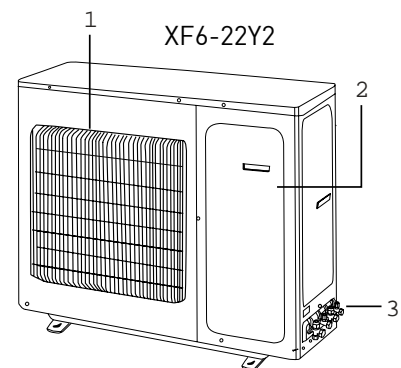
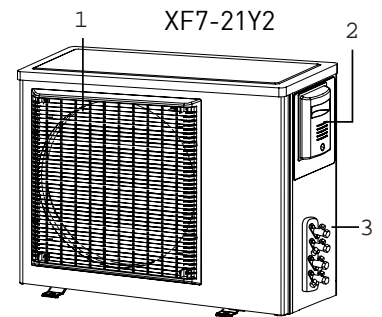

NOTA: le figure illustrate in alto rappresentano uno schema semplificato dell'apparecchiatura e possono non corrispondere all'aspetto dell'unità che avete acquistato.

DATI TECNICI

DATI ELETTRICI	XF7-21Y2	XF6-22Y2		
Alimentazione	220-240V ~ 50		V-Hz	
Fusibile o interruttore differenziale	25	25	A	
Sezione minima cavo di alimentazione	2.5	2.5	mm ²	
Gas refrigerante	1600	2400	g	
DIMENSIONI E INGOMBRO				
	L	846	950	mm
	W	300	400	mm
	H	685	840	mm

RANGE DELLA TEMPERATURA DI FUNZIONAMENTO DELL'UNITÀ ESTERNA

	LATO ESTERNO DB/WB(°C)
Raffreddamento massimo	43/26(T1)
Raffreddamento minimo	18/-
Riscaldamento massimo	24/18
Riscaldamento minimo	-7/-8

COLLEGAMENTI ELETTRICI

XF7-21Y2

1. Rimuovere la maniglia in corrispondenza della piastra destra dell'unità esterna (1 vite).
2. Rimuovere il morsetto del cavo, collegare il cavo di alimentazione al terminale in corrispondenza della serie di collegamenti, quindi stabilire la connessione. I cablaggi devono rispettare quelli dell'unità interna.
3. Fissare il cavo di collegamento alimentazione mediante apposito morsetto.
4. Verificare che il cavo sia stato fissato correttamente.
5. Montare la maniglia.



ATTENZIONE!

- Al cablaggio fisso dovrà essere collegato un sezionatore multipolare con separazione dei contatti di almeno 3 mm in tutti i poli.
- L'errato collegamento dei fili può causare il malfunzionamento di alcuni componenti elettrici. Dopo aver fissato il cavo, verificare che ci sia spazio per i conduttori fra il collegamento con il punto fisso.
- I tubi di collegamento ed i cablaggi di collegamento delle unità 'A', e 'B' devono corrispondere fra loro.
- L'apparecchio deve essere installato in conformità con i regolamenti nazionali in materia di cablaggi.

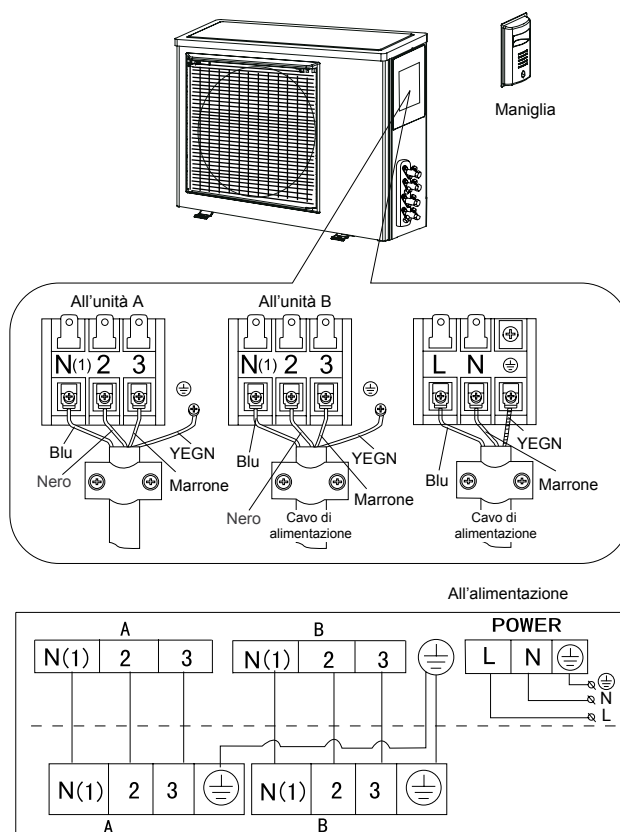

COLLEGAMENTI ELETTRICI

XF6-22Y2

1. Smontare la piastra laterale anteriore presente sulla piastra laterale anteriore dell'unità esterna (4 viti).
2. Rimuovere il morsetto del cavo, collegare il cavo di alimentazione al terminale in corrispondenza della serie di collegamenti, quindi stabilire la connessione. I cablaggi devono rispettare quelli dell'unità interna.
3. Fissare il cavo di collegamento alimentazione mediante apposito morsetto.
4. Verificare che il cavo sia stato fissato correttamente.
5. Montare la piastra laterale anteriore.

L'UNITÀ ESTERNA NON VA INSTALLATA IN LUOGHI ESPOSTI DIRETTAMENTE AL SOLE.



ATTENZIONE!

- Al cablaggio fisso dovrà essere collegato un sezionatore multipolare con separazione dei contatti di almeno 3 mm in tutti i poli.
- L'errato collegamento dei fili può causare il malfunzionamento di alcuni componenti elettrici. Dopo aver fissato il cavo, verificare che vi sia spazio per i conduttori fra il collegamento con il punto fisso.
- I tubi di collegamento ed i cablaggi di collegamento delle unità 'A', e 'B' devono corrispondere fra loro.
- L'apparecchio deve essere installato in conformità con i regolamenti nazionali in materia di cablaggi.

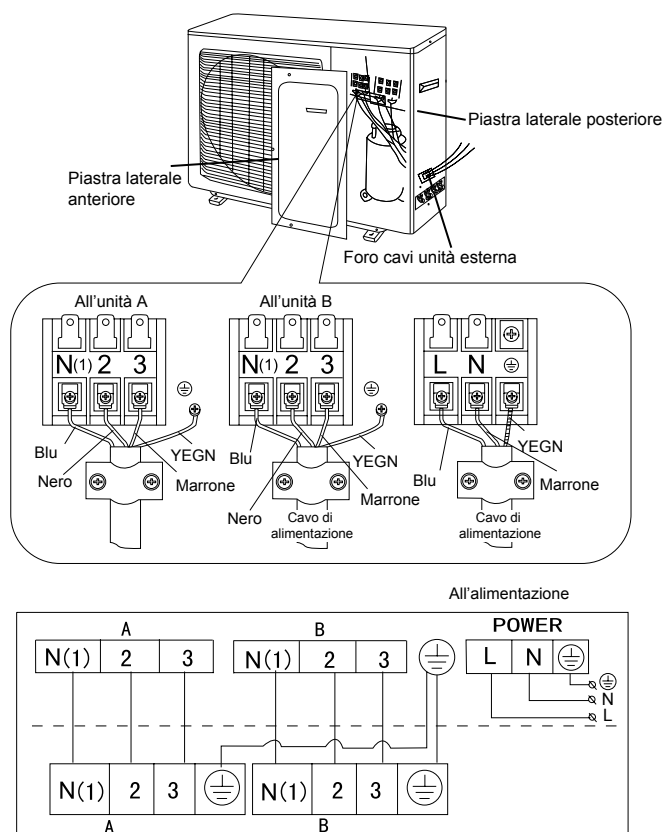

MOVIMENTAZIONE DELL'UNITÀ



- Dopo aver tolto l'imballaggio, verificare la presenza di tutti i componenti e la loro integrità.
- Mantenere sempre in posizione verticale l'unità esterna.
- L'unità deve essere movimentata da personale tecnico appositamente addestrato e qualificato, mediante utilizzo di attrezzature idonee a sostenere il peso dell'apparecchio.

INSTALLAZIONE DELL'UNITÀ ESTERNA

POSIZIONE



Assicurare l'unità, mediante bulloni, ad un pavimento piano e solido.

Dovendo montare l'unità su una parete o su un soffitto, verificare che il supporto sia fissato saldamente, in modo da non muoversi o cedere in caso di vibrazioni intense o venti forti.

- Non montare l'unità esterna all'interno di fosse o in prossimità di scarichi dell'aria.
- Non montare l'unità esterna in luoghi esposti direttamente al sole.

INSTALLAZIONE DEI TUBI



- Utilizzare idonee attrezzature e tubi di collegamento per il refrigerante R410A.
- I tubi del refrigerante non devono superare la lunghezza massima specificata nella tabella relativa ai dati tecnici.
- Isolare tutti i tubi del refrigerante ed il rispettivi giunti.
- Stringere le connessioni mediante due chiavi inglesi applicando la forza in direzioni opposte.

MONTARE IL RACCORDO DI SCARICO ED IL FLESSIBILE DI SCARICO (SOLO PER I MODELLI CON POMPA DI CALORE)

La condensazione viene prodotta e fluisce dall'unità esterna quando l'apparecchio funziona in modalità riscaldamento. Per non disturbare il vicinato e rispettare l'ambiente, installare un raccordo di scarico ed un flessibile di scarico per incanalare l'acqua di condensa. Montare il raccordo di scarico e la rondella di gomma sul telaio dell'unità esterna, quindi collegare un flessibile di scarico al medesimo, come indicato nella figura.

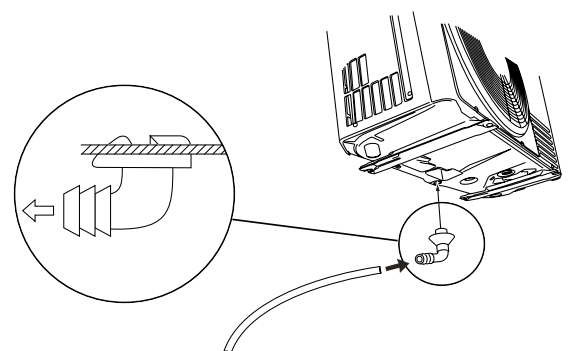

VUOTO

L'aria umida rimasta all'interno del circuito refrigerante può essere causa del malfunzionamento del compressore. Dopo aver collegato sia l'unità interna che quella esterna, spurgare l'aria e l'umidità dal circuito refrigerante mediante una pompa del vuoto.

1. Svitare e togliere i cappucci dalle valvole a 2 vie e a 3 vie.
2. Svitare e togliere il cappuccio dalla valvola di servizio.
3. Collegare il flessibile della pompa del vuoto alla valvola di servizio.
4. Azionare la pompa del vuoto per 10-15 minuti minimo fino ad ottenere un vuoto assoluto pari a 10 mm Hg.
5. Chiudere, con la pompa del vuoto ancora funzionante, il pomello della bassa pressione sul raccordo della pompa del vuoto. Arrestare la pompa del vuoto.
6. Aprire la valvola a 2 vie ruotandola di 1/4 di giro, quindi chiuderla dopo 10 secondi. Verificare che non vi siano perdite nei giunti mediante sapone liquido o un dispositivo elettronico di rilevazione perdite.
7. Ruotare il corpo delle valvole a 2 vie e a 3 vie. Scollegare il flessibile della pompa a vuoto.
8. Ricollocare in posizione e stringere tutti i cappucci sulle valvole.

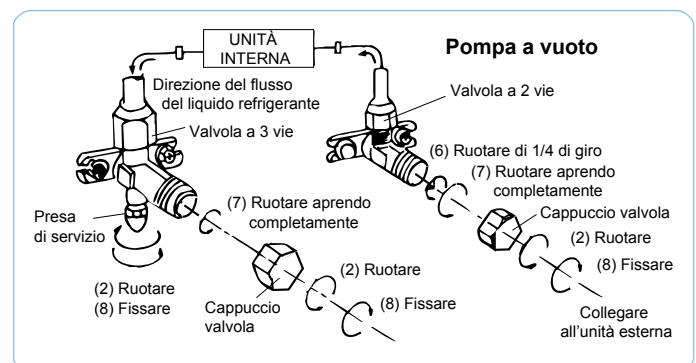
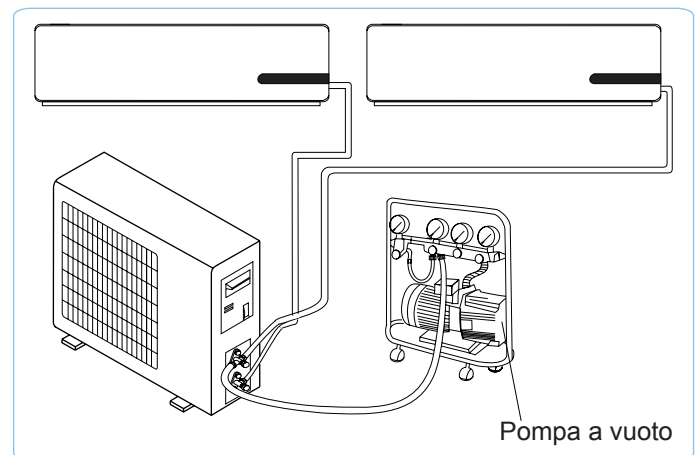

MANUTENZIONE



- Usare strumenti idonei per il refrigerante R410A.
- Non usare refrigeranti diversi dal R410A.
- Non usare olio minerale per pulire l'unità.

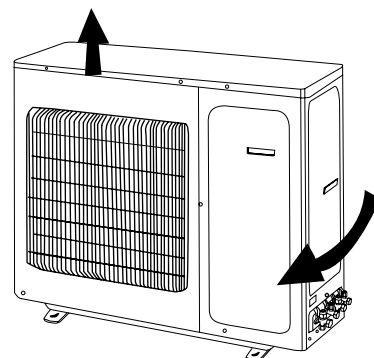

SCHEMA DIMENSIONI D'INSTALLAZIONE



- L'installazione deve essere effettuata da personale d'assistenza addestrato e qualificato, in conformità con quanto riportato in questo manuale.
- Onde evitare malfunzionamenti causati da un montaggio errato, contattare il centro assistenza prima dell'installazione.
- Le operazioni di sollevamento e movimentazione dell'unità devono essere eseguite sotto la supervisione di un operatore addestrato e qualificato.
- Verificare che attorno all'apparecchio sia presente spazio nella misura consigliata.

XF7-21Y2

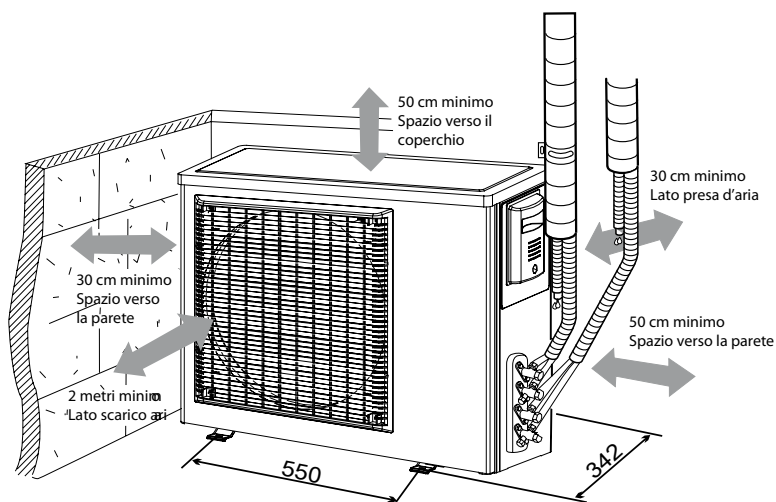

XF6-22Y2

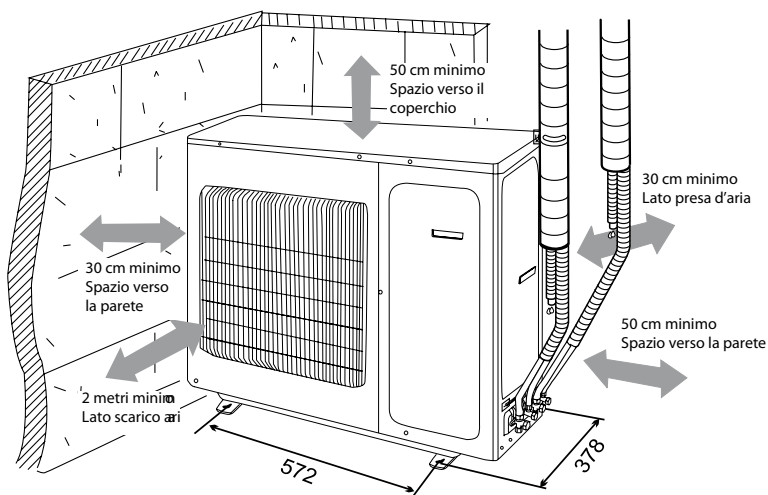

CONTROLLI DOPO L'INSTALLAZIONE

PUNTO DA CONTROLLARE	POSSIBILE MALFUNZIONAMENTO
Il montaggio è affidabile?	L'unità può cadere a terra, vibrare o generare rumore.
Sono state controllate eventuali perdite di gas?	Possono causare un raffreddamento (riscaldamento) insufficiente.
L'isolamento termico dell'unità è soddisfacente?	Può causare gocciolamenti d'acqua e di condensa.
Lo scarico è regolare?	Può causare gocciolamenti d'acqua e di condensa.
La tensione di alimentazione è conforme alla tensione nominale specificata sulla targa?	Possono verificarsi guasti irreversibili dell'unità o distruzione dei componenti.
Le linee e le condutture sono installate correttamente?	Possono verificarsi guasti irreversibili dell'unità o distruzione dei componenti.
L'unità è stata collegata a massa in modo sicuro?	Rischio di dispersioni elettriche.
La disposizione delle linee è conforme ai requisiti?	Possono verificarsi guasti irreversibili dell'unità o distruzione dei componenti.
Sono presenti ostacoli in prossimità delle prese e degli scarichi d'aria delle unità interna ed esterna?	Possono verificarsi guasti irreversibili dell'unità o distruzione dei componenti.
Sono state registrate la lunghezza del tubo refrigerante e la quantità di carica del refrigerante?	Difficoltà di stabilire la quantità di carica del refrigerante.

D101	Significato	D102	Significato	D103	Significato
Lampeggia una volta	Il compressore funziona	Lampeggia una volta	Riduzione frequenza protezione scarico aria	Lampeggia una volta	Limite frequenza protezione scarico aria
Due volte	Arresto unità protezione alta pressione compressore	Due volte	Riduzione frequenza sovraccarico raffreddamento	Due volte	Limite frequenza sovraccarico raffreddamento
Tre volte	Arresto unità protezione scarico aria	Tre volte	Riduzione frequenza protezione sovracorrente	Tre volte	Limite frequenza protezione sovracorrente
Quattro volte	Arresto unità malfunzionamento comunicazione (compresa unità interna e azionatore)	Quattro volte	Riduzione frequenza protezione corrente di fase	Quattro volte	Limite frequenza protezione corrente di fase
Cinque volte	Arresto unità protezione modulare IPM	Cinque volte	Riduzione frequenza prevenzione alta temperatura unità 'A' riscaldamento	Cinque volte	Limite frequenza prevenzione alta temperature unità 'A' riscaldamento
Sei volte	Arresto unità protezione sovracorrente	Sei volte	Riduzione frequenza prevenzione alta temperatura unità 'B' riscaldamento	Sei volte	Limite frequenza prevenzione alta temperature unità 'B' riscaldamento
Sette volte	Arresto unità sovraccarico raffreddamento	Sette volte	Riduzione frequenza prevenzione alta temperatura unità 'C' riscaldamento	Sette volte	Limite frequenza prevenzione alta temperature unità 'C' riscaldamento
Otto volte	Ciascuna unità interna inizia a riscaldare nello stesso momento in cui avviene l'arresto unità protezione prevenzione alta temperatura	Otto volte	Riduzione frequenza prevenzione alta temperatura unità 'D' riscaldamento	Otto volte	Limite frequenza prevenzione alta temperature unità 'D' riscaldamento
Nove volte	Ciascuna unità interna attiva la protezione anti-congelamento nello stesso momento in cui avviene l'arresto unità	Nove volte	Sbrinamento	Nove volte	Ritorno olio
Dieci volte	Malfunzionamento sensore temperatura unità esterna o malfunzionamento sensore temperatura unità interna con arresto unità				
Undici volte	Arresto unità protezione sovraccarico compressore				
Dodici volte	Arresto unità protezione bassa pressione compressore (mantenuto)				
Tredici volte	Arresto unità protezione corrente di fase				
Quattordici volte	Arresto unità errore e EEPROM E2				
Quindici volte	Corto-circuito alimentazione c.c.				

INDICAZIONE DEI GUASTI

DUAL INVERTER

D104	Significato	D105	Significato	D106	Significato
Lampeggia una volta	Malfunzionamento sensore temperatura ambiente esterna	Lampeggia una volta	Malfunzionamento comunicazione unità 'A' (non può ricevere dati corretti entro 3 min.)	Lampeggia una volta	Malfunzionamento comunicazione unità 'B' (non può ricevere dati corretti entro 3 min.)
Due volte	Malfunzionamento sensore temperatura tubo esterno	Due volte	Malfunzionamento sensore temperatura media interna unità 'A'	Due volte	Malfunzionamento sensore temperatura media interna unità 'B'
Tre volte	Malfunzionamento sensore temperatura scarico aria esterna	Tre volte	Malfunzionamento sensore temperatura tubo uscita interno unità 'A'	Tre volte	Malfunzionamento sensore temperatura tubo uscita interno unità 'B'
Quattro volte	Malfunzionamento comunicazione con azionatore (non può ricevere dati corretti dall'azionatore entro 10 s.)	Quattro volte	Malfunzionamento sensore temperatura tubo di mandata unità 'A'	Quattro volte	Malfunzionamento sensore temperatura tubo di mandata unità 'B'
		Cinque volte	Malfunzionamento sensore temperatura ambiente interna unità 'A'	Cinque volte	Malfunzionamento sensore temperatura ambiente interna unità 'B'
		Sei volte	Conflitto modalità unità 'A'	Sei volte	Conflitto modalità unità 'B'
		Sette volte	Protezione anti-congelamento unità 'A'	Sette volte	Protezione anti-congelamento unità 'B'
		Otto volte	Protezione prevenzione alta temperature unità 'A'	Otto volte	Protezione prevenzione alta temperature unità 'B'

D107	Significato	D108	Significato	D109	Significato
Lampeggia una volta	Malfunzionamento comunicazione unità 'C' (non può ricevere dati corretti entro 3 min.)	Lampeggia una volta	Malfunzionamento comunicazione unità 'D' (non può ricevere dati corretti entro 3 min.)		Ricevuta comunicazione test prova dati corretto (lampeggia una volta)
Due volte	Malfunzionamento sensore temperatura media interna unità 'C'	Due volte	Malfunzionamento sensore temperatura media interna unità 'D'		
Tre volte	Malfunzionamento sensore temperatura tubo di uscita interno unità 'C'	Tre volte	Malfunzionamento sensore temperatura tubo di uscita interno unità 'D'		
Quattro volte	Malfunzionamento sensore temperatura tubo di mandata unità 'C'	Quattro volte	Malfunzionamento sensore temperatura tubo di mandata unità 'D'		
Cinque volte	Malfunzionamento sensore temperatura ambiente interna unità 'C'	Cinque volte	Malfunzionamento sensore temperatura ambiente interna unità 'D'		
Sei volte	Conflitto modalità unità 'C'	Sei volte	Conflitto modalità unità 'D'		
Sette volte	Protezione anti-congelamento unità 'C'	Sette volte	Protezione anti-congelamento unità 'D'		
Otto volte	Protezione prevenzione alta temperatura unità 'C'	Otto volte	Protezione prevenzione alta temperatura unità 'D'		

XF7-21Y2

1 UNITÀ	2 UNITÀ
9K	9K+9K
12K	-

XF6-22Y2

1 UNITÀ	2 UNITÀ
9K	9K+12K
12K	

ASSISTENZA TECNICA



FANTINI COSMI S.p.A.
Via dell'Osio, 6
20090 Caleppio di Settala, Milano
Tel. +39 02 956821 | Fax +39 02 95307006
info@fantinicosmi.it
supportotecnico@fantinicosmi.it

www.fantinicosmi.it

