

FANAIR

CONDIZIONATORE MULTI-SPLIT

MANUALE D'USO E DI INSTALLAZIONE

GRAZIE DI AVER ACQUISTATO IL NOSTRO CONDIZIONATORE. PRIMA DI USARLO, LEGGERE IL MANUALE D'USO ACCURATAMENTE E CONSERVARLO BENE PER CONSULTARLO IN FUTURO.

I prodotti illustrati in questo manuale possono essere diversi dal prodotto reale, a seconda dei vari modelli (con o senza display). Per quanto riguarda la posizione e la forma del display, fare riferimento al prodotto acquistato.

L'apparecchiatura non deve essere utilizzata da persone (bambini compresi) con capacità mentali, sensoriali o fisiche ridotte, ovvero persone prive di esperienza o conoscenza, a meno che non siano state addestrate all'utilizzo dell'apparecchiatura da una persona responsabile della loro incolumità.

In particolare, occorre evitare che l'apparecchiatura non venga utilizzata dai bambini.

Il prodotto non deve essere smaltito come rifiuto urbano generico, bensì conferito per la raccolta differenziata.



Il simbolo del cassonetto barrato riportato sull'apparecchiatura o sulla confezione indica che il prodotto alla fine della propria vita utile deve essere raccolto separatamente dagli altri rifiuti.

L'utente dovrà, pertanto, conferire l'apparecchiatura giunta a fine vita agli idonei centri di raccolta differenziata dei rifiuti elettronici ed elettrotecnici, oppure riconsegnarla al rivenditore al momento dell'acquisto di una nuova apparecchiatura di tipo equivalente, in ragione di uno a uno.

L'adeguata raccolta differenziata per l'avvio successivo dell'apparecchiatura dismessa al riciclaggio, al trattamento e allo smaltimento ambientalmente compatibile contribuisce ad evitare possibili effetti negativi sull'ambiente e sulla salute e favorisce il reimpiego e/o riciclo dei materiali di cui è composta l'apparecchiatura.

Lo smaltimento abusivo del prodotto da parte dell'utente comporta l'applicazione delle sanzioni amministrative di cui al D.Lgs n.22/1997 (articolo 50 e seguenti del D.Lgs. N.22/1997)

UNITÀ INTERNA

- XF9YA
- XF12YA
- XF18YA

FUNZIONAMENTO E MANUTENZIONE

Consigli per l'utilizzo.....	pag. 4
Consigli per l'uso.....	pag. 6
Designazioni e funzioni dei componenti.....	pag. 7
Funzionamento del telecomando.....	pag. 8
Funzionamento d'emergenza.....	pag. 13
Pulizia e cura.....	pag. 14
Ricerca e soluzione guasti.....	pag. 16

INFORMAZIONI PER L'INSTALLAZIONE

Informazioni per l'installazione.....	pag. 18
Schema dimensioni di installazione.....	pag. 20
Installazione unità interna.....	pag. 21
Controlli dopo l'installazione e il funzionamento di prova.....	pag. 22
Installazione e manutenzione del filtro igienico.....	pag. 23

In presenza di tensioni elevate, i componenti sono facilmente soggetti a danni; quando la tensione è eccessivamente bassa, il compressore presenta forti vibrazioni e, in caso di danni all'impianto refrigerante, sia il compressore sia i componenti elettrici non funzionano. Per tale motivo, la tensione deve essere stabile e non devono esservi fluttuazioni di rilievo.



La spina del climatizzatore deve essere estratta dalla presa quando l'unità non viene utilizzata per un lungo periodo.

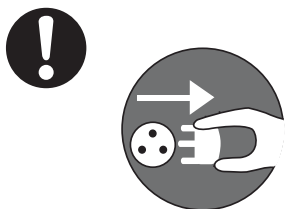

In caso contrario, l'accumulo di polvere può causare incendi o scosse elettriche.

È assolutamente sconsigliato giuntare il cavo di alimentazione o utilizzare prolunghe.

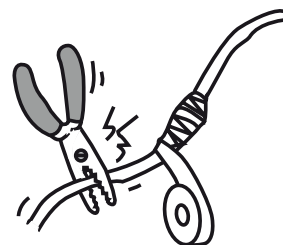

In caso contrario sussiste il rischio di surriscaldamenti o incendi.

Evitare di lasciare porte e finestre aperte quando si utilizza il climatizzatore.

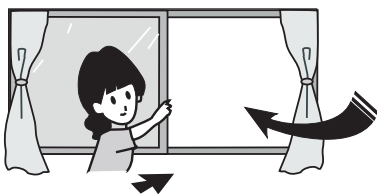

In caso contrario, le prestazioni del climatizzatore possono essere ridotte.

Non ostruire la presa dell'aria o i tubi di sfiato dell'apparecchiatura interna o esterna.

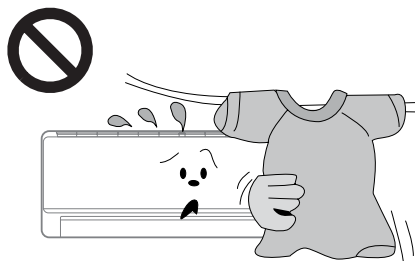

In caso contrario può verificarsi un malfunzionamento o una riduzione delle prestazioni del climatizzatore.

L'alimentazione deve adottare apposita circuiteria dotata di protezioni per i commutatori e di adeguata portata.

L'apparecchio viene attivato o disattivato secondo le esigenze dell'utente in modo automatico. Si sconsiglia di accendere o spegnere il l'apparecchio frequentemente; in caso contrario si possono manifestare effetti controproducenti per l'apparecchiatura stessa.

In presenza di fumo o puzza di bruciato, spegnere l'alimentazione e rivolgersi al centro di assistenza.



Qualora l'anomalia persista, l'apparecchio può risultare danneggiato e causare incendi o scosse elettriche.

Gli erogatori di combustibile devono trovarsi ad almeno un metro di distanza dall'apparecchiatura.

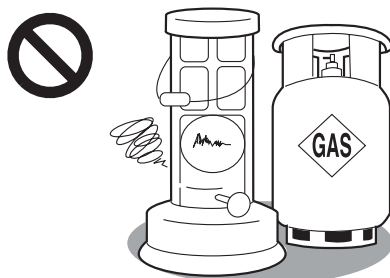

In caso contrario, sussiste il rischio d'incendio o esplosione.

Non tentare di riparare l'apparecchiatura da soli.

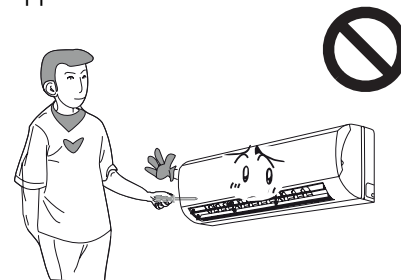

Errati interventi di riparazione possono causare incendi o scosse elettriche; pertanto, in caso di necessità, rivolgersi ai centri di assistenza autorizzati.



QUESTO SIMBOLO INDICA LE AZIONI DA EVITARE.



QUESTO SIMBOLO INDICA LE OPERAZIONI DA EFFETTUARE.



In presenza di un cavo di alimentazione danneggiato, rivolgersi al costruttore o ai centri di assistenza o ad altri operatori autorizzati, onde evitare situazioni di pericolo per l'incolumità personale.

La direzione del flusso d'aria può essere opportunamente regolata. Durante il funzionamento, regolare la direzione del flusso d'aria verticale agendo sulle feritoie di ventilazione che regolano il flusso verso l'alto o il basso. Successivamente, agire sulle due estremità delle feritoie destra e sinistra in modo da regolare il flusso d'aria orizzontale.



Feritoia direzione flusso d'aria sinistra/destra

Feritoia direzione flusso d'aria verso l'alto/il basso

Non infilare le mani nelle prese d'aria o nei tubi di sfato.



In caso contrario, sussiste il rischio di lesioni personali.

Non orientare il getto d'aria direttamente su piante o animali, onde evitare di pregiudicarne lo stato di salute.

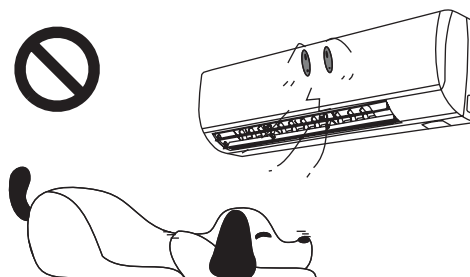

Evitare di orientare l'aria fredda verso il corpo.



In caso contrario si possono avere problemi di salute.

Non usare il climatizzatore per scopi diversi da quello previsto (ad esempio, per asciugare indumenti, conservare alimenti, ecc.).

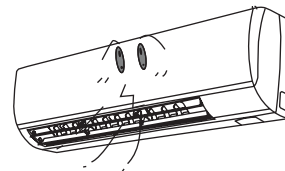

La presenza di acqua sull'apparecchio può causare malfunzionamenti o scosse elettriche.

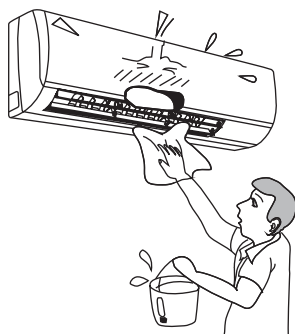

Non collocare alcun aeroterzo o fonte di calore in prossimità del climatizzatore.

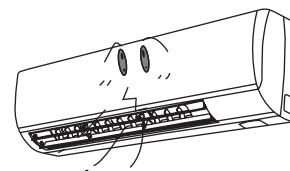

In caso contrario, può verificarsi intossicazione da ossido di carbonio a causa della combustione incompleta.



QUESTO SIMBOLO INDICA LE AZIONI DA EVITARE.



QUESTO SIMBOLO INDICA LE OPERAZIONI DA EFFETTUARE.

PRINCIPIO DI FUNZIONAMENTO E FUNZIONI SPECIALI DI RAFFREDDAMENTO

PRINCIPIO:

Il climatizzatore assorbe il calore presente ALL'INTERNO DELL'AMBIENTE, trasmettendolo e scaricandolo all'esterno riducendo la temperatura ambiente interna. La capacità di raffreddamento aumenta o diminuisce in base alla temperatura esterna.

FUNZIONE ANTIGELO:

Se l'apparecchio funziona in modalità COOL a basse temperature, si avrà la formazione di gelo sullo scambiatore di calore quando la temperatura dello scambiatore di calore interno scende al di sotto di 0°C. In tal caso, il microprocessore dell'apparecchiatura interna arresta il funzionamento del compressore, proteggendo così il climatizzatore.

PRINCIPIO DI FUNZIONAMENTO E FUNZIONI SPECIALI DI RISCALDAMENTO

PRINCIPIO:

- Il climatizzatore assorbe il calore presente nell'ambiente interno, trasmettendolo e scaricandolo all'esterno. La sua capacità di riscaldamento diminuisce in base alla temperatura ambiente esterna, pertanto la temperatura ambiente interna aumenta in base alla capacità di riscaldamento dell'ambiente interno.

SBRINAMENTO:

- In presenza di una temperatura esterna bassa ma con un elevato tasso di umidità, dopo un certo periodo di funzionamento si ha la formazione di brina sull'apparecchiatura esterna, la quale influisce sull'effetto riscaldante. A quel punto, entra in funzione lo sbrinamento automatico, con interruzione dell'erogazione di calore per 8-10 minuti.
- Durante lo sbrinamento automatico, si fermano i motori delle ventole delle apparecchiature interne ed esterne.
- Durante lo sbrinamento, l'indicatore dell'unità interna lampeggia e l'apparecchiatura esterna può emettere vapore. In tal caso non si tratta di malfunzionamento, bensì degli effetti dello sbrinamento.
- La funzione di riscaldamento verrà ripristinata automaticamente al termine dello sbrinamento.

FUNZIONE ANTIGELO:

In modalità "HEAT" e se, in presenza dello stato seguente, lo scambiatore di calore interno non ha raggiunto una certa temperatura, l'apparecchio interno non entrerà in azione, al fine di evitare la produzione di aria fredda (entro 3 minuti).

1. Avvio riscaldamento.
2. Al termine dello sbrinamento automatico.
3. Riscaldamento in presenza di basse temperature.

GRUPPO INTERNO

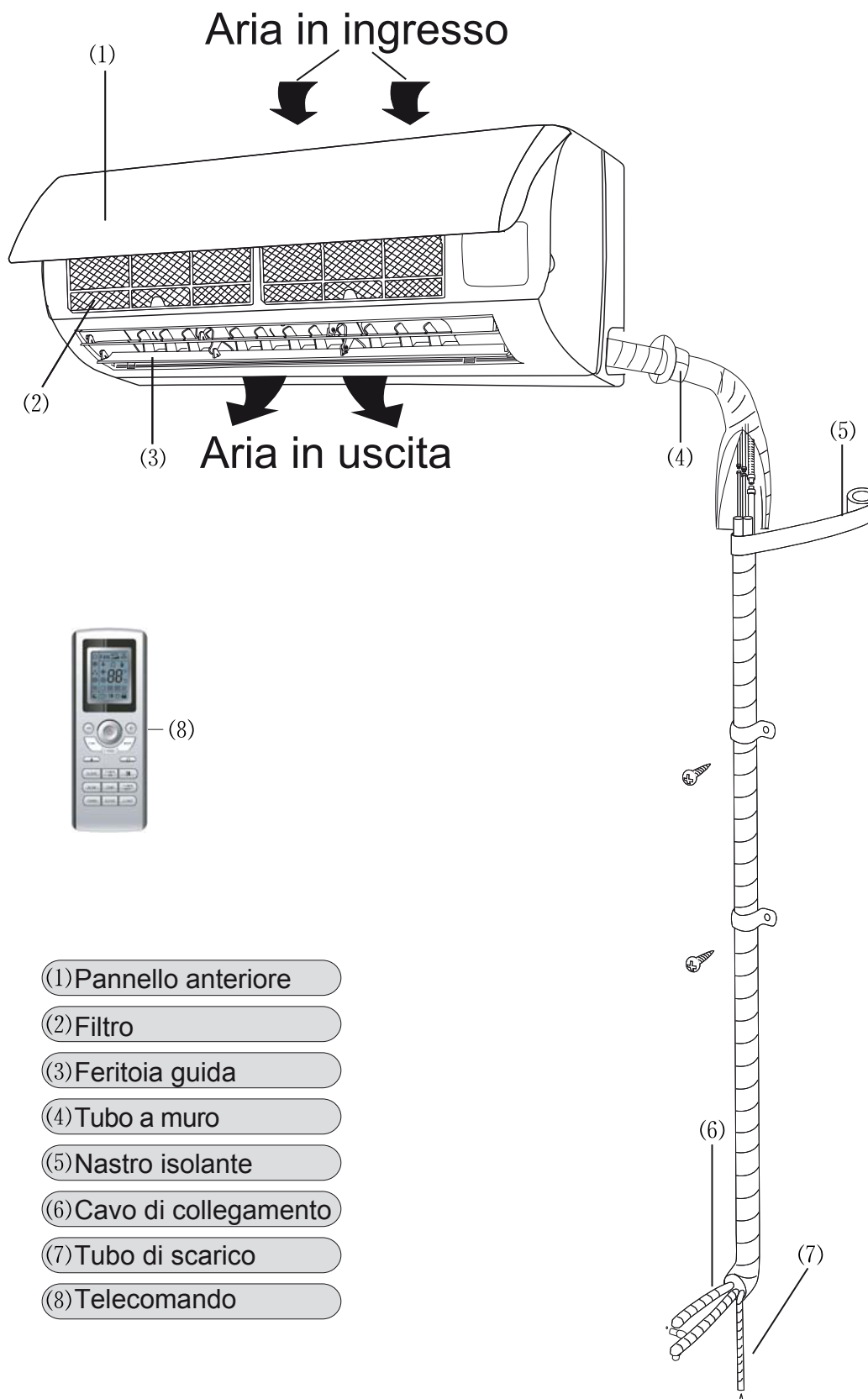

DENOMINAZIONI E FUNZIONI DEL TELECOMANDO

NOTA: verificare che non vi siano ostruzioni fra il ricevitore ed il telecomando. Maneggiare il telecomando con cura, evitando che cada a terra, che venga a contatto con liquidi o che rimanga esposto alla luce del sole o in prossimità di fonti di calore.

TRASMETTITORE DI SEGNALI



TASTO ON/OFF premendo questo tasto si mette in funzione l'apparecchio; premendolo una seconda volta, l'apparecchio si spegne. All'accensione ed allo spegnimento del climatizzatore, le funzioni TIMER e SLEEP vengono cancellate; tuttavia, il tempo preimpostato viene mantenuto.

TASTO MODE premendo questo tasto è possibile selezionare in sequenza le modalità Auto, Cool ("Freddo"), Dry ("Deumidificazione"), Fan ("Ventilazione") e Heat ("Caldo"). La modalità Auto rappresenta l'impostazione di default all'accensione. In modalità Auto, la temperatura non viene visualizzata; in modalità Heat, il valore iniziale è di 28°C (82°F); in altre modalità, il valore iniziale è 25°C (77°F).

TASTO MODE premendo questo tasto è possibile selezionare in sequenza le modalità Auto, Cool ("Freddo"), Dry ("Deumidificazione"), Fan ("Ventilazione") e Heat ("Caldo"). La modalità Auto rappresenta l'impostazione di default all'accensione. In modalità Auto, la temperatura non viene visualizzata; in modalità Heat, il valore iniziale è di 28°C (82°F); in altre modalità, il valore iniziale è 25°C (77°F).

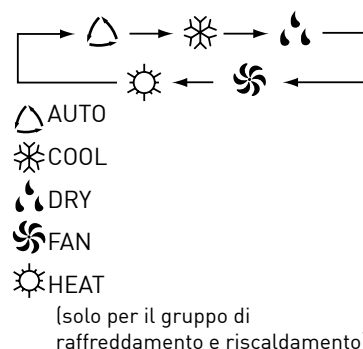

TASTO SLEEP premendo questo tasto è possibile selezionare Sleep On e Sleep Off. All'accensione, l'impostazione di default è Sleep Off. Non appena l'apparecchio viene spento, la funzione Sleep viene cancellata. Una volta impostata la funzione Sleep, viene visualizzato il segnale Sleep. In tale modalità è possibile regolare la durata del timer. Questa funzione non è disponibile nelle modalità Fan e Auto.

TASTO FAN premendo questo tasto è possibile selezionare in sequenza la velocità automatica ("Auto"), bassa ("Low"), media ("Middle") e alta ("High"). All'accensione, il valore di default relativo alla velocità della ventola è Auto. Nella modalità Dehumidify ("Deumidificazione"), è possibile impostare solo la velocità bassa ("Low").



TASTO CLOCK premendo questo tasto è possibile impostare l'orologio (il simbolo ⌚ lampeggia sul display). È possibile regolare l'ora premendo i tasti + o - entro 5 secondi; premendo questo tasto ininterrottamente per 2 secondi, a distanza di 0,5 secondi, il valore al posto del minuto verrà aumentato di 1. Durante il lampeggiamento, premere nuovamente il tasto Clock; il simbolo ⌚ viene visualizzato fisso, a indicare che l'impostazione ha avuto esito positivo. All'accensione, viene indicato il valore di default 12:00 e viene visualizzato il simbolo ⌚. Se compare il simbolo ⌚, il valore dell'ora corrente corrisponde al valore Clock; in caso contrario, equivale al valore Timer.

TASTO LIGHT Premere questo tasto per selezionare LIGHT ON oppure OFF sul display. Impostando LIGHT ON, viene visualizzata l'icona 💡 e la spia presente nel display si accende. Impostando LIGHT OFF, viene visualizzata l'icona 💡 e la spia presente nel display si spegne.

**TASTO BLOW**

premendo questo tasto è possibile attivare o disattivare la funzione Dry. Premendo il tasto nelle modalità Cool e Dehumidifying, viene visualizzato "BLOW": a questo punto, la funzione omonima viene attivata. Premendo nuovamente il tasto, la funzione "BLOW" viene nascosta (vale a dire, viene disattivata). Il valore di default all'accensione è Blow OFF. Azionando il tasto ON/OFF o passando alla modalità Cool o Dehumidifying, la funzione Blow mantiene lo stato originale. Se l'apparecchio viene disattivato, è possibile impostare solamente Blow OFF, con l'invio del segnale. In modalità Auto, Fan e Heat, non è possibile impostare la funzione Blow e l'omonima visualizzazione non compare.

TASTO TURBO

in modalità Cool o Heat, la pressione di questo tasto permette di attivare o disattivare la funzione Turbo. Una volta attivata la funzione Turbo viene visualizzato il rispettivo segnale. Al passaggio ad un'altra modalità o alla variazione della velocità della ventola, questa funzione viene cancellata automaticamente.



TASTO +

utilizzato per aumentare la temperatura preimpostata. Premendo questo tasto è possibile impostare la temperatura (ad apparecchiatura accesa). Premendo successivamente il tasto per almeno 2 secondi viene modificato rapidamente il rispettivo contenuto fino al rilascio del tasto, seguito dall'invio delle informazioni in °C (°F) visualizzate in continuazione. In modalità Auto non è possibile impostare la temperatura; tuttavia, azionando questo tasto è possibile inviare il segnale. Intervallo d'impostazione in gradi centigradi: 16-30; intervallo d'impostazione in gradi Fahrenheit: 61-86.

TASTO -

È possibile diminuire la temperatura preimpostata. Premendo questo tasto è possibile impostare la temperatura. Premendo successivamente il tasto per almeno 2 secondi viene modificato rapidamente il rispettivo contenuto fino al rilascio del tasto, seguito dal comando di visualizzare in continuazione il segnale in °C (°F). La regolazione della temperatura non è possibile in modalità Auto, tuttavia è possibile inviare il comando premendo questo tasto.

TASTO TEMP

All'accensione viene visualizzata l'impostazione della temperatura di default (in base ai rispettivi requisiti del cliente; in assenza di requisiti non viene visualizzata la temperatura e non è presente alcuna icona sul telecomando). Premendo questo tasto (con visualizzazione ) viene indicata la temperatura preimpostata; con la visualizzazione  viene indicata la temperatura ambiente interna;  lo stato di visualizzazione attuale non viene modificato. Se viene attualmente visualizzata la temperatura ambiente interna e se viene ricevuto l'altro segnale del telecomando, verrà visualizzata la temperatura preimpostata; dopo 5 secondi, verrà visualizzata la temperatura ambiente.

TASTO SWING UP/DOWN 

Premendo questo tasto si imposta l'angolo di oscillazione, il quale varia in sequenza come illustrato a fianco.

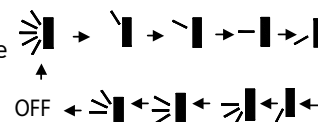

Il telecomando in questione è di tipo universale. Se il telecomando invia le tre seguenti tipologie di stato, lo stato di oscillazione dell'apparecchio principale sarà:   

Quando la feritoia guida inizia ad oscillare in alto e in basso, disattivando la funzione Swing, la feritoia guida dell'aria si arresta nella posizione corrente.  Indica che la feritoia guida oscilla in alto e in basso fra tutte le cinque posizioni.

TASTO TIMER ON programmazione dell'orario di accensione.

TASTO TIMER OFF programmazione dell'orario di spegnimento.

MULTI-SPLIT DC INVERTER

GUIDA AL FUNZIONAMENTO – FUNZIONAMENTO GENERICO

- 1 All'accensione, premere il tasto ON/OFF: l'apparecchio entra in funzione. (Nota: allo spegnimento, la feritoia guida dell'apparecchio principale si chiude automaticamente.)
- 2 Premere il tasto MODE e selezionare la modalità di funzionamento desiderata, oppure premere COOL o HEAT per accedere direttamente alla rispettiva modalità di funzionamento.
- 3 Premere il tasto + o - per impostare la temperatura desiderata (in modalità AUTO non occorre effettuare tale impostazione).
- 4 Premere il tasto FAN, quindi impostare la velocità della ventola (è possibile selezionare AUTO FAN, LOW, MID e HIGH).
- 5 Premere il tasto  per selezionare l'oscillazione.

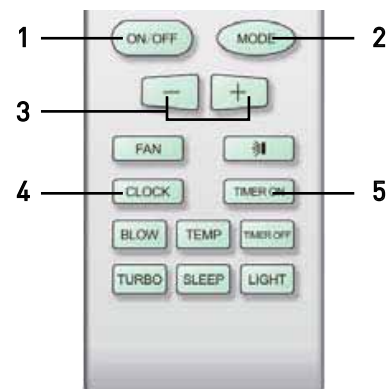

GUIDA AL FUNZIONAMENTO – FUNZIONAMENTO OPZIONALE

- 1 Premere il tasto SLEEP per impostare la rispettiva modalità.
- 2 Premere il tasto TIMER ON e TIMER OFF per impostare l'attivazione o disattivazione del rispettivo timer.
- 3 Premere il tasto LIGHT per controllare l'accensione e lo spegnimento della sezione display dell'apparecchio (questa funzione non è disponibile in alcune versioni).
- 4 Premere il tasto TURBO per attivare o disattivare la rispettiva funzione.

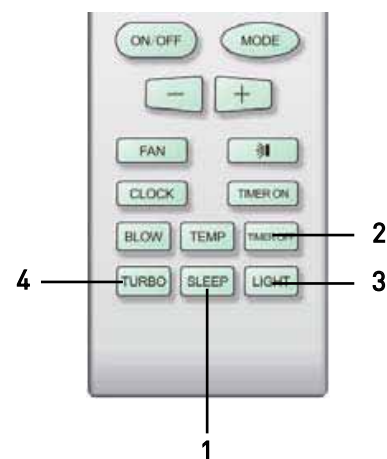

INTRODUZIONE ALLE FUNZIONI SPECIALI

Funzione "SCARICO UMIDITÀ"

Tale funzione fa in modo che l'umidità presente sull'evaporatore dell'apparecchio interno venga scaricata in seguito allo spegnimento dell'apparecchio, in modo da evitare la formazione di muffe.

- 1 Attivazione della funzione "Scarico umidità": dopo aver spento l'apparecchio premendo il tasto ON/OFF, la ventola interna continua a girare per circa 10 minuti a bassa velocità. Durante i 10 minuti, premere il tasto "Blow" per fermare direttamente la ventola interna.
- 2 Disattivazione della funzione "Scarico umidità": dopo aver spento l'apparecchio premendo il tasto ON/OFF, l'apparecchio viene spento direttamente.

Funzione AUTO RUN

Selezionando la modalità AUTO RUN, la temperatura preimpostata non viene visualizzata sul display LCD. L'apparecchio funziona in base alla temperatura ambiente, in modo automatico, selezionando il metodo di funzionamento più adatto e rendendo l'ambiente confortevole.

Funzione TURBO

Attivando tale funzione, l'apparecchio funziona ad una velocità della ventola ultraveloce in modo da raffreddare o riscaldare con estrema rapidità; in tal modo, la temperatura ambiente si adatterà alla temperatura impostata il più rapidamente possibile.



GUIDA AL FUNZIONAMENTO – FUNZIONAMENTO GENERICO

Funzione "LOCK"

Premere contemporaneamente i tasti + e - per bloccare o sbloccare la tastiera. Se il telecomando è bloccato, apparirà sul medesimo l'icona ; in tal caso, premere un tasto qualsiasi (l'indicatore lampeggerà tre volte). Se la tastiera è sbloccata, l'indicatore scompare.

Funzione "SWING UP AND DOWN" ("Oscillazione in alto e in basso")

Premere il tasto "Swing up and down" per almeno 2 secondi: l'apparecchio alternerà l'oscillazione verso l'alto e il basso. Premere nuovamente il tasto: l'oscillazione alternata viene interrotta e viene mantenuta la posizione corrente della feritoia guida.

In modalità "Swing up and down", quando lo stato passa da OFF a , premendo nuovamente questo tasto dopo 2 secondi, lo stato di  commuterà direttamente a OFF; premendo nuovamente questo tasto entro 2 secondi, la variazione dello stato dell'oscillazione dipenderà anche dalla sequenza di ricircolo summenzionata.

Funzione di commutazione fra gradi FAHRENHEIT e CELSIUS

Con l'apparecchio disattivato, premere contemporaneamente il tasto MODE ed i tasti - per commutare fra °C e °F.

Funzione di SBRINATURA

Una volta attivata questa funzione mediante il telecomando, con l'apparecchio in stato "Sbrinatura", spegnendo l'apparecchio con il telecomando, l'apparecchio non interrompe la sbrinatura fino a quando la medesima non è terminata; cambiando la modalità d'impostazione tramite il telecomando, la funzione impostata per ultima non verrà eseguita fino al termine della sbrinatura.

Attivazione di questa funzione ON o OFF: se il telecomando si trova in stato OFF, premere contemporaneamente il tasto "Mode" e il tasto "Blow" per accedere a questa nuova funzione o cancellarla. Se l'apparecchio si trova in modalità "Defrost" ("Sbrinatura"), la doppia posizione otto del telecomando visualizza H1. Commutando in modalità "Heat", la posizione visualizza H1 (lampeggiando per 5 secondi); in tal caso, premere il tasto +/-: H1 scompare e viene visualizzata la temperatura impostata.

All'accensione del telecomando, la nuova funzione di sbrinatura viene riportata al valore di default e chiusa.

SOSTITUZIONE DELLE BATTERIE

- 1 Premere leggermente il tasto  in direzione della punta della freccia per spingere il coperchio posteriore del telecomando (come indicato nella figura).
- 2 Estrarre le batterie (come indicato nella figura).
- 3 Inserire due nuove batterie a secco AAA (1,5 V), facendo attenzione alle polarità (come indicato nella figura).
- 4 Fissare il coperchio posteriore del telecomando (come indicato nella figura).

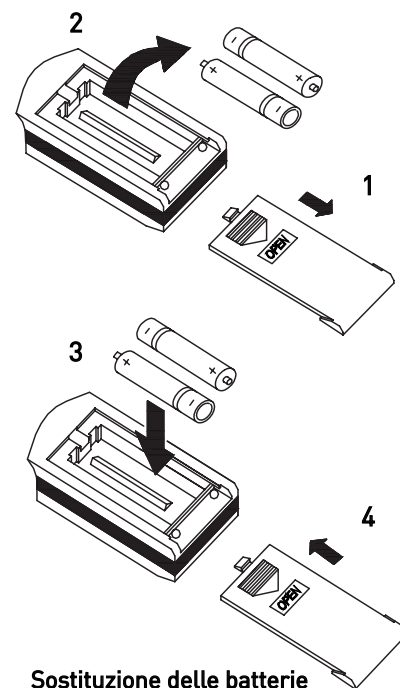

NOTE

Durante la sostituzione delle batterie, non usare batterie vecchie o altre batterie di tipo diverso. In caso contrario, possono verificarsi malfunzionamenti del telecomando.

In caso di inutilizzo prolungato del telecomando, si prega di rimuovere le batterie, in modo da evitare che l'eventuale perdita del liquido danneggi il dispositivo.

Il telecomando deve essere azionato all'interno del proprio campo di ricezione e trasmissione.

Il telecomando deve essere situato ed azionato almeno ad 1 metro di distanza da televisori o impianti stereo.

Qualora il telecomando non funzioni correttamente, estrarre le batterie, quindi reinserirle dopo circa mezzo minuto. Se il telecomando non funziona dopo tale intervento, procedere con la sostituzione delle batterie.

FUNZIONAMENTO D'EMERGENZA



IN CASO DI SMARRIMENTO O DANNO DEL TELECOMANDO, UTILIZZARE IL COMMUTATORE MANUALE: SI TROVERÀ IN MODO AUTO RUN E NON CAMBIA L'IMPOSTAZIONE DELLA TEMPERATURE E LA VELOCITÀ DELLA VENTOLA.

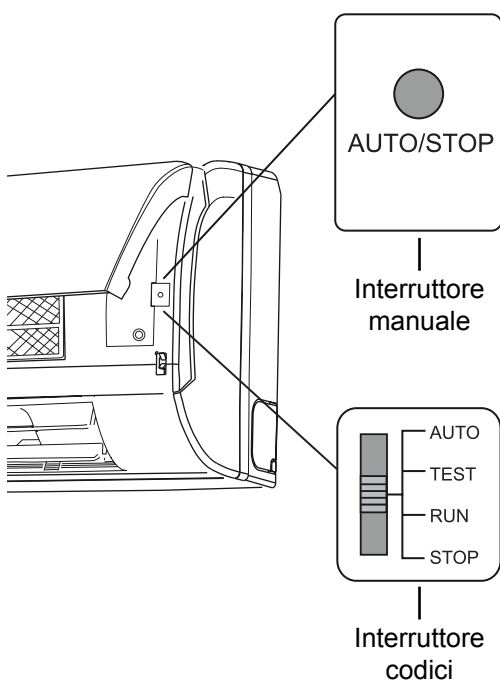

Il commutatore manuale può essere azionato nel modo seguente:

- Durante il funzionamento: quando il funzionamento dell'unità viene interrotto, premere il tasto ON/OFF: l'unità entra in modalità AUTO RUN. Il microcomputer si adatta alla temperature ambiente selezionando automaticamente il modo (COOL, HEAT, FAN), in modo da ottenere l'effetto desiderato.
- All'arresto: durante il funzionamento dell'unità, premere il tasto ON/OFF del commutatore manuale: l'unità smette di funzionare.

L'interruttore codici può essere azionato nel modo seguente:

- Durante il funzionamento: quando il funzionamento dell'unità viene interrotto, impostare l'interruttore codici su AUTO: l'unità entra in modalità AUTO RUN. Il microcomputer si adatta alla temperature ambiente selezionando automaticamente il modo (COOL, HEAT, FAN), in modo da ottenere l'effetto desiderato.
- All'arresto: durante il funzionamento dell'unità, impostare l'interruttore codici su STOP: l'unità smette di funzionare.



ATTENZIONE!

- Spegnere l'apparecchio ed estrarre il cavo di alimentazione, prima di procedere con la pulizia del condizionatore, onde evitare possibili scosse elettriche.
- Non esporre l'unità interna a getti o spruzzi d'acqua, onde evitare possibili scosse elettriche.
- Le sostanze liquide volatili (es. solventi, benzina) danneggiano il condizionatore. Effettuare la pulizia con un panno morbido asciutto o leggermente inumidito con acqua o detergente.

MANUTENZIONE

1. Disinserire l'alimentazione.
2. Pulire il filtro e il corpo dell'apparecchiatura interna o esterna.
3. Riverniciare le parti arrugginite dell'unità esterna, in modo da evitare il propagarsi della ruggine.

PULIZIA DEL PANNELLO FRONTALE (DOPO PREVENTIVA ESTRAZIONE)

1. ESTRAZIONE DEL PANNELLO FRONTALE

Sollevare verso l'alto il pannello frontale, seguendo la direzione delle frecce, tenendo ferme contemporaneamente entrambe le scanalature del pannello; quindi, procedere all'estrazione agendo con una certa forza.

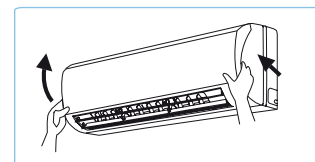

2. LAVAGGIO

Pulire con un pennello morbido, acqua e detergente neutro, quindi asciugare. (Nota: prima di pulire l'unità, estrarre la cassa del display per prima, quindi procedere con il lavaggio, se il display dell'unità è situato sul pannello frontale. La temperatura dell'acqua non deve superare 45°C, onde evitare deformazioni o scolorimenti.)



3. MONTAGGIO DEL PANNELLO FRONTALE

Collocare i due supporti del pannello frontale nelle scanalature, seguendo la direzione delle frecce, quindi coprire e agganciare il pannello frontale, come illustrato nella figura a destra.

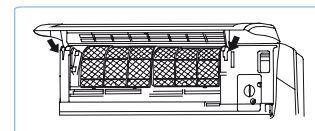

PULIZIA DEL FILTRO D'ARIA (CONSIGLIATA OGNI TRE MESI)

NOTA: In caso di accumulo eccessivo di polvere attorno al condizionatore, la pulizia dei filtri d'aria deve essere ripetuta più volte. Non toccare l'aletta dell'apparecchio interno dopo aver estratto il filtro, onde evitare lesioni alle mani e alle dita.

1. ESTRAZIONE DEL FILTRO

Tirare il filtro dell'aria verso il basso in modo da estrarlo, agendo in corrispondenza della fessura del pannello di superficie verso l'angolo.

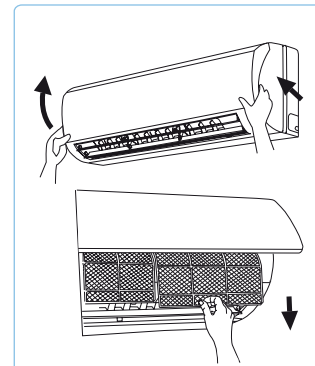

2. PULIZIA

Per rimuovere la polvere presente sui filtri si può utilizzare un aspirapolvere o lavare direttamente i filtri con acqua tiepida (temperatura massima: 45°C) ed un detergente neutro, quindi procedere con l'asciugatura in un punto non esposto al sole. In presenza di filtri particolarmente sporchi (es. macchie d'olio), lasciarli asciugare all'ombra.

NOTA: La temperatura dell'acqua non deve mai superare 45°C; in caso contrario, possono manifestarsi deformazioni o scolorimenti. È vietato anche utilizzare fonti di calore, onde evitare incendi o danni all'apparecchio.

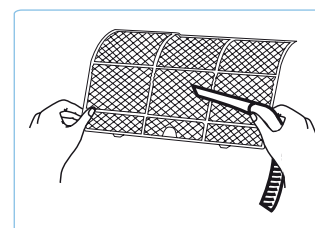

3. RIMONTAGGIO DEI FILTRI

Rimontare i filtri seguendo la direzione della freccia, quindi coprire con il pannello di superficie e agganciare.

Collocare i due supporti del pannello frontale nelle scanalature, seguendo la direzione delle frecce, quindi coprire e agganciare il pannello frontale, come illustrato nella figura a destra.

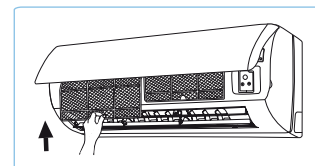

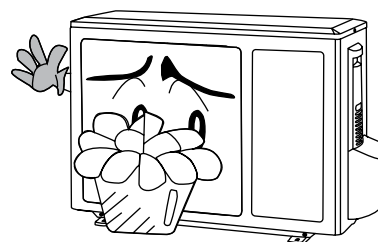
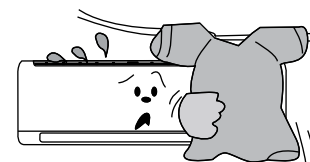

CONTROLLI PRIMA DELL'USO

1. Verificare che la presa d'aria e le bocchette di aspirazione che non siano intasate.
2. Verificare il corretto collegamento del cavo di terra.
3. Verificare l'avvenuta sostituzione delle batterie del condizionatore.
4. Verificare che il sostegno di montaggio dell'unità esterna non sia danneggiato. In caso contrario, rivolgersi al rivenditore.



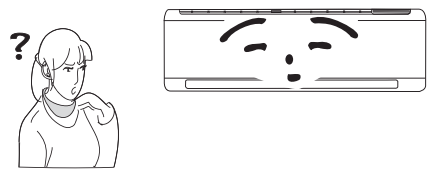
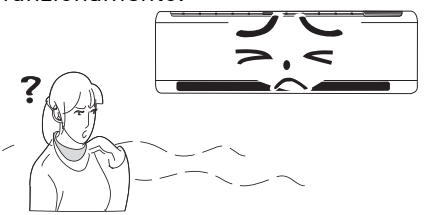
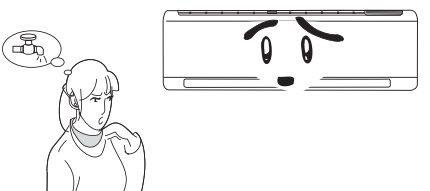

Non riparare il condizionatore per proprio conto. Errati interventi di riparazione possono causare scosse elettriche o incendi; rivolgersi ad un centro di assistenza autorizzato in caso di necessità. Prima di rivolgersi all'assistenza, effettuare i controlli seguenti, in modo da risparmiare tempo e denaro.

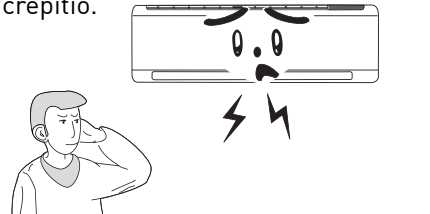
SINTOMO	SOLUZIONE
<p>Mancato funzionamento immediato al riavvio del condizionatore.</p> 	<p>Quando il condizionatore si ferma, esso non funziona per circa 3 minuti al fine di auto proteggersi.</p>
<p>Un insolito odore fuoriesce dalla presa all'avvio del funzionamento.</p> 	<p>L'apparecchio non produce di per sé un odore caratteristico. In caso contrario, si tratta dell'accumulo degli odori presenti nell'ambiente.</p> <p>Soluzione: pulire il filtro. Se il problema persiste, occorre pulire il condizionatore (rivolgersi al centro di assistenza autorizzato).</p>
<p>Durante il funzionamento è udibile un rumore simile al fruscio dell'acqua.</p> 	<p>Quando viene avviato in condizionatore, il funzionamento del compressore è stato avviato o interrotto, oppure l'apparecchio è stato arrestato, talvolta è udibile una specie di gorgoglio: tale rumore è prodotto dal flusso del refrigerante (non si tratta di malfunzionamento).</p>
<p>In modalità COOL, si verifica talvolta l'emissione di vapore dallo scarico della presa d'aria.</p> 	<p>Tale fenomeno si verifica in presenza di umidità e temperatura interna elevate ed è dovuto dal raffreddamento rapido dell'aria ambiente. Dopo un certo periodo di funzionamento, l'umidità e la temperatura interna scendono e il vapore scompare.</p>
<p>All'avviamento o all'arresto dell'unità è udibile un crepitio.</p> 	<p>Tale rumore è causato dalla deformazione della plastica per via delle variazioni di temperatura.</p>

L'apparecchio non funziona.

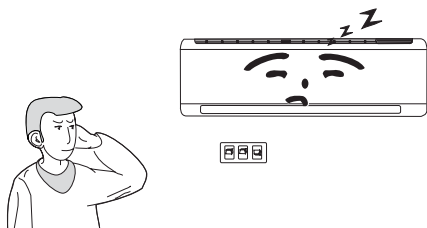

- L'alimentazione è scollegata?
- La spina di alimentazione è ben inserita?
- Il dispositivo di protezione del circuito è saltato?
- Il valore della tensione è corretto? (Test da effettuare a cura di tecnici)
- La funzione TIMER viene utilizzata correttamente?

Scarsa efficacia di raffreddamento o riscaldamento.

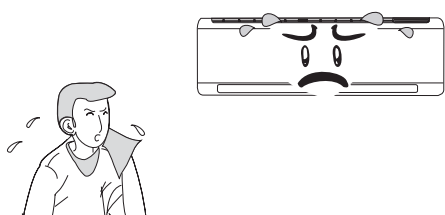

- L'impostazione della temperatura è adeguata?
- Le prese di aspirazione e di scarico sono ostruite?
- Il filtro è sporco?
- Le finestre e gli sportelli sono coperti da oggetti?
- La velocità della ventola è impostata su un valore basso?
- Sono presenti fonti di calore nell'ambiente?

Telecomando non disponibile.

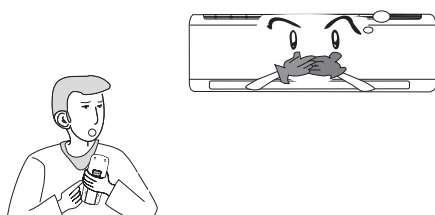

- L'unità risente di un cambio di funzioni frequente o anomalo: talvolta, il telecomando non funziona. Occorre estrarre la spina, quindi reinserirla.
- Il telecomando si trova nel campo di funzionamento? È presente un ostacolo? Verificare che la tensione all'interno del telecomando sia carica; in caso contrario, sostituire le batterie.
- Verificare se il telecomando è danneggiato.

L'unità interna non eroga aria.

- In modalità HEAT, quando la temperatura dello scambiatore di calore interno è molto bassa, viene interrotta l'erogazione di aria, al fine di evitare l'aria fredda (entro 3 minuti).
- In modalità HEAT, in presenza di temperatura esterna bassa o di elevata umidità, ha luogo la formazione di ghiaccio sullo scambiatore di calore esterno; l'unità provvede automaticamente allo sbrinamento e l'unità interna smette di erogare aria per 3-12 minuti. Durante lo sbrinamento può verificarsi efflusso di acqua o produzione di vapore.
- In modalità Deumidificazione, la ventola interna talvolta si ferma, onde consentire all'acqua di condensa di essere nuovamente vaporizzata, contenendo l'aumento della temperatura.

Presenza di umidità sullo scarico dell'aria

- Se l'unità funziona in presenza di elevata umidità per un lungo periodo, quest'ultima si condensa sullo scarico e sulla griglia della presa d'aria.

Presenza di acqua nell'ambiente

- Umidità dell'aria eccessiva.
- Troppopieno acqua di condensa.
- Tubo di scarico dell'unità interna allentato.

Rumore proveniente dall'unità interna

- Attivazione e disattivazione del relè del compressore o della ventola.
- Presenza di rumore all'attivazione o disattivazione della funzione di sbrinatoria. Si tratta del refrigerante che scorre nella direzione opposta.



INTERROMPERE IMMEDIATAMENTE TUTTE LE OPERAZIONI, TOGLIERE LA SPINA E RIVOLGERSI AL RIVENDITORE NEI CASI SEGUENTI:

- Presenza di un rumore forte durante il funzionamento.
- Emissione di odori forti durante il funzionamento.
- Perdite d'acqua nell'ambiente.
- L'interruttore di protezione salta frequentemente.
- Getti accidentali d'acqua o di altre sostanze sull'unità.
- Calore eccessivo riscontrato nel cavo di alimentazione e nella spina di accensione.



ARRESTARE IL
FUNZIONAMENTO E
TOGLIERE LA SPINA!



INFORMAZIONI IMPORTANTI

1. L'unità deve essere installata a cura di personale qualificato, osservando le istruzioni vigenti nel luogo d'installazione nonché le istruzioni fornite in questo manuale.
2. Se il condizionatore non è dotato di spina, collegarlo direttamente al circuito fisso. Deve essere previsto un interruttore nel circuito fisso; tutti i poli di tale interruttore devono disattivarsi e la distanza del contatto deve essere di almeno 3 mm.

REQUISITI DI BASE PER LA POSIZIONE D'INSTALLAZIONE

L'installazione dell'unità nei punti elencati di seguito può causare malfunzionamenti. Qualora non sia possibile fare altrimenti, rivolgersi ai centri di assistenza autorizzati.

- Luoghi nei quali si ha l'emissione di calore intenso, vapori, gas infiammabili o sostanze volatili.
- Luoghi nei quali si ha l'emissione di onde ad alta frequenza da parte di apparecchiature radio, saldatrici e strumenti medicali.
- Luoghi caratterizzati dalla presenza di salinità.
- Luoghi caratterizzati dalla presenza di oli (oli per macchinari) nell'aria.
- Luoghi caratterizzati dalla presenza di gas sulfurei (es. terme).
- Altri luoghi caratterizzati da emissioni particolari.

SCELTA DELLA POSIZIONE PER L'INSTALLAZIONE DELL'UNITÀ INTERNA

1. Le prese di aspirazione e di scarico non devono presentare ostruzioni; verificare che sia possibile erogare l'aria in tutto l'ambiente.
2. Selezionare una posizione che permetta il facile deflusso dell'acqua di condensa, facilmente collegabile con l'unità esterna.
3. La posizione d'installazione dell'unità deve essere fuori dalla portata dei bambini.
4. Selezionare una posizione per l'installazione tale da supportare il peso e le vibrazioni prodotte dall'apparecchio. Inoltre, la posizione deve essere tale da non amplificare il rumore generato dall'unità.
5. Lasciare uno spazio sufficiente, in modo tale da consentire di effettuare gli interventi di manutenzione. L'apparecchio deve essere installato ad un'altezza minima dal pavimento di 250 cm.
6. L'unità deve essere installata ad almeno 1 metro di distanza da televisori o altre apparecchiature elettroniche.
7. La posizione d'installazione deve permettere l'agevole sostituzione del filtro.
8. Verificare che l'installazione dell'unità interna sia conforme ai requisiti relativi allo schema dimensionale di montaggio.

REQUISITI DI SICUREZZA PER LE APPARECCHIATURE ELETTRICHE

1. L'alimentazione deve essere conforme alla tensione nominale ed al circuito esclusivo in corrente alternata. Il diametro del cavo di alimentazione deve essere conforme a quanto prescritto dalle specifiche.
2. Evitare di stratonare il cavo di alimentazione.
3. L'impianto deve essere opportunamente collegato a massa e deve essere collegato all'apposito dispositivo di terra. L'intervento d'installazione deve essere fatto da personale qualificato.
4. Deve essere di 1,5 metri la distanza minima fra l'unità e le superficie comburenti.

NOTE:

- Verificare che il cavo in tensione o la linea zero nonché il cavo di terra nella presa di alimentazione residenziale non siano collegati in modo errato, onde garantire una connessione affidabile e l'assenza di cortocircuiti.
- Possono essere causa di incendi i collegamenti errati.

REQUISITI PER I COLLEGAMENTI DI TERRA

1. Questo condizionatore appartiene alle apparecchiature elettriche di tipo 1; pertanto, si prega di provvedere ad adeguati collegamenti di terra.
2. Il cavo verde-giallo presente nel condizionatore e il cavo di terra non può essere utilizzato per altri scopi. Non può essere tagliato e deve essere assicurato con una vite; in caso contrario, sussiste il rischio di scosse elettriche.
3. La resistenza di terra deve essere conforme ai Regolamenti Nazionali.
4. L'alimentazione delle utenze deve garantire terminali di terra affidabili. Non collegare il cavo di terra con i terminali seguenti:
 - 1 - Tubo dell'acqua corrente.
 - 2 - Tubo del gas.
 - 3 - Tubo di scarico.
 - 4 - Altri punti considerati non idonei dal personale qualificato.

REQUISITI PER I COLLEGAMENTI DI TERRA

1. Il metodo di collegamento dell'unità e del cavo di alimentazione nonché l'interconnessione di ciascun componente isolato devono fare riferimento allo schema circuitale affisso sull'unità.
2. Il modello e la capacità del fusibile di protezione devono fare riferimento alla serigrafia presente sul comando o sul manicotto del fusibile.
3. L'apparecchio deve essere installato in conformità con i regolamenti nazionali in materia di cablaggi.
4. L'unità non è destinata all'utilizzo di persone (compresi i bambini) affette da ridotte capacità fisiche, sensoriali o mentali, ovvero persone prive di esperienza e competenza, a meno che non agiscano sotto il diretto controllo di una persona responsabile della loro incolumità.
5. Evitare che i bambini vengano a contatto con l'apparecchiatura.

Le dimensioni dello spazio necessario per la corretta installazione dell'apparecchio devono comprendere le distanze minime consentite verso le strutture adiacenti.

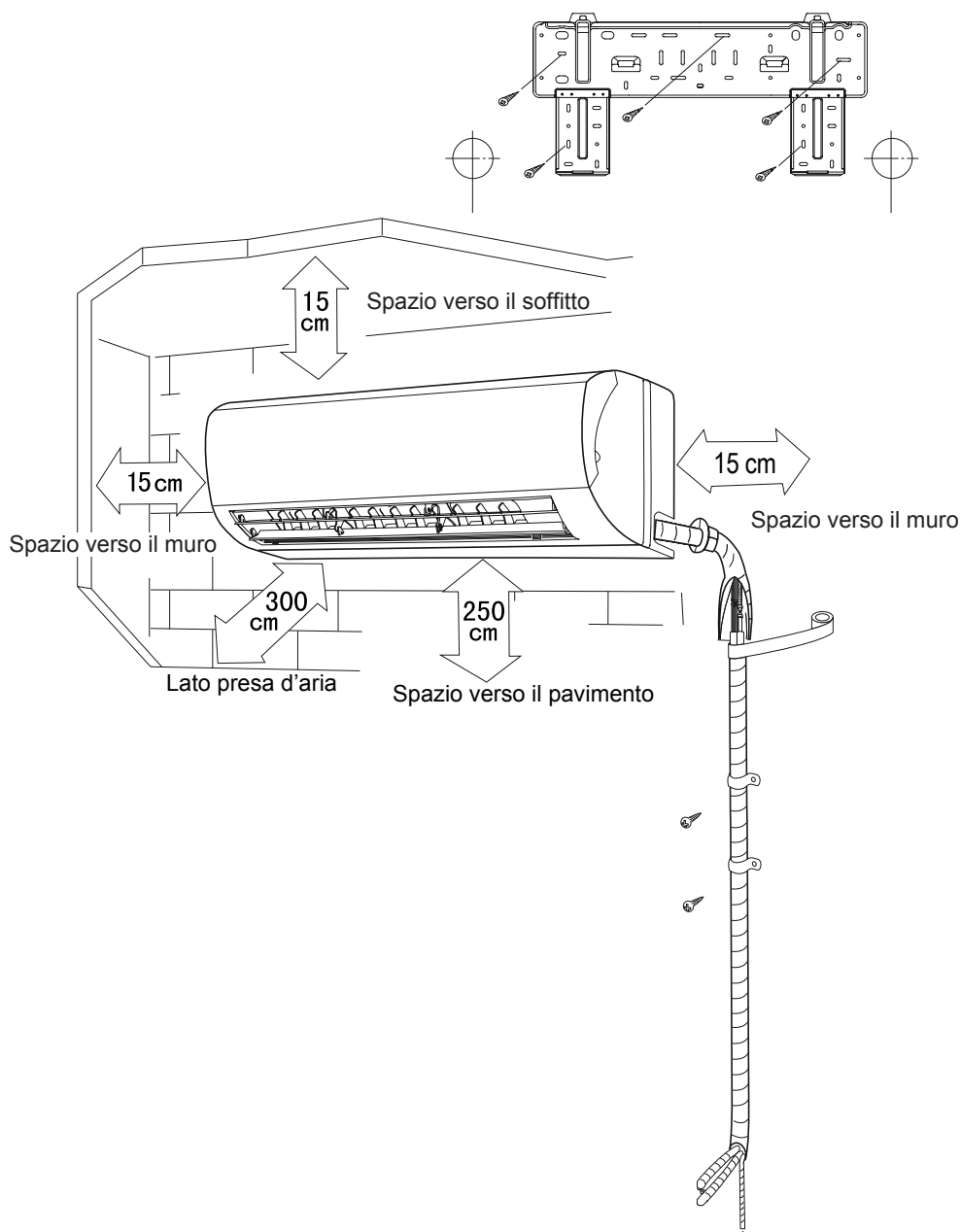



ATTENZIONE!

Durante il collegamento del cavo elettrico, se la lunghezza del cavo non è sufficiente, si prega di rivolgersi al centro di assistenza autorizzato per procurarsi un cavo originale di lunghezza sufficiente. Non è permesso effettuare giunzioni sui cavi.

- I cablaggi elettrici devono essere collegati correttamente; in caso contrario, possono verificarsi malfunzionamenti delle parti di ricambio.
- In modo da evitarne allentamenti, serrare a fondo le viti terminali.
- Dopo aver serrato le viti, tirare leggermente il cavo, verificando che sia posizionato saldamente.
- Può causare scosse elettriche l'errato collegamento del cavo di terra.
- La piastra di copertura deve essere fissata e il cavo di collegamento deve essere serrato, in caso di montaggio errato, onde evitare la penetrazione di polvere e umidità nel terminale di collegamento interessato da sollecitazioni esterne, con conseguente rischio di incendio o scosse elettriche.
- Deve essere prevista l'installazione di un interruttore per le perdite ed un interruttore ad magneto-termico di adeguata capacità.

INSTALLAZIONE DELL'UNITÀ INTERNA

I tubi possono essere fatti correre verso l'esterno dalla parte destra, posteriore destra, sinistra e posteriore sinistra.

1. Facendo correre i tubi e i cablaggi dal lato sinistro o destro dell'unità interna, occorre tagliare eventualmente i residui del telaio (ved. Figura 2).
(1) Tagliare i residui 1 quando si fanno correre solo i cablaggi;
(2) Tagliare i residui 1 e 2 quando si fanno correre sia i cablaggi che i tubi. (oppure 1, 2, 3)
2. Estrarre i tubi dall'involucro del corpo, avvolgere il cavo elettrico dei tubi ed il tubo dell'acqua con del nastro, quindi tirarli estraendoli attraverso il foro dei tubi (ved. Figura 3).
3. Appendere le fessure di montaggio dell'unità interna alle alette superiori del pannello posteriore, quindi verificare che sia fissato saldamente (ved. Figura 4).

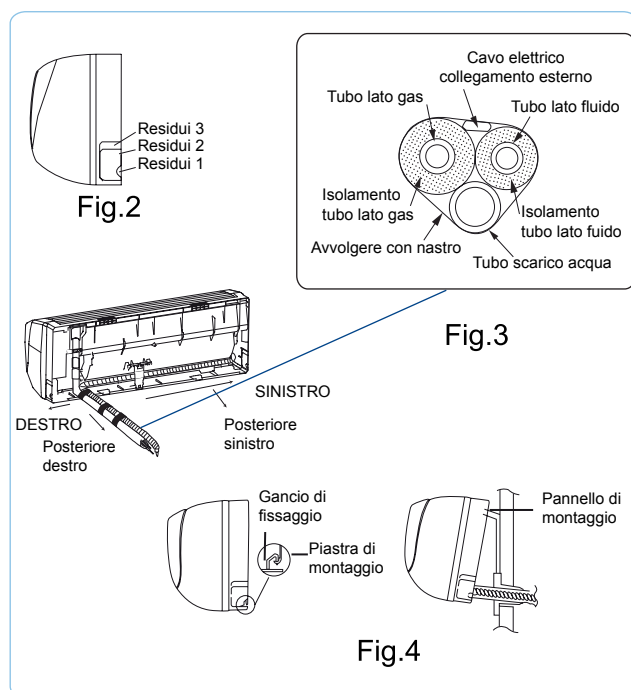

INSTALLAZIONE DEL TUBO DI COLLEGAMENTO

1. Allineare il centro della svasatura del tubo alla rispettiva valvola.
2. Avvitare manualmente il dado svasato, quindi stringere il dado con una chiave inglese ed una chiave dinamometrica, facendo riferimento ai valori seguenti

DIAMETRO DADO ESAGONALE	COPPIA DI SERRAGGIO (N•m)
∅ 6	15 ~ 20
∅ 9,52	31 ~ 35
∅ 12	50 ~ 55
∅ 16	60 ~ 65
∅ 19	70 ~ 75

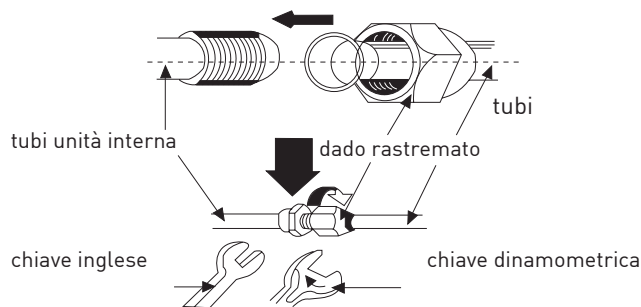

NOTA: Collegare per primo il tubo di collegamento con l'unità interna, quindi con l'unità esterna. Fare attenzione alla curvatura dei tubi, non danneggiare il tubo di collegamento. Il dado di giunzione non deve essere stretto eccessivamente; in caso contrario, possono verificarsi perdite.

CONTROLLI DOPO L'INSTALLAZIONE

PUNTO DA CONTROLLARE	POSSIBILE MALFUNZIONAMENTO
Fissaggio effettuato saldamente?	L'apparecchio può cadere a terra, muoversi o generare rumore.
Il test perdite refrigerante è stato effettuato?	Può causare scarso raffreddamento o riscaldamento.
L'isolamento termico è sufficiente?	Può causare scarso raffreddamento o riscaldamento.
Lo scarico dell'acqua è regolare?	Può provocare formazione di condensa e sgocciolamenti.
La tensione rispetta i valori di tensione nominale indicati sulla targa?	Può causare malfunzionamenti elettrici o danneggiare i componenti.
I collegamenti dei tubi e i cablaggi elettrici sono stati effettuati correttamente e in sicurezza?	Può causare malfunzionamenti elettrici o danneggiare i componenti.
L'apparecchio è stato collegato ad una terra sicura?	Può causare perdite elettriche.
Il cavo di alimentazione è specificato?	Può causare malfunzionamenti elettrici o danneggiare i componenti.
La presa e lo scarico sono state coperte?	Può causare scarso raffreddamento o riscaldamento.
La lunghezza dei tubi di collegamento e la capacità del refrigerante sono state registrate?	La capacità del refrigerante non è accurata.

FUNZIONAMENTO DI PROVA

- Prima del funzionamento di prova:
 1. Non alimentare l'apparecchio prima di aver completato l'installazione.
 2. I cablaggi elettrici devono essere eseguiti correttamente e in sicurezza.
 3. Le valvole di arresto dei tubi di collegamento devono essere aperte.
 4. Le eventuali impurità (es. residui) devono essere eliminate dall'apparecchio.
- Metodo per il funzionamento di prova:
 1. Alimentare l'unità e premere il tasto "ON/OFF" sul telecomando per avviare la macchina.
 2. Premere il tasto MODE e selezionare COOL, HEAT, FAN per verificare il normale funzionamento.

ISTRUZIONI PER L'INSTALLAZIONE

1. Estrarre con forza il pannello ad un'angolazione specificata, agendo su entrambe le estremità del pannello anteriore seguendo la direzione della freccia. Tirare quindi il filtro dell'aria verso il basso in modo da rimuoverlo (ved. Figura A).

Fig. A

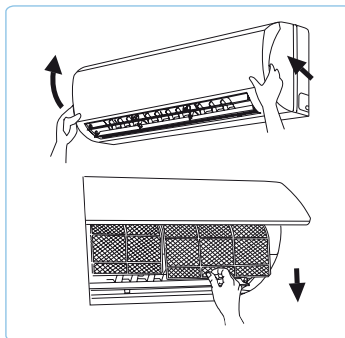

2. Montare il filtro igienico sul filtro dell'aria (come indicato nella Figura B). Qualora non sia possibile montare il filtro dell'aria, montare il filtro igienico sulla scatola anteriore (come indicato nella Figura C).

Fig. B

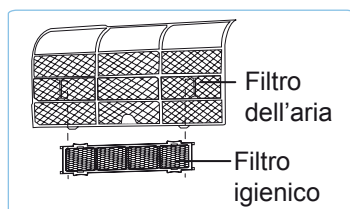
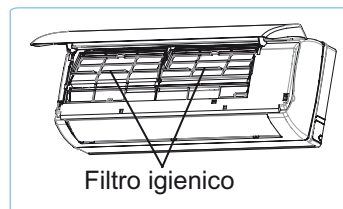
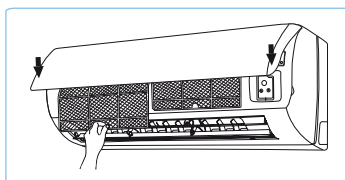

Fig. C



3. Montare il filtro dell'aria seguendo la direzione della freccia indicata nella Figura D, quindi chiudere il coperchio del pannello.

Fig. D



PULIZIA E MANUTENZIONE

Estrarre il filtro igienico prima della pulizia, quindi rimontarlo dopo aver effettuato la pulizia, seguendo le istruzioni d'installazione. Prestare particolare attenzione al fatto che il filtro a ioni d'argento non può essere pulito con l'acqua, mentre il filtro a carboni attivi, a foto catalizzatori, a conversione a bassa temperatura (LTC), eliminatore di formaldeide, a catechina può essere pulito, ma non con una spazzola o con oggetti duri. Lasciare asciugare all'ombra o al sole dopo la pulizia, ma non strofinando.

DURATA DI UTILIZZO

Il filtro igienico ha solitamente una durata di un anno in condizioni normali. Per quanto riguarda i filtri a ioni d'argento, quest'ultimo non deve più essere utilizzato quando la sua superficie si oscura (diventa verde).

- Tale istruzione supplementare viene fornita in riferimento all'unità dotata di filtro igienico. Se la grafica indicata nel presente manuale è diversa da quella dei prodotti veri e propri, quest'ultima prevarrà. La quantità dei filtri igienici si baserà sulle consegne effettive.

ASSISTENZA TECNICA



FANTINI COSMI S.p.A.
Via dell'Osio, 6
20090 Caleppio di Settala, Milano
Tel. +39 02 956821 | Fax +39 02 95307006
info@fantinicosmi.it
supportotecnico@fantinicosmi.it

www.fantinicosmi.it

