

ASPIRATORI CENTRIFUGHI

SERIE AC 100

- ➔ per espulsione in condotto
- ➔ installazione a parete e a soffitto



Ø 80 mm



IPX4 CE

DESCRIZIONE:

La linea compatta e gradevole, le prestazioni e la silenziosità di funzionamento unitamente al pratico sistema di inserimento a scatto del frontale ed al sistema antistrappo del cavo di alimentazione rendono i prodotti della linea AC100 estremamente semplici e rapidi nella loro installazione.

Il centraggio a parete di 80 mm di diametro rende ancora più versatile l'applicazione di questi prodotti. La chiusura a farfalla, per il non ritorno di fumo e/o odori nell'ambiente, e il filtro di trattenimento delle particelle solide, come grassi e polvere, sono complemento importante di prodotti sicuramente di elevata qualità.

L'impiego di motori dotati di cuscinetti nei modelli AC100-PLUS li rende ancora più affidabili nella loro durata di esercizio.

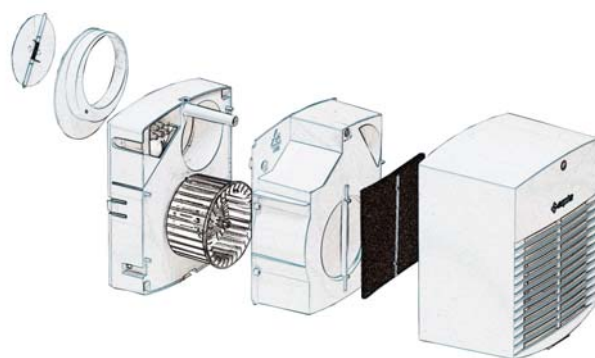

CARATTERISTICHE:

- Anello adattatore per fori di scarico Ø100 mm e Ø120 mm in dotazione.
- Nei modelli AC100-PLUS i motori sono dotati di cuscinetti.
- Costruiti in materiale plastico (ABS) antiurto e termoresistente.
- Motore a induzione - Classe Is. B - Rpm 2100 con boccole autolubrificanti.

- Protezione del motore mediante termofusibile.
- Lampada di segnalazione del funzionamento.
- 2 filtri di protezione in dotazione.

RICAMBI:

- Filtro acrilico per il trattenimento delle particelle solide (grasso, polvere, ecc.)

DIMENSIONI

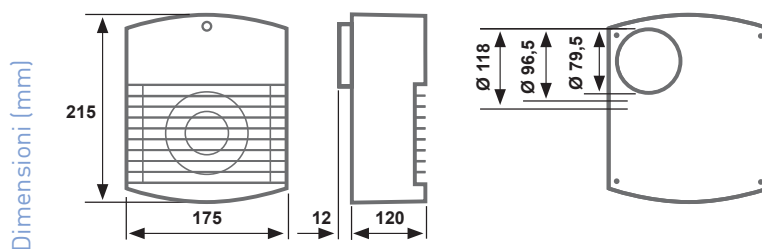

CARATTERISTICHE TECNICHE

STANDARD - S

CODICE	MODELLO	m ³ /h	Pt max mmH ₂ O	V	Hz	W	dB(A) 1,5mt	Kg
AP1388	AC 100 S	90	12	230	50	30	43	1,55
AP1453	AC 100 S-PLUS	90	12	230	50	30	43	1,55

CON AZIONAMENTO MEDIANTE INTERRUETTORE A CORDICELLA - PC

CODICE	MODELLO	m ³ /h	Pt max mmH ₂ O	V	Hz	W	dB(A) 1,5mt	Kg
AP1420	AC 100 PC	90	12	230	50	30	43	1,55
AP1495	AC 100 PC-PLUS	90	12	230	50	30	43	1,55

CON TEMPORIZZATORE ELETTRONICO - T

l'aspiratore entra in funzione all'accensione della luce e, allo spegnimento della stessa, continua a funzionare per un tempo programmabile da 45 sec. a 30 min.

CODICE	MODELLO	m ³ /h	Pt max mmH ₂ O	V	Hz	W	dB(A) 1,5mt	Kg
AP1396	AC 100 T	90	12	230	50	30	43	1,55
AP1461	AC 100 T-PLUS	90	12	230	50	30	43	1,55

CON CONTROLLO AUTOMATICO DELL'UMIDITÀ - HTT

L'aspiratore entra in funzione quando il livello di umidità relativa RH, presente nel locale, eccede il punto di attivazione pre-impostato e continua a funzionare fino a quando il valore RH non è sceso al di sotto della soglia pre-impostata. Al raggiungimento di tale soglia la funzione TIMER consente all'aspiratore di continuare a funzionare per un periodo di tempo programmabile da 45 sec. a 30 min. circa in modo da ridurre ulteriormente il valore di umidità relativa presente nel locale. Il valore di umidità relativa RH può essere regolato da un valore minimo di 40% RH a un valore max. di 80% RH. Questo aspiratore può essere utilizzato manualmente anche nella funzione TIMER.

CODICE	MODELLO	m ³ /h	Pt max mmH ₂ O	V	Hz	W	dB(A) 1,5mt	Kg
AP1412	AC 100 HTT	90	12	230	50	30	43	1,55
AP1487	AC 100 HTT-PLUS	90	12	230	50	30	43	1,55

RICAMBI

CODICE	MODELLO
AP2212	12 FILTRI AC100

CURVE CARATTERISTICHE

SERIE AC100

