

AD52

Livellostati elettromeccanici per circuiti in pressione fino 10 bar

Adatto per il controllo del livello di un liquido in recipienti e serbatoi sotto pressione fino a 10 bar. Utilizzato negli impianti con autoclavi per il comando della pompa di riempimento oppure per il ripristino automatico del polmone d'aria.

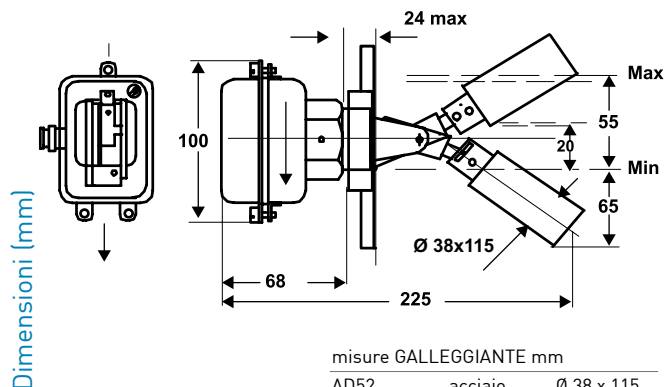

misure GALLEGGIANTE mm

AD52	acciaio	Ø 38 x 115
AD52P	plastica	Ø 38 x 70
AD52PS1	plastica	Ø 30 x 100

	Tipo di galleggiante	Salto di livello mm	Pressione massima funzionamento	Temperatura massima del fluido	Attacco	Grado di protezione	Disponibilità
AD52	acciaio	20 ÷ 55	10 bar	110 °C	G 1 1/4	IP54	magazzino
AD52P	plastica	20 ÷ 55	10 bar	100 °C •	G 1 1/4	IP54	magazzino
CON ATTACCO FILETTATO MASCHIO G 1 E GALLEGGIANTE IN RESINA TERMOPLASTICA ATOSSICA Ø 30 x 100 mm							
AD52PS1	plastica	20 ÷ 55	10 bar	100 °C •	G 1	IP54	su richiesta

* Per il controllo di acqua max 85°C consigliati

CARATTERISTICHE ELETTRICHE

Microinterruttore in commutazione.
Collegamenti elettrici su Faston 6,35 (in dotazione).

Tensione nominale d'isolamento U_i 380V~
Corrente nominale di servizio continuativo Ith 10A
Corrente nominale d'impiego Ie:

		220V~	250V~
Carico resistivo	AC-12	-	10A
Carico induttivo	AC-15	-	3A
Corrente continua	DC-13	0,2A	-

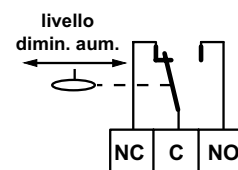

SCHEMA DI COLLEGAMENTO PER POMPA DI SVUOTAMENTO

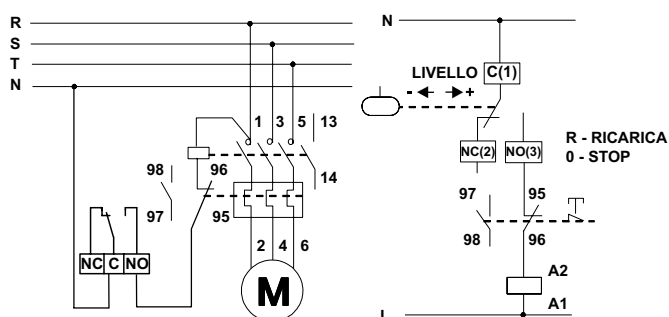

SCHEMA DI COLLEGAMENTO PER POMPA DI RIEMPIMENTO

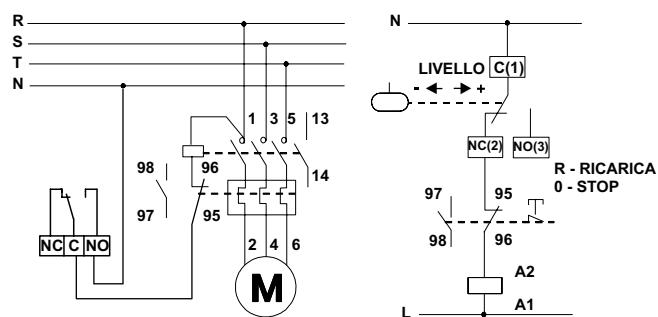

NORMATIVE E OMOLOGAZIONI

Rispondenza alle norme EN 60947-5-1.

INSTALLAZIONE

AD52-AD52P Attacco filettato maschio G 1 1/4, chiave 36 mm.

AD52PS1 Attacco filettato maschio G 1 chiave 36 mm.

FUNZIONAMENTO

Funzionamento ad azione magnetica (a repulsione con magneti permanenti in opposizione).

Il liquido deve avere un peso specifico da 0,9 a 1,1 kg/dm³.

85°C max, consigliati per il controllo di acqua potabile (versione con galleggiante in plastica).

All'aumento del livello: apre C-NC chiude C-NO.

CARATTERISTICHE

Custodia in termoplastico antiurto con viti imperdibili.

AD52 Galleggiante in acciaio inox Ø 38 x 115 mm.

AD52P Galleggiante in resina termoplastica atossica Ø 38 x 70 mm.

Possibilità di scelta tra due salti di livello fissi (impostazione di fabbrica 20 mm di salto).

Corpo in ottone lega verde.

Uscita dei collegamenti con pressacavo in termoplastico antiurto G 3/8.

Temperatura massima ambiente di immagazzinaggio e trasporto -35 ÷ 70 °C.

Peso unitario 0,6 Kg.

ACCESSORI

EAD01

Galleggiante INOX, diametro 38 x 115mm.

A

ESEMPI DI IMPIANTI

ESEMPIO DI COLLEGAMENTO PER IL RIPRISTINO AUTOMATICO DEL POLMONE D'ARIA NELLE AUTOCLAVI

