



TERMOSTATO AMBIENTE TOUCHSCREEN

UK *Touchscreen room thermostat*

ES *Termostato ambiente touchscreen*

FR *Thermostat d'ambiance touchscreen*

DE *Touchscreen Raumthermostat*

RU Комнатный термостат с сенсорным экраном

RO Termostat de ambient touchscreen (ecran tactil)

EL Θερμοστατης χωρου

LT Kambario termostatas



CH115TS

Installazione

UK *Installation*

ES *Instalacion*

FR *Installation*

DE *Installation*

RU *Установка прибора*

RO *Instalarea dispozitivului*

EL *Εγκατάσταση*

LT *Montavimas*

CH115TS viene fornito con uno zoccolo adatto per il montaggio su scatole da incasso rotonde o a parete.

UK *Is supplied with a base suitable for flush mounting on round boxes or for wall mounting.*

ES *Esta provisto con un zocalo adaptado para el montaje en cajas empotradas redondas o para montaje en la pared*

FR *Est fourni avec un socle adapte au montage sur boites rondes à encastrer ou au montage mural*

DE *Wird mit einem Sockel für Aufputzmontage oder direkter 60mm UP-Dosen Montage geliefert.*

RU *Поставляется в комплекте с основой для монтажа заподлицо в круглую выходную коробку или для крепления на стену*

RO *Se furnizează în set cu baza, potrivită pentru montare în perete în cutia de ieşire rotundă, sau montare pe perete*

EL *Ο θερμοστάτης CH115TS παρέχεται με την βάση στήριξης, επιτοιχία ή εντοιχιζόμενη για γρήγορη τοποθέτηση*

LT *Pagrindas pritaikytas montuoti ant netolygių (apvalios dėžės) arba tolygių (siena) paviršių*

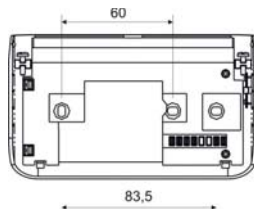

Svitare la vite come in figura 1 e sganciare lo zoccolo dall'apparecchio.

UK Unscrew this screw and unhook the base from the device.

ES Destornillar este tornillo y desenganchar el zocalo del aparato.

FR Dévisser cette vis et décrocher le socle de l'appareil

DE Schrauben lockern und len. Sockel vom Regler entfernen

RU Ослабьте этот шуруп для того чтобы отсоединить базу и прикрепить на стену

RO Slăbiți acest șurub pentru a desprinde baza și de a o monta pe perete.

EL Ξεβιδώστε την βίδα και αφαιρέστε την βάση από τον θερμοστάτη

LT Atsukite šį varžtą ir atkabinkite pagrindą nuo prietaiso

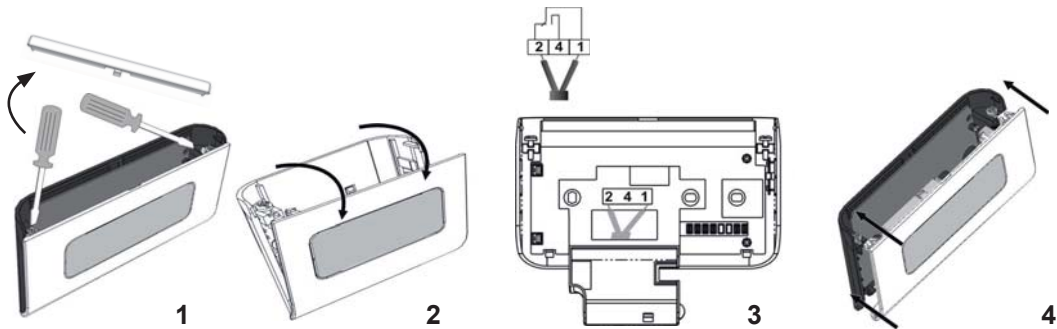

Scelta modi di funzionamento

UK *Operation mode selection*

ES *Elección modos de funcionamiento*

FR *Sélection du mode de fonctionnement*

DE *Hauptfunktionen*

RU *Выбор режима работы*

RO *Selectarea modului de funcționare*

EL *Επιλογή κατάστασης λειτουργίας*

LT *Valdymo režimo pasirinkimas*

Comfort



Economy



OFF



Selezione Estate/inverno

UK Summer/Winter Selection

ES Seleccion Verano/Invierno

FR Selection Eté/Hiver

DE Auswahl Sommer/Winter

RU Выбрать Лето / Зима

RO Selectare Vara / Iarna

EL Επιλογή Ψύξης/Θέρμανσης

LT Žiemos/vasaros režimo pasirinkimas

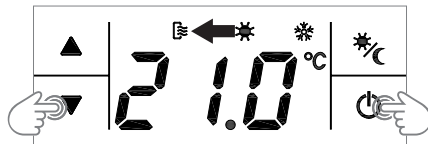

IT Inverno

UK Winter

ES Invierno

FR Hiver

DE Winter

RU Лето

RO Vara

EL Θέρμανση

LT Žiemos režimas

IT Estate

UK Summer

ES Verano

FR Eté

DE Sommer

RU Зима

RO Iarna

EL Ψύξη

LT Vasaros režimas

Impostazione della temperatura

UK *Setting temperatures*

ES *Programaci3n de la temperatura*

FR *Programmation de la temperature*

DE *Temperatureinstellung*

RU *Установка температуры*

RO *Setarea temperaturii*

EL *Ρύθμιση θερμοκρασίας.*

LT *Temperatūros nustatymas*

Comfort 2 + 40°C

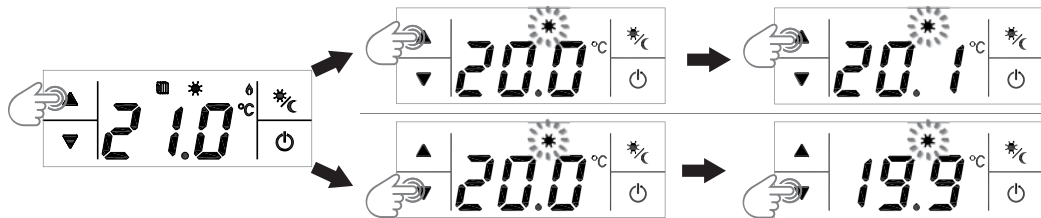

Economy 2 + 40°C

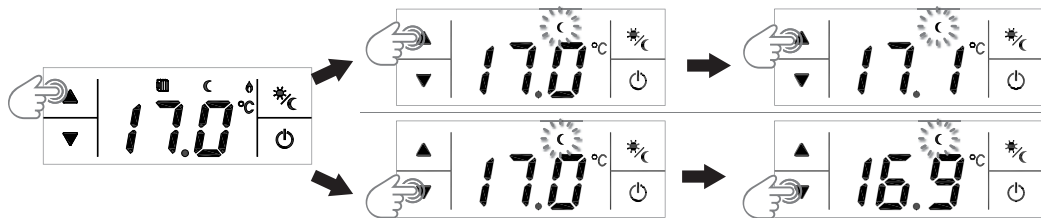

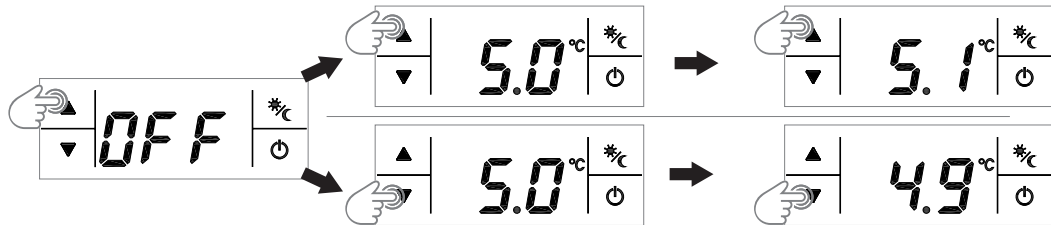

Scala di temperatura

UK *Temperature scale*

ES *Escala de temperatura*

FR *Echelle de température*

DE *Temperaturskala*

RU *Шкала температуры*

RO *Diapazonul temperaturii*

EL *Κλίμακα θερμοκρασίας*

LT *Temperatūros skalė*

Celsius



Fahrenheit



Sblocco stand-by

UK *Unlock stand-by*

ES *Desbloquear stand-by*

FR *Débloquer stand-by*

DE *Stand-by aus*

RU *Отключение режима ожидания*

RO *Deblocarea regimului de așteptare*

EL *Ξεκλειδώστε stand-by*

LT *Atrakinti "stand-by"*

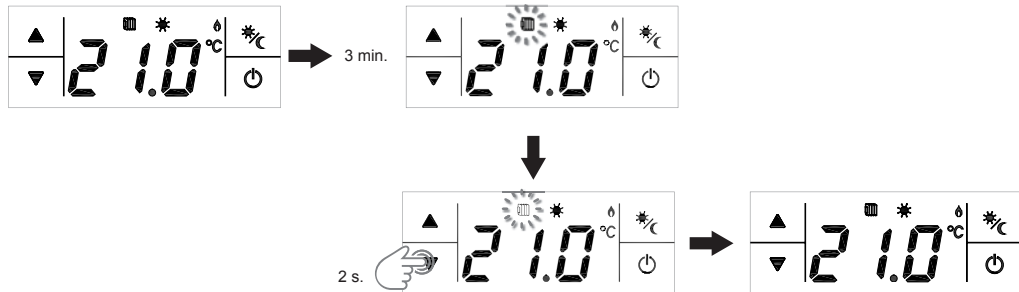

Blocco schermo

UK Lock screen

ES Bloqueo de pantalla

FR Verrouiller l'écran

DE Lock Screen

RU Блокировка экрана

RO Blocarea ecranului

EL Κλείδωμα οθόνης

LT Užrakinti ekraną



30 s.

Menù di configurazione

UK Configuration menu
ES Menú de configuraci3n
FR Menu de configuration
DE Konfigurationsmenü

RU Меню конфигурации
RO Meniu de configurare
EL Μενού διαμόρφωσης
LT Sąrankos meniu

Per mezzo di un oggetto appuntito, premere il pulsante di reset. Quando compare sul display l'indicazione del release firmware, premere il pulsante

UK by means of a pointed object, press the reset button. When the display shows the firmware release, press the button

ES Con un objeto puntiagudo presione el botón de reset. Cuando en la pantalla aparece la indicaci3n de release firmware, presione el botón

FR à l'aide d'un objet pointu, appuyer sur le bouton de réinitialisation. Lorsque l'indication de la version du micrologiciel s'affiche à l'écran, appuyer sur le bouton

DE Die Reset-Taste mit einem spitzen Gegenstand drücken. Wenn auf dem Display die Firmware-Version angezeigt wird, die Taste drücken

RU с помощью остроконечного предмета нажать на кнопку сброса. Когда на дисплее появится надпись, указывающая выпуск КПО, нажать на кнопку







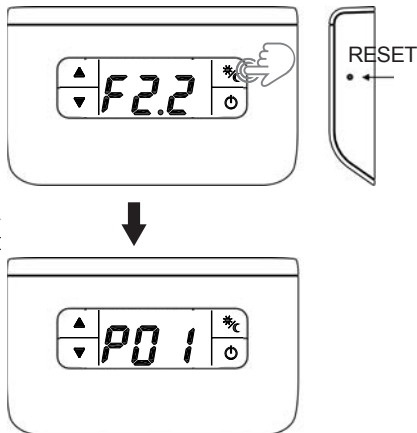

RO cu ajutorul unui obiect ascuțit, apăsați butonul reset. Când pe ecran apare release firmware, apăsați butonul

EL με ένα αιχμηρό αντικείμενο πατήστε το κουμπί επαναφοράς. Όταν εμφανιστεί στην οθόνη η ένδειξη της απελευθέρωσης υλικολογισμικού, πατήστε το κουμπί

LT smailu daiktu paspauskite atstatymo mygtuką. Kai ekrane parodomas užrašas su programinės aparatinės įrangos leidimu, paspauskite mygtuką



Quando sul display verrà visualizzato P01 (primo parametro), rilasciare il pulsante .
I parametri di configurazione sono rappresentati sul display da un indice: P01, P02, P03, P04, P05, P06, P07.
Premendo i pulsanti \triangle e ∇ , si scorrono gli indici dei parametri.

- UK** *When the display shows P01 (first parameter), release the button . The configuration parameters are represented on the display by an index: P01, P02 ... Scroll through the indexes of the parameters by pressing the buttons \triangle and ∇ .*
- ES** *Cuando en la pantalla aparece P01 (primer parámetro), libere el botón . Los parámetros de configuración aparecen en la pantalla representados por un índice: P01, P02 ... Presionando los botones \triangle y ∇ es posible desplazar los índices de los parámetros*
- FR** *Lorsque P01 (premier paramètre) s'affiche à l'écran, relâcher le bouton . Les paramètres de configuration sont représentés sur l'écran par un index : P01, P02 ... En appuyant sur les boutons \triangle et ∇ , il est possible de faire défiler les index des paramètres.*
- DE** *Wenn auf dem Display P01 (der erste Parameter) angezeigt wird, die Taste  loslassen. Die Konfigurationsparameter werden auf dem Display durch eine Indexziffer dargestellt: P01, P02 ... Durch Drücken der Tasten \triangle und ∇ wird durch die Indizes der Parameter geblättert.*
- RU** *Когда на дисплее появится надпись P01 (первый параметр), отпустить кнопку . Параметры конфигурации представлены на дисплее индексом: P01, P02 ... При нажатии кнопок \triangle и ∇ , можно прокрутить индексы параметров.*
- RO** *Când pe ecran va fi vizualizat P01 (primul parametru), eliberați butonul . Parametrii de configurare sunt reprezentați pe ecran de un indice: P01, P02 ... Apăsând butoanele \triangle și ∇ , sunt derulați indicii parametrilor.*
- EL** *Όταν στην οθόνη εμφανιστεί P01 (πρώτη παράμετρος), απελευθερώστε το κουμπί . Οι παράμετροι διαμόρφωσης αναπαρίστανται στην οθόνη από ένα δείκτη: P01, P02 ... Πατώντας τα κουμπιά \triangle και ∇ , τρέχουν οι δείκτες των παραμέτρων*
- LT** *Kai ekrane parodomas P01 (pirmas parametras), atleiskite mygtuką . Sąrankos parametrai ekrane rodomi pasitelkiant rodiklius: P01, P02 ... Spaudžiant mygtukus \triangle ir ∇ , slenkama parametru rodykliais.*

Per modificare un parametro

UK *changing a parameter*

ES Para modificar un parámetro

FR Pour modifier un paramètre

DE Zum Verändern eines Parameters

RU Чтобы изменить параметр

RO Pentru a modifica un parametru

EL Για να τροποποιήσετε κάποια παράμετρο

LT Norėdami pakeisti parametą



Per uscire dalla configurazione dei parametri, premere i pulsanti Δ e ∇ fino a che sul display compare la scritta "END". Premere il pulsante . Se per 1 minuto non vengono premuti dei tasti, il termostato uscirà dalla configurazione parametri.

UK *To exit the parameters configuration, press the buttons Δ and ∇ until the displays shows "END".*





Press the button . If no button is pressed for 1 minute, the thermostat exits the parameters configuration.

ES Para salir de la configuración de los parámetros presione los botones Δ y ∇ hasta que en la pantalla aparece el mensaje "END". Presio-

nar el botón . Si por 1 minuto no se presiona algún botón el termostato saldrá de la configuración parámetros.

FR *Pour quitter la configuration des paramètres, appuyer sur les boutons Δ et ∇ jusqu'à ce que l'indication « END » apparaisse sur l'écran.*

Appuyer sur le bouton . Si aucune touche n'est enfoncée pendant 1 minute, le thermostat quittera la configuration des paramètres.

- DE** Zum Verlassen der Konfiguration der Parameter die Tasten \triangle oder ∇ drücken, bis auf dem Display der Text "END" angezeigt wird. Die Taste  drücken. Wenn für ein Minuten keine Tasten gedrückt werden, verlässt der Thermostat die Konfiguration der Parameter.
- RU** Для выхода из конфигурации параметров нажать на кнопки \triangle и ∇ , пока на дисплее не появится надпись "END" (конец). Нажать на кнопку . Если в течение 1 минута не нажать на кнопки, термостат выйдет из режима конфигурации параметров.
- RO** Pentru a ieși din configurația parametrilor, apăsați butoanele \triangle și ∇ până când pe ecran apare cuvântul "END". Apăsați butonul  În cazul în care tastele nu sunt apăstate într-un interval de 1 minute, termostatul va ieși din configurarea parametrilor.
- EL** Για να εξέλθετε από τη διαμόρφωση των παραμέτρων, πατήστε τα κουμπιά \triangle και ∇ έως ότου εμφανιστεί στην οθόνη η ένδειξη "END". Πατήστε το κουμπί . Αν για 1 λεπτό δεν πατήσετε τα πλήκτρα, ο θερμοστάτης θα εξέλθει από τη διαμόρφωση παραμέτρων.
- LT** Norėdami išeiti iš parametru sąrankos, spauskite mygtukus \triangle ir ∇ , kol ekrane pasirodys užrašas „END (PABAIGA)“. Paspauskite mygtuką . Jei per 1 minutę nepaspaudžiamas joks mygtukas, termostatas išeina iš parametru sąrankos.

	Parametro <i>Parameter</i> Parámetro <i>Paramètre</i> Parameter Параметр Parametru Προκαθορισμένη τιμή <i>Parametras</i>	Val. predefinito <i>Default value</i> Val. predefinido <i>Val. prédéfinie</i> Voreingestellter Wert Знач. по умолчанию Val. predefinită Προκαθορισμένη τιμή <i>Numatytoji reikšmė</i>	Valori <i>Values</i> Valores <i>Valeurs</i> Werte Значения Valori Τιμές <i>Reikšmės</i>
P01	Modalità di visualizzazione <i>Display modes</i> Modalidad de visualización <i>Modalité d'affichage</i> Anzeigemodalität Режим просмотра Modul de vizualizare Λειτουργία εμφάνισης <i>Rodymo režimas</i>	1	1 = visualizzazione Temp. ambiente 2 = visualizzazione set point 1 = <i>ambient Temp. display</i> 2 = <i>set point display</i> 1 = visualización Temp. ambiente 2 = visualización set point 1 = <i>affichage de la Temp. ambiante</i> 2 = <i>affichage du point de consigne</i> 1 = Anzeige Umgebungstemperatur 2 = Anzeige Sollwert 1 = отображение Темп. окружающей среды 2 = отображение уставки 1 = vizualizare Temp. mediului 2 = vizualizare punct de referință (set point) 1 = εμφάνιση θερμ. περιβάλλοντος 2 = εμφάνιση σημείου ρύθμισης set point 1 = <i>aplinkos temperatūros rodymas</i> 2 = <i>nuostačio rodymas</i>
P02	Correzione del valore della temperatura visualizzata <i>Displayed temperature value correction</i> Corrección del valor de la temperatura visualizada <i>Correction de la valeur de la température affichée</i> Korrektur des angezeigten temperaturwerts Коррекция значения отображаемой температуры Corecția valorii de temperatură vizualizată Διόρθωση της τιμής θερμοκρασίας που εμφανίζεται <i>Rodoms temperatūros reikšmės pataisymas</i>	0.0°C	+/- 4°C [passo 0.1°C] +/- 4°C (<i>pitch 0.1°C</i>) +/- 4°C (paso 0.1°C) +/- 4°C (<i>pas 0.1°C</i>) +/- 4°C (Schritt 0.1°C) +/- 4°C (шаг 0.1°C) +/- 4°C (pas 0.1°C) +/- 4°C (Βήμα 0.1°C) +/- 4°C (<i>0,1 °C žingsnis</i>)

P03	Limite inferiore del set point invernale <i>Lower limit of the winter set point</i> Límite inferior del set point invernál <i>Limite inférieure du point de consigne hivernal</i> Unterer grenzwert des sollwerts winter Нижний предел уставки зимнего режима Limita inferioară set point de iarnă Κατώτερο όριο του χειμερινού σημείου ρύθμισης <i>Apatinė žiemos nuostačio riba</i>	2.0°C	2.0°C ... 40.0°C (passo 1.0°C) 2.0°C ... 40.0°C (<i>pitch 1.0°C</i>) 2.0°C ... 40.0°C (paso 1.0°C) 2.0°C ... 40.0°C (<i>pas 1.0°C</i>) 2.0°C ... 40.0°C (Schritt 1.0°C) 2.0°C ... 40.0°C (шаг 1.0°C) 2.0°C ... 40.0°C (pas 1.0°C) 2.0°C ... 40.0°C (βήμα 1.0°C) 2,0 °C ... 40,0 °C (1,0°C žingsnis)
P04	Limite superiore del set point invernale <i>Upper limit of the winter set point</i> Límite superior del set point invernál <i>Limite supérieure du point de consigne hivernal</i> Oberer grenzwert für den sollwert winter Верхний предел уставки зимнего режима Limita superioară set point de iarnă Ανώτατο όριο του χειμερινού σημείου ρύθμισης <i>Viršutinė žiemos nuostačio riba</i>	40.0°C	2.0°C ... 40.0°C (passo 1.0°C) 2.0°C ... 40.0°C (<i>pitch 1.0°C</i>) 2.0°C ... 40.0°C (paso 1.0°C) 2.0°C ... 40.0°C (<i>pas 1.0°C</i>) 2.0°C ... 40.0°C (Schritt 1.0°C) 2.0°C ... 40.0°C (шаг 1.0°C) 2.0°C ... 40.0°C (pas 1.0°C) 2.0°C ... 40.0°C (βήμα 1.0°C) 2,0 °C ... 40,0 °C (1,0°C žingsnis)
P05	Limite inferiore del set point estivo <i>Lower limit of the summer set point</i> Límite inferior del set point de verano <i>Limite inférieure du point de consigne estival</i> Unterer grenzwert für den sollwert sommer Нижний предел уставки летнего режима Limita inferioară set point de vară Κατώτατο όριο του θερινού σημείου ρύθμισης <i>Apatinė vasaros nuostačio riba</i>	2.0°C	2.0°C ... 40.0°C (passo 1.0°C) 2.0°C ... 40.0°C (<i>pitch 1.0°C</i>) 2.0°C ... 40.0°C (paso 1.0°C) 2.0°C ... 40.0°C (<i>pas 1.0°C</i>) 2.0°C ... 40.0°C (Schritt 1.0°C) 2.0°C ... 40.0°C (шаг 1.0°C) 2.0°C ... 40.0°C (pas 1.0°C) 2.0°C ... 40.0°C (βήμα 1.0°C) 2,0 °C ... 40,0 °C (1,0°C žingsnis)

P06	Limite superiore del set point estivo <i>Upper limit of the summer set point</i> Límite superior del set point de verano <i>Limite supérieure du point de consigne estivale</i> Oberer grenzwert für den sollwert sommer Верхний предел уставки летнего режима Limita superioră set point de vară Ανώτατο όριο του θερινού σημείου ρύθμισης <i>Viršutinė vasaros nuostačio riba</i>	40.0°C	2.0°C ... 40.0°C (passo 1.0°C) 2.0°C ... 40.0°C (<i>pitch</i> 1.0°C) 2.0°C ... 40.0°C (paso 1.0°C) 2.0°C ... 40.0°C (<i>pas</i> 1.0°C) 2.0°C ... 40.0°C (Schritt 1.0°C) 2.0°C ... 40.0°C (шаг 1.0°C) 2.0°C ... 40.0°C (pas 1.0°C) 2.0°C ... 40.0°C (βήμα 1.0°C) 2,0 °C ... 40,0 °C (1,0°C žingsnis)
P07	Regolazione del differenziale <i>Differential adjustment</i> Regulación del diferencial <i>Réglage du différentiel</i> Einstellung des differenzwerts Регулировка дифференциала Reglarea diferențialului Διαφορική ρύθμιση <i>Diferencialo regulavimas</i>	0.3°C	0.3°C ... 2.0°C* (passo 0.1°C) 0.3°C ... 2.0°C* (<i>pitch</i> 0.1°C) 0.3°C ... 2.0°C* (paso 0.1°C) 0.3°C ... 2.0°C* (<i>pas</i> 0.1°C) 0.3°C ... 2.0°C* (Schritt 0.1°C) 0.3°C ... 2.0°C* (шаг 0.1°C) 0.3°C ... 2.0°C* (pas 0.1°C) 0.3°C ... 2.0°C* (βήμα 0.1°C) 0,3 °C ... 2,0 °C* (0,1 °C)
End	Uscita dalla modalità di configurazione parametri e memorizzazione degli stessi <i>Parameters saving and exit from parameters configuration mode</i> Salida de la modalidad de configuración parámetros y almacenamiento de los mismos <i>Sortie du mode de configuration des paramètres et mémorisation de ceux-ci</i> Verlassen der modalität für die konfiguration der parameter mit speicherung der parameter Выход из режима конфигурации параметров и их сохранение ieșirea din modul de configurare parametri și memorarea acestora Έξοδος από τη λειτουργία διαμόρφωσης παραμέτρων και αποθήκευσή τους. <i>Išėjimas iš parametru sąrankos meniu ir parametru išsaugojimas</i>		

*0.3°C per impianti con bassa inerzia termica, 2.0°C per impianti molto reattivi.

*0.3°C for low thermal inertia systems, 2.0°C for highly reactive systems.

*0.3°C para sistemas con baja inercia térmica, 2.0°C para sistemas muy reactivos.

*0.3°C pour des installations ayant une faible inertie thermique, 2.0°C pour des installations très réactives.

*0.3°C für Anlagen mit niedriger thermischer Trägheit, 2.0°C für sehr reaktionsfähige Anlagen.

*0.3°C для систем с низкой термической инерцией, 2.0°C для очень реактивных систем.

*0.3°C pentru instalații cu inerție termică redusă, 2.0°C pentru instalații foarte reactive.

*0.3°C για εγκαταστάσεις με χαμηλή θερμοκή αδράνεια, 2.0°C για πολύ αντιδραστικές εγκαταστάσεις.

*0,3 °C nedidelės šiluminės inercijos įrangai. 2,0 °C labai reaktyviai įrangai.

Sostituzione pile



UK *Battery replacement*

ES *Sustitucion pilas*

FR *Substitution piles*

DE *Batteriewechsel*

RU Замена батареек

RO Înlocuirea bateriilor

EL Αντικατάσταση μπαταρίας

LT Baterijos keitimas

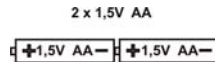
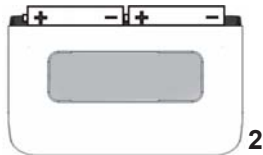

Caratteristiche tecniche

Portata contatti 5(3)A 250V~
Microdisconnessione 1B
Contatto in commutazione libero da tensione.
Alimentazione con 2 stilo tipo AA da 1,5V alcaline lunga durata.
Durata delle pile superiore a 1 anno.
Indicazione di carica insufficiente delle pile.
Temperatura massima ambiente 45°C
Grado di protezione IP20
Grado di polluzione 2
Tensione d'impulso 4000V
Software Classe A
 Doppio isolamento
Conforme norme EN 60730-1 e parti seconde
Prodotto non fabbricato in Italia.
Classificazione ErP: ErP Class IV; 2% (Reg. EU 811/2013 - 813/2013)

ES Características técnicas

Alcance contactos 5(3)A 250V~
Microdesconexión 1B
Contacto en conmutación libre de tensión
Alimentación con 2 pilas de estilo Alcalinas AA 1,5V
Duración de las pilas superior a 1 año
Control automático del estado de carga de la
Pilas con indicación en el display en caso de carga insuficiente
Temperatura máxima ambiente 45°C
Grado de protección IP20
Grado de polución 2
Tensión de impulso 4000V
Software Classe A
 Doble aislamiento
Conforme a las normas EN 60730-1 y partes segundas.
Clasificación Erp: Clase ErP IV; 2% (Reg. UE 811/2013 - 813/2013)

UK Technical characteristics

Contact rating 5(3)A 250V~
Micro-disconnection 1B
No-load switching contact
Powered by 2 alkaline AA 1.5V, battery life over 1 year
Automatic monitoring of battery charge with signal on display when battery is low
Max ambient temperature 45°C
Protection degree IP20
Pollution degree 2
Impulse voltage 4000V
Class A Software
 Double insulation
In compliance with EN 60730-1 and second parts.
ErP classification: ErP Class IV; 2% (EU Reg. 811/2013 - 813/2013)

FR Caractéristiques techniques

Portée contacts 5(3)A 250V~
Microdébranchement 1B
Contact en commutation sans tension
Alimentation avec 2 piles à stylo alcalines AA 1,5V
Durée des piles supérieure à 1 an
Contrôle automatique de l'état de charge des Piles
Température maximale d'ambiance 45°C
Degré de protection IP20
Degré de pollution 2
Impulsion de tension 4000V
Software Classe A
 Double isolation
Conforme aux normes EN 60730-1 et parties secondes.
Classification ErP: Classe ErP IV; 2% (Rég. UE 811/2013 - 813/2013)

DE Technische daten

Öffner: 5(3)A 250V
Mikroabschaltung 1B
Schaltkontakt spannungsfrei
Stromversorgung durch 2 Alkaline
Batterien 1,5V IEC LR03 Typ AA
Batterielebensdauer über 1 Jahr
Anzeige für Batteriewechsel
Max. Raumtemperatur 45 °C
Schutzklasse IP 20
Umweltverschmutzungs grad 2
Impulsspannung 4000V
Software Klasse A
☑ Doppelte Isolierung
Entsprechend der Zulassungen EN 60730-1
u. zweite Teile
ErP Klassifikation: ErP Klasse IV; 2% (EU
Verord. 811/2013 - 813/2013)

EL Τεχνικά χαρακτηριστικά

Φορτίο επαφής ρελέ 5(3)A 250V-
Micro-disconnection (1B)
Μεταγωγική επαφή χωρίς φορτίο
Τροφοδοσία από 2 λεπτές αλκαλικές μπαταρίες
τύπου AA 1.5V
Διάρκεια ζωής μπαταρίας περίπου 1 έτος
Ένδειξη στην οθόνη χαμηλής στάθμης μπαταρίας
Μέγιστη θερμοκρασία 45°C
Βαθμός προστασίας IP20
S/W: Class A
☑ Διπλή μόνωση+
Σύμφωνο με κανονισμό EN 60730-1 και 2
Βαθμός επιβάρυνσης περιβάλλοντος 2
Τάση παλμού 4000V
ErP κατηγοριοποίηση: ErP κλάση IV; 2% (EU
Reg. 811/2013 - 813/2013)

RU Технические характеристики

Параметры контактов 5(3)A 250В~.
Микро-выключение 1В.
Переключающий контакт с нулевой нагрузкой.
Питание от 2-х щелочных батареек AA 1,5В.
Срок службы батареек 1 год.
Автоматический контроль заряда батареек, с
сигнализацией на дисплее когда заряд слабый.
Макс. Температура окружающей среды 45°С
Степень защиты IP20
Степень загрязнения 2.
Импульсное напряжение 4000В.
Класс программного обеспечения А.
☑ Двойная изоляция.
Соответствует EN 60730-1 и дополнительным
частям.

LT Techninės charakteristikos

Kontakto stiprumas 5(3)A 250 V
Mikro atjungimas 1B (Mikro atjungimo jungtis 1B)
Perjungimo kontaktas be apkrovos
Dedamos dvi 1,5 V AA tipo baterijos
Baterijos veikimo laikas – 1 metai
Baterijos įkrovimui stebimas automatiškai, baterijai
baigiant išsikrauti rodomas signalas valdymo ekrane.
Didžiausia aplinkos temperatūra – 45 °C
Apsaugos laipsnis – IP20
2 taršos lygis
Impulso įtampa – 4000 V
A klasės programinė įranga
Dviguba izoliacija
Atitinka EN 60730-1 normas, II dalis.
ErP classifi cation: ErP Class IV; 2% (EU Reg.
811/2013 - 813/2013)

RO CARACTERISTICI TEHNICE

Parametrii contactelor 5(3)A 250V~.
Micro-deconectarea 1B.
Contactul în comutație fără tensiune.
Alimentarea de la 2 baterii alcaline tip AA 1,5V
cu durata de utilizare de 1 an.
Monitorizarea automată a încărcăturii bateriilor,
cu semnalizarea pe display când încărcătura
e slabă.
Temperatura ambiantă maximă 45°C.
Gradul de protecție IP20.
Gradul poluării2.
Tensiunea electrică a impulsului 4000V.
Clasa de programare A.
☑ Izolare dublă.
Corespunde EN 60730-1 și părților secundare.
Clasificare ErP: Clasa ErP IV; 2% (Reg. EU
811/2013 - 813/203)



Smaltimento dei prodotti

Il simbolo del cestino con le rotelle a cui è sovrapposta una croce indica che i prodotti vanno raccolti e smaltiti separatamente dai rifiuti domestici. Le batterie e gli accumulatori integrati possono essere smaltiti insieme al prodotto. Verranno separati presso i centri di riciclaggio. Una barra nera indica che il prodotto è stato introdotto sul mercato dopo il 13 agosto 2005. Partecipando alla raccolta differenziata di prodotti e batterie, si contribuisce allo smaltimento corretto di questi materiali e quindi a evitare possibili conseguenze negative per l'ambiente e la salute umana. Per informazioni più dettagliate sui programmi di raccolta e riciclaggio disponibili nel proprio paese, rivolgersi alla sede locale o al punto vendita in cui è stato acquistato il prodotto.

Disposal of Products

The crossed out wheeled dust bin symbol indicates that products must be collected and disposed of separately from household waste. Integrated batteries and accumulators can be disposed of with the product. They will be separated at the recycling centres. The black bar indicates that the product was placed on the market after August 13, 2005. By participating in separate collection of products and batteries, you will help to assure the proper disposal of products and batteries and thus help to prevent potential negative consequences for the environment and human health. For more detailed information about the collection and recycling programmes available in your country, please contact your local city office or the shop where you purchased the product.

Eliminación de productos

El símbolo de contenedor de basura tachado indica que los productos no pueden desecharse junto a los residuos domésticos. Las baterías y acumuladores integrados pueden desecharse con el producto. Éstos serán separados en los centros de reciclaje. La barra negra indica que el producto se comercializó con posterioridad al 13 de agosto de 2005. Al participar en la recogida por separado de productos y baterías, contribuirá a realizar una eliminación adecuada de productos y baterías y, de este modo, ayudará a evitar consecuencias negativas para el entorno y para la salud humana.

Mise au rebut des produits

Le symbole de poubelle barrée indique que les produits ne doivent pas être jetés avec les ordures ménagères. Les piles et les accumulateurs peuvent être éliminés en même temps que le produit. Ces éléments seront ensuite séparés dans les centres de recyclage. La barre noire indique que le produit a été mis sur le marché après le 13 août 2005. En participant à la collecte sélective des produits et des piles, vous participerez au rejet responsable des produits et des piles, ce qui nous aidera à éviter les conséquences négatives sur l'environnement et la santé humaine. Pour plus de détails sur les programmes de collecte et de recyclage disponibles dans votre pays, contactez la mairie ou le magasin où vous avez acheté le produit.

Entsorgung der Produkte

Das Symbol mit der durchgestrichenen Mülltonne weist darauf hin, dass Produkte getrennt vom Hausmüll gesammelt und entsorgt werden müssen. Eingebaute Batterien und Akkus können zusammen mit dem Produkt entsorgt werden. Sie werden in den Recyclingzentralen entnommen und gesondert entsorgt. Der schwarze Balken zeigt an, dass das Produkt nach dem 13. August 2005 auf den Markt gebracht wurde. Indem Sie Produkte und Batterien separat sammeln, tragen Sie zur sicheren Entsorgung von Produkten und Batterien bei und helfen damit, mögliche umwelt- oder gesundheitsschädliche Folgen zu vermeiden. Genauere Informationen über Sammel- und Recycling-Programme, die in Ihrem Land verfügbar sind, Wenden Sie sich an die örtlichen Behörden oder das Geschäft, in dem Sie das Produkt gekauft haben.

Утилизация изделий

Символ в виде перечеркнутого мусорного бака на колесах указывает на то, что изделия необходимо собирать и утилизировать отдельно от бытовых отходов. Вместе с данным изделием можно утилизировать батареи и аккумуляторы. Они будут отделены друг от друга в центрах переработки отходов. Черная полоса указывает на то, что данное изделие было выведено на рынок после 13 августа 2005 г. Участвуя в раздельном сборе изделий и батарей, вы способствуете их надлежащей утилизации и тем самым помогаете предотвратить потенциальные негативные последствия для окружающей среды и здоровья людей. Чтобы получить подробную информацию о проводимых в вашей стране программах сбора отработавших изделий и их вторичной переработки обратитесь в ответственную муниципальную службу или в торговую точку, в которой было приобретено данное изделие.

Eliminarea produselor

Utilizarea simbolului indică faptul că acest produs nu poate fi tratat ca de°eu menajer. Prin asigurarea unei salubrități corespunzătoare a acestui produs, veți ajuta la prevenirea potențialelor consecințe negative ale mediului înconjurător și sănătății umane, care în caz contrar pot fi cauzate de tratarea inadecvată a acestui produs. Pentru informații detaliate cu privire la reciclarea acestui produs, vă rugăm contactați autoritățile dvs. locale, departmentul specializat de salubritate sau magazinul de unde ați cumpărat produsul.

Απορρίψη των προϊόντων

Το σύμβολο του διαχρησμένου κάδου υποδεικνύει ότι τα προϊόντα δεν πρέπει να συλλέγονται και να απορρίπτονται μαζί με τα οικιακά απορρίμματα. Οι συσσωρευτές απορρίπτονται μαζί με το προϊόν. Θα διαχωριστούν στα κέντρα ανακύκλωσης. Η μαύρη γραμμή υποδεικνύει ότι το προϊόν διατέθηκε στην αγορά μετά τις 13 Αυγούστου 2005. Θρώοντας την ξεχωριστή συλλογή προϊόντων και μπαταριών, συμβάλλετε στη διασφάλιση της σωστής απορρίψης των προϊόντων και των μπαταριών και βοηθάτε στην πρόληψη των αρνητικών συνεπειών για το περιβάλλον και την ανθρώπινη υγεία. Για περισσότερες πληροφορίες σχετικά με τα προγράμματα συλλογής και ανακύκλωσης που διατίθενται στη χώρα σας, επισκεφθείτε την τοποθεσία μας στο web ή επικοινωνήστε με το αρμόδιο γραφείο στην περιοχή σας ή με το κατάστημα από το οποίο αγοράσατε το προϊόν.

Produktai realizuojami

Perbrauktos šiukščių dėžės su ratukais simbolis nurodo, kad produktai turi būti surenkami ir šalinami atskirai nuo buitinių atliekų. Integruotos baterijos ir akumuliatoriai gali būti šalinami kartu su produktu. Jie atskiriami perdirbimo centruose. Juoda juosta žymi, kad produktas buvo pradėta prekiauti po 2005 m. rugpjūčio 13 d. Rūšiuodami produktus ir baterijas padėsite užtikrinti tinkamą jų šalinimą ir taip padėsite išvengti galimų neigiamų padarinių aplinkai ir žmonių sveikatai. Dėl detalesnės informacijos apie rūšiavimo ir perdirbimo programas, galiojančias jūsų šalyje, prašome kreiptis į vietinį atstovą jūsų mieste ar parduotuvę, kurioje pirkote gaminį.



FANTINI COSMI S.p.A.

Via dell'Osio, 6 20090 Caleppio di Settala, Milano - ITALY

Tel. +39 02 956821 | Fax +39 02 95307006 | info@fantinicosmi.it

SUPPORTO TECNICO

Tel. +39 02 95682225 | supportotecnico@fantinicosmi.it

EXPORT DEPARTMENT

Ph +39 02 95682229 | export@fantinicosmi.it

www.fantinicosmi.com