

Serie CTF

ASPIRATORI CENTRIFUGHI

ISTRUZIONI DI MONTAGGIO

PAG. 2

CENTRIFUGAL FANS

INSTRUCTION BOOKLET

PAG. 4

AÉRATEURS CENTRIFUGES

INSTRUCTIONS DE MONTAGE

PAG. 6

RADIALVENTILATOREN

MONTAGEANLEITUNG

PAG. 8

CENTRIFUGAL VENTILATOREN

MONTAGE INSTRUCTIES

PAG. 10

EXTRACTORES CENTRÍFUGOS

INSTRUCCIONES DE MONTAJE

PAG. 12

GRAZIE PER AVER ACQUISTATO IL NOSTRO PRODOTTO. PRIMA DI USARLO, LEGGERE IL MANUALE D'USO ACCURATAMENTE E CONSERVARLO BENE PER CONSULTARLO IN FUTURO.

1. AVVERTENZE GENERALI



AVVERTENZA! Leggere attentamente le avvertenze contenute nel presente libretto, in quanto forniscono importanti indicazioni riguardanti la sicurezza di installazione, d'uso e di manutenzione. Conservare con cura questo libretto per ogni ulteriore consultazione.

- Dopo aver tolto l'imballaggio assicurarsi dell'integrità dell'apparecchio. In caso di dubbio non utilizzare l'apparecchio e rivolgersi a personale professionalmente qualificato. Gli elementi dell'imballaggio (sacchetti in plastica, polistirolo espanso, chiodi, ecc.) non devono essere lasciati alla portata dei bambini, in quanto potenziali fonti di pericolo.
- Prima di collegare l'apparecchio accertarsi che i dati di targa siano rispondenti a quelli della rete di distribuzione elettrica (la targa è situata sul lato superiore del portamotore).
- Questo apparecchio dovrà essere destinato solo all'uso per il quale è stato espressamente concepito e cioè per aerazione dei locali. Ogni altro uso è da considerarsi improprio e quindi pericoloso. Il costruttore non può essere considerato responsabile per eventuali danni derivanti da usi impropri, erronei ed irragionevoli.
- L'uso di un qualsiasi apparecchio elettrico comporta l'osservanza di alcune regole fondamentali. In particolare:
 - Non toccare l'apparecchio con mani o piedi bagnati o umidi e/o a
 - Non usare l'apparecchio a piedi nudi.
 - Non lasciare esposto l'apparecchio ad agenti atmosferici (pioggia, sole, ecc.).
 - Non permettere che l'apparecchio sia usato da bambini o da incapaci senza sorveglianza.
- Prima di effettuare qualsiasi operazione di pulizia o di manutenzione, disinserire l'apparecchio dalla rete di alimentazione elettrica, spegnendo l'interruttore dell'impianto.
- In caso di guasto e/o cattivo funzionamento dell'apparecchio, spegnerlo e non manometterlo. Per l'eventuale riparazione rivolgersi al rivenditore e richiedere l'utilizzazione di ricambi originali. Il mancato rispetto di quanto sopra può compromettere la sicurezza dell'apparecchio.
- Allorché si decida di non utilizzare più un apparecchio di questo tipo si raccomanda di renderlo inoperante scollegandolo dalla rete di alimentazione dopo aver staccato l'interruttore dell'impianto. Si raccomanda, inoltre, di rendere innocue quelle parti dell'apparecchio suscettibili di costituire un pericolo, specialmente per i bambini che potrebbero servirsi dell'apparecchio fuori uso per i propri giochi.
- L'esecuzione dell'impianto elettrico deve essere conforme alle Norme per gli impianti elettrici negli edifici civili.
- Apparecchio conforme alle Direttive Europee: CEE 73/23 + CEE 93/68, CEE 89/336 + CEE 93/68.
- Essendo l'apparecchio costruito a regola d'arte, con un uso corretto ed una regolare manutenzione, durata ed affidabilità elettrica e meccanica saranno più efficienti.
- Questo apparecchio non è da intendersi adatto all'uso da parte di persone (incluso bambini) con ridotte capacità fisiche, sensoriali o mentali, o prive di esperienza e conoscenza, a meno che siano state supervisionate o istruite riguardo all'uso dell'apparecchio da una persona responsabile della loro sicurezza. I bambini dovrebbero essere supervisionati per assicurarsi che non giochino con l'apparecchio.

AVVERTENZE GENERALI PARTICOLARI

- L'installazione deve essere effettuata secondo le istruzioni del costruttore. Una errata installazione può causare danni a persone, animali o cose nei confronti dei quali il costruttore non può essere considerato responsabile.
- L'apparecchio è costruito secondo le norme del doppio isolamento (Classe II) e quindi non necessita del cavo di terra.
- Verificare che la portata elettrica dell'impianto e delle prese di corrente siano adeguate alla potenza massima dell'apparecchio indicata in targa. In caso di dubbio rivolgersi ad una persona professionalmente qualificata.
- All'installazione occorre prevedere un interruttore onnipolare con distanza di apertura dei contatti uguale o superiore a 3 mm.
- Non lasciare l'apparecchio inutilmente inserito. Spegnerne l'interruttore generale dell'apparecchio quando lo stesso non è utilizzato.
- Non ostruire la griglia di aspirazione.
- A norma delle vigenti Leggi antinfortunistiche assicurarsi che, ad installazione avvenuta dell'aspiratore, non sia possibile, in nessun caso, accedere dal lato mandata alle parti in movimento. In caso contrario utilizzare l'apposita griglia di protezione [cod. AP0885, cod AP0893].
- Se nel locale da ventilare è installato un apparecchio a gas (o altri combustibili) è indispensabile verificare che vi sia un adeguato rientro dell'aria, per garantire la perfetta combustione dello stesso ed il corretto funzionamento del ventilatore. Non installare l'aspiratore nello stesso condotto dove sono convogliati i fumi di un apparecchio a gas.

2. INSTALLAZIONE

- Separare la flangia (1) dall'aspiratore.
 - Se il foro di scarico è di diametro 12 cm inserire sul collare di uscita aria della flangia (1) l'apposito anello di maggiorazione (2) in dotazione. Per evitare il ritorno di fumo e/o odori nell'ambiente inserire nel collare di uscita aria della flangia (1) l'apposita farfalla di chiusura (3) in dotazione.
 - Per evitare eventuali vibrazioni si può utilizzare l'apposita guarnizione (4), in dotazione, inserendola sul bordo della flangia (1) tagliandola a misura come indicato in fig. 1.
 - Presentare la flangia (1) alla parete e tracciare i 4 punti per il fissaggio. Eseguire i fori di diametro 5 mm.
 - Se l'alimentazione dalla rete è in traccia far passare i cavi dal foro posteriore della flangia (1) e fissare la stessa mediante i tasselli e le viti fornite in dotazione. Se l'alimentazione dell'aspiratore è eseguita con cavo esterno inserire lo stesso nell'apposita sede a labirinto come indicato in fig. 2. **NON USARE CAVO A PIATTINA.**
 - Prima di applicare il gruppo aspirante (6) (nel collegamento del cavo a labirinto), tirare il cavo in modo che non fuoriesca dalla sua sede. Separare il coperchio frontale (5) dal gruppo aspirante (6) premendo con un cacciavite all'interno dei due fori laterali (a) come indicato in fig. 3.
 - Sganciare il coperchio impianto elettrico (7) dal gruppo aspirante (6) agendo sui punti (b) come indicato in fig. 4.
 - In caso di collegamento di cavo esterno spezzare una delle due parti in plastica (c) del gruppo aspirante (6) necessaria per il passaggio del cavo (fig. 4)
 - Fissare il gruppo aspirante (6) alla flangia (1) mediante le 4 autofilettanti diametro 4 x 20 fornite in dotazione.
 - Eseguire il collegamento elettrico alla morsetteria di alimentazione
 - Inserire a scatto il coperchio impianto elettrico (7) sul gruppo aspirante (6).
 - Per applicare il filtro di protezione (8) inserirlo sul coperchio impianto elettrico (7).
 - Applicare a scatto il coperchio frontale (5) sull'aspiratore.
 - Per le operazioni di manutenzione o pulizia le fasi di smontaggio e montaggio sono quelle sopra descritte.
- ATTENZIONE:** Ricordarsi di interrompere sempre il circuito di alimentazione prima di eseguire qualsiasi tipo di operazione.
- PULIZIA:** Non immergere parti elettriche in acqua o altri liquidi.

CTF Line "S": MODELLI STANDARD

- Il collegamento elettrico deve essere eseguito secondo lo schema indicato in Fig. A.
- TUTTI I MODELLI CTF Line "S" POSSONO ESSERE DOTATI DEL SEGUENTE ACCESSORIO:**
ASPIRTIMER: accessorio per la temporizzazione.

CTF Line "PC": MODELLI CON INTERRUTTORE A TIRANTE

- Il collegamento elettrico deve essere eseguito secondo lo schema indicato in Fig. B.

CTF Line "T": MODALITÀ DI FUNZIONAMENTO MODELLI CON TIMER

- Vengono forniti alla taratura minima di 45 secondi circa.
- Funzionano regolarmente anche in assenza di lampada o con lampada bruciata.
- Il TIMER inserisce l'aspiratore all'accensione della luce. Spegnendo la luce l'aspiratore continua a funzionare per un periodo di tempo programmabile da 45 secondi a 30 minuti circa.
- Se si desidera aumentare il tempo di funzionamento operare come segue:
- Disinserire il circuito di alimentazione.
- Agire con un cacciavite sul trimmer (T), situato sull'aspiratore, nel senso indicato dalla freccia (Fig. 5).
- Verificare che il tempo di funzionamento sia quello desiderato. In caso contrario ripetere l'operazione.
- Il collegamento elettrico deve essere eseguito secondo lo schema indicato in Fig. C, D.

CTF Line "HTT": MODALITÀ DI FUNZIONAMENTO MODELLI CON HYGROSTAT + TIMER Fig. 5

- Questi aspiratori sono concepiti per il controllo automatico dell'umidità relativa presente nei locali.
- L'aspiratore entra in funzione quando il livello di umidità relativa RH, presente nel locale, eccede il punto di attivazione pre-impostato e continua a funzionare fino a quando il valore RH non è sceso al di sotto della soglia pre-impostata. Al raggiungimento di tale soglia la funzione TIMER consente all'aspiratore di continuare a funzionare per il tempo programmato in modo da ridurre ulteriormente il valore di umidità relativa presente nel locale. L'impostazione del tempo desiderato avviene agendo sul trimmer (T).
- Il trimmer (T) è impostato in fabbrica alla taratura minima di circa 45 sec. ma può essere regolato sino ad un tempo max. di 30 min. circa.
- Il trimmer (H) è impostato in fabbrica su un punto di attivazione pari a circa il 60% di umidità relativa RH ma può essere regolato da un valore minimo di 40% RH (-) a un valore max di 80% RH (+).
- Se si desidera variare i valori impostati operare come segue:
- Disinserire il circuito di alimentazione.
- Agire delicatamente con un cacciavite sul trimmer (T) e/o sul trimmer (H) nel senso indicato dalla freccia.
- Verificare che il tempo e/o il valore RH siano quelli desiderati. In caso contrario ripetere l'operazione.

1. GENERAL WARNINGS



ATTENTION! Read carefully the instructions in this booklet as they give important information on the correct installation, use and maintenance of the appliance. Keep this booklet in a safe place so that it will be available for future reference.

- After unpacking check the integrity of the set. In case of doubt do not use the set and ask for qualified person's intervention.
- All the packaging (plastic bags, polystyrene foam, nails, etc) must be kept out of the reach of children.
- Before connecting the appliance to the mains supply ensure that the rating label specifications correspond to your electrical supply. (The rating label is to be found on the top part of the motor holder).
- This appliance must only be used for the purpose for which it was designed i.e. ventilation of rooms. All other uses must be considered to be potentially dangerous. The Manufacturer cannot be held responsible for any damage caused by improper, incorrect or unreasonable use.
- The safe use of any electrical appliance involves the observing of certain basic rules, in particular:
 - Do not touch the appliance with wet or moist hands or feet.
 - Do not use the appliance with bare feet.
 - Do not pull the plug from the power socket by the mains lead of the appliance itself.
 - Do not leave the appliance where it is exposed to adverse elements such as rain, salt etc.
 - Do not let young children, aged or infirm people use the device without supervision.
- Before beginning any cleaning or maintenance operations disconnect the appliance from the electrical supply by taking out the plug or switching off the appliance insulation switch.
- In case of a fault and/or malfunction of the appliance, switch it off but do not attempt to rectify. Seek advice from a suitably qualified person. If repair is necessary contact the Manufacturer and ask for only original spare parts. If the above action is not carried out, the safety of the appliance could be jeopardized.
- Should it be decided not to use this appliance any longer, it should be removed from the electrical supply and rendered inoperative, then disposed of in the normal manner. It is also recommended to make harmless those parts of the appliance which could be harmful, especially to children who might play with the disused appliance.
- The installation must conform to the requirements of the latest issue of the I.E.E. wiring regulations.
- This appliance has been constructed to comply with the requirements of the following European Directives CEE 73/23 + CEE 93/68, CEE 89/336 + CEE 93/68.
- The set is workmanlike manufactured. A correct use and a regular maintenance guarantee life and reliability of all electrical and mechanical parts. The set is workmanlike manufactured. A correct use and a regular maintenance guarantee life and reliability of all electrical and mechanical parts. This appliance is not intended for use by persons (including children) with reduced physical, sensory or lack of experience and knowledge unless they have been given supervision or instruction concerning use of the appliance by a person responsible for their safety. Children should be sure that they do not play with the appliance.

SPECIAL WARNINGS

- Installation must be carried out as detailed in these instructions. The user is warned that incorrect installation could cause harm to persons or animals or damage to property. The Manufacturer cannot be held responsible in such cases.
- The apparatus is double insulated (Class II) and does not require earthing.
- Check that the current carrying capacity of the mains wiring and socket are adequate for the maximum rating of the device shown on the rating label. In case of doubt consult a suitably qualified person.
- When installing, it is necessary to use a double pole switch with a contact separation of 3 mm or more.
- Do not leave the appliance plugged if unnecessary. Switch off the main switch of the appliance when the appliance is not in use.
- Do not obstruct the air inlet or outlet grilles.
- In conformity with prevention and safety laws in force, when installation of exhaust fan is completed, make sure that it is not at all possible to reach the motion parts from the inlet side. On the contrary it is necessary to mount the special protection shutter (cod. AP0885, cod AP0893).
- If there is already a combustion fuel appliance in the room, it is essential to ensure that the air supply to the room is adequate for the correct functioning of both the combustion appliance and the fan. Do not install the fan in the same duct where gas appliance fume is conveyed. The appliance must discharge into a single exhaust pipe or directly outside the building.

2. INSTALLATION

- Separate the flange (1) from the exhaust unit.
- If the exhaust hole has a 12 cm diameter, fit the enlargement ring (2) supplied in the kit onto the flange air outlet collar (1).
- To avoid smoke and/or odour backflow, insert the closure butterfly valve (3) supplied, into the flange air outlet collar (1).
- To avoid vibrations apply the special gasket (4) supplied, inserting it on the edge of the flange (1) and cut it to fit as shown in Figure 1.
- Hold the flange (1) to the wall and mark the 4 fastening points. Drill four 5 mm holes.
- If the input power wiring is in a chase, pass the wires through the hole at the rear of the flange (1) and then fasten it with the anchor plugs and screws provided. If power is input to the exhaust unit through external wiring, fit the wires into the special labyrinth channel as shown in Figure 2. **DO NOT USE FLAT (RIP-TYPE) WIRING.**
Before fitting the aspiration unit (6) (in the connection of the labyrinth wiring), pull the wire so that it does not come out of its seat.
Remove the front cover (5) from the exhaust unit (6) using a screwdriver to press the inside of the two lateral holes (a) as shown in figure 3.
- Remove the electric connection box cover (7) from the exhaust unit (6) working at points (b) as shown in figure 4. If connecting with outside wiring, break off one of the two plastic parts (c) of the aspiration unit (6) in order to pass the wiring [fig. 4].
- Fasten the exhaust unit (6) to the flange (1) using the 4 self-threading 4 x 20 diameter screws provided.
- Make the electrical connections on the electric terminal board.
- Snap-fasten the electric connection box cover (7) onto the exhaust unit (6).
- To apply the protection filter (8) insert it on the electric system cover (7).
- Snap fasten the front cover (5) onto the exhaust unit.
- For maintenance or cleaning operations the assembly and disassembly phases are those described above.
WARNING: Remember to always switch off the power supply circuit before carrying out any type of operation.
CLEANING: Do not immerse electric parts in water or other liquids.

CTF Line "S": STANDARD MODELS

- The electrical connection must be carried out in compliance with the layout indicated in Fig. A.
ALL MODELS CTF Line "S" CAN BE FITTED WITH THE FOLLOWING ACCESSORY:
ASPIRTIMER: accessory for timerization.

CTF Line "PC": MODELS WITH TIE ROD SWITCH

- The electrical connection must be carried out in accordance with the layout indicated in Fig. B.

CTF Line "T": FUNCTION MODALITY FOR MODELS WITH TIMER

- They are supplied with minimum calibration of approx. 45 seconds.
- They function regularly including in the absence of a light bulb or with the light bulb fused.
- The TIMER switches on the aspirator when the light comes on. When the light is turned off the aspirator continues to function for a period of time that can be programmed from approx. 45 seconds to 30 minutes.
If you wish to increase the function time carry out the following procedures:
- Switch off the supply circuit.
- With gentle movements use a screwdriver on the trimmer (T), situated on the aspirator, in the direction indicated by the arrow (Fig. 5).
- Check that the function time is the one you want. If it is not repeat the operation.
- The electrical connection must be carried out in accordance with the layout indicated in Fig. C, D.

CTF Line "HTT": FUNCTION MODALITY OF MODELS WITH HYGROSTAT + TIMER Fig. 5

- These exhaust fans have been designed for the automatic control of relative humidity in the premises.
- The exhaust fan is activated when the relative humidity (RH), present in the premises exceeds the preset activation threshold, and it keeps working until the RH drops below a pre-set threshold. When the pre-set threshold has been reached, the TIMER function enables the exhaust fan to keep working for a programmed length of time in order to reduce further the humidity present in the premises.
- The desired time setting is carried out using the trimmer (T).
- The trimmer (T) is originally set in the factory for a time period of ca 45 sec., but it can be adjusted up to a max. time of ca 30 min.
- The trimmer (H) is originally set in the factory for an activation point of ca. 60% relative humidity (RH), but this percentage can be changed, from a minimum of 40% RH (-) to a max. 80% RH (+).
- To change the settings, proceed as follows:
- Disconnect the power supply circuit.
- Turn the trimmer (T) and/or the trimmer (H) gently by means of a screwdriver in the direction shown by the arrow.
- Verify if the operational time or RH value have been correctly set, if not repeat the procedure carefully.

1. INSTRUCTIONS GENERALES

AVERTISSEMENT!



Lire attentivement les instructions contenues dans ce livret, car elles fournissent d'importantes indications sur la sécurité pour l'installation, l'utilisation et la maintenance. Conserver soigneusement ce livret afin de pouvoir le consulter ultérieurement en cas de besoin.

- Après avoir enlevé l'emballage, s'assurer que l'appareil soit intact. En cas de doutes, ne pas se servir de l'appareil et s'adresser au personnel qualifié. Les éléments de l'emballage (sachets en plastique, polystyrène expansé, clous, etc...) ne doivent pas être laissés à la portée des enfants car peuvent représenter des sources potentielles de danger.
 - Avant de relier l'appareil, s'assurer que les données indiquées sur la plaquette correspondent à celles du réseau de distribution électrique. (La plaquette est située sur la partie supérieure du porte-moteur).
 - Cet appareil ne doit être destiné qu'à l'usage pour lequel il a été expressément conçu, c'est-à-dire pour l'aération des locaux. Tout autre usage doit être considéré impropre et par conséquent dangereux. Le constructeur ne peut pas être tenu pour responsable en cas d'éventuels dommages causés par une utilisation impropre, erronée et irraisonnée.
 - L'utilisation d'un appareil électrique quelconque implique l'observation de certaines règles fondamentales.
 - En particulier:
 - Ne pas toucher l'appareil avec les mains ou les pieds mouillés ou humides.
 - Ne pas utiliser l'appareil avec les pieds nus.
 - Ne pas exposer l'appareil aux agents atmosphériques (pluie, soleil, etc...).
 - Ne pas laisser sans surveillance les enfants ou les personnes incapables d'utiliser l'appareil tout seuls.
 - Avant d'effectuer toute opération de nettoyage ou de maintenance, déconnecter l'appareil du réseau d'alimentation électrique et éteindre l'interrupteur de l'installation.
 - En cas de panne et/ou de mauvais fonctionnement de l'appareil, éteindre celui-ci et ne le toucher plus.
 - Pour d'éventuelles réparations, s'adresser au vendeur, et demander qu'on utilise les pièces de rechange originaux. Le non-respect de ces normes pourrait compromettre la sécurité de l'appareil. Lorsqu'on décide de ne plus utiliser un appareil de ce type, on recommande de le désactiver en le déconnectant du réseau d'alimentation après avoir débranché l'interrupteur de l'installation. On conseille aussi de rendre inoffensives les parties de l'appareil susceptibles de représenter un danger, spécialement pour les enfants qui pourraient utiliser l'appareil hors d'usage pour leurs jeux.
 - L'installation électrique doit être conforme aux Normes pour les installations électriques dans les édifices civils.
 - Appareil conforme aux Directives CEE 73/23 + CEE 93/68, CEE 89/336 + CEE 93/68.
 - L'appareil est fabriqué suivant les règles de l'art. Un emploi correct et un entretien régulier assurent une longue durée et fiabilité des parties électriques et mécaniques.
- Cet appareil n'est pas adapté pour être utilisé par des personnes (y compris des enfants) ayant des capacités physiques, sensorielles ou mentales réduites ou sans expérience et connaissance, à moins qu'elles ne soient surveillées ou aient été instruites sur l'utilisation de l'appareil par une personne responsable de leur sécurité. Les enfants devront être surveillés pour s'assurer qu'ils ne jouent pas avec l'appareil.

INSTRUCTIONS SPECIFIQUES

- L'installation doit être effectuée selon les instructions du constructeur. Une installation incorrecte peut causer des dommages aux personnes, aux animaux et aux choses, envers lesquelles le constructeur ne peut être considéré comme responsable.
- L'appareil est construit en classe II (double isolement) et il ne nécessite pas de mise à terre. Vérifier que la portée électrique de l'installation et de la prise de courant corresponde à la puissance max de l'appareil, indiquée sur la plaquette. En cas de doutes, s'adresser à une personne qualifiée.
- Au moment de l'installation, il est nécessaire de prévoir un interrupteur omnipolaire avec distance d'ouvertures des contacts égale ou supérieure à 3 mm.
- Ne pas laisser l'appareil inutilement branché. Eteindre l'interrupteur général de l'appareil lorsque celui-ci n'est pas utilisé.
- Ne pas obstruer la grille d'aspiration.
- Selon les lois pour la prévention des accidents en vigueur, il faut s'assurer que, après avoir terminé l'installation, la partie mobile ne résulte pas accessible tout à fait. Dans les cas contraire, appliquer la grille de protection appropriée [cod. AP0885, cod AP0893].
- Si dans la pièce à ventiler il est installé un appareil à gaz (ou autre combustible) il est indispensable de s'assurer préalablement qu'il y ait une adéquate rentrée de l'air pour garantir la parfaite combustion de l'appareil existant et le correct fonctionnement du ventilateur. On ne doit pas, installer l'aspirateur dans le même conduit où sont renvoyés les fumées d'un appareil à gaz. L'appareil doit évacuer dans un tuyau d'exhalation individuel ou bien directement à l'extérieur.

2. INSTALLATION

- Séparer la bride (1) de l'aspirateur.
 - Si le trou de décharge a le diamètre 12 cm, placer sur le collier de sortie air de la bride (1) la bague de majoration (2) en dotation.
 - Pour éviter le retour de fumée et/ou d'odeurs dans le local, introduire dans le collier de sortie air de la bride (1) le papillon de fermeture (3) en dotation.
 - Pour éviter les vibrations éventuelles on peut utiliser la garniture (4) en dotation, en la plaçant sur le bord de la bride (1) et en la coupant à mesure comme l'indique la fig. 1.
 - Présenter la bride (1) à la cloison et tracer les 4 points pour la fixation. Exécuter les trous de 5 mm de diamètre.
 - Si l'alimentation du réseau est cachée, faire passer les câbles à travers le trou postérieur de la bride (1) et fixer cette dernière moyennant les chevilles et les vis fournies en dotation. Si l'alimentation de l'aspirateur est exécutée avec un câble extérieur, introduire ce dernier dans son logement en labyrinthe comme l'indique la fig. 2. **NE PAS EMPLOYER DE CÂBLE PLAT.**
 - Avant d'appliquer le groupe d'aspiration (6) (dans le raccordement du câble au labyrinthe), tirer le câble de manière qu'il ne sorte pas de son logement.
 - Séparer le couvercle frontal (5) du groupe d'aspiration (6) en appuyant avec un tournevis à l'intérieur des deux trous latéraux (a) comme l'indique la fig. 3.
 - Décrocher le couvercle du système électrique (7) du groupe d'aspiration (6) en agissant sur les points (b) comme l'indique la fig. 4. En cas de raccordement moyennant un câble extérieur, briser une des parties en plastique (c) du groupe d'aspiration (6) pour faire passer le câble (fig. 4).
 - Fixer le groupe d'aspiration (6) à la bride (1) moyennant les 4 vis-taraud diamètre 4 x 20 fournies en dotation.
 - Exécuter le raccordement électrique au bornier d'alimentation.
 - Emboîter le couvercle du système électrique (7) sur le groupe d'aspiration (6).
 - Pour appliquer le filtre de protection (8) le placer sur le couvercle du système électrique (7).
 - Emboîter le couvercle frontal (5) sur l'aspirateur.
 - Pour les opérations de maintenance ou de nettoyage les phases de démontage et de montage sont décrites ci-dessus. **ATTENTION:** Ne pas oublier de couper toujours le circuit d'alimentation avant d'exécuter n'importe quel type d'opération.
- NETTOYAGE:** Ne pas plonger les parties électriques dans l'eau ou dans d'autres liquides.

CTF Line "S" : MODELES STANDARD

- Le raccordement électrique doit être exécuté conformément au schéma indiqué dans la figure A.
- TOUS LES APPAREILS CTF Line "S" PEUVENT MONTER L'ACCESSOIRE SUIVANT:**
ASPIRTIMER: accessoire pour la temporisation.

CTF Line "PC" : MODELES AVEC INTERRUPTEUR A TIRANT

- Le raccordement électrique doit être exécuté conformément au schéma indiqué dans la figure B.

CTF Line "T" : MODALITES DE FONCTIONNEMENT MODELES AVEC TEMPORISATEUR

- Ils sont fournis avec l'étalonnage minimal de 45 secondes environ.
- Ils fonctionnent régulièrement même en absence de lampe ou avec la lampe grillée.
- Le TEMPORISATEUR active l'aspirateur quand on allume la lumière. Quand on éteint la lumière l'aspirateur continue à fonctionner pour une période de temps programmable entre 45 secondes et 30 minutes environ.
- Si l'on veut augmenter le temps de fonctionnement, agir comme suit:
- Débrancher le circuit d'alimentation.
- Agir délicatement à l'aide d'un tournevis sur le trimmer (T) situé à bord de l'aspirateur, dans le sens indiqué par la flèche (Fig. 5).
- Vérifier que le temps de fonctionnement est bien le temps voulu. En cas contraire répéter l'opération.
- Le raccordement électrique doit être exécuté conformément au schéma indiqué dans la Fig. C, D.

CTF Line "HTT" : MODALITES DE FONCTIONNEMENT MODELES AVEC HYGROSTAT + TEMPORISATEUR Fig. 5

- Ces aspirateurs sont conçus pour le contrôle automatique de l'humidité relative présente dans les locaux.
- L'aspirateur se met en marche quand le niveau d'humidité relative RH présente dans le local dépasse le point d'activation présélectionné et il continue à marcher jusqu'à ce que la valeur RN ne soit retournée sous la valeur indiquée. Quand cette valeur est atteinte, la fonction TIMER permet à l'aspirateur de continuer à marcher pour le temps programmé afin de réduire ultérieurement le taux d'humidité relative ambiante.
- Le réglage du temps de fonctionnement se fait en intervenant sur le trimmer (T).
- Le trimmer (T) est réglé à l'usine à la valeur minimale d'environ 45 sec., mais on peut le régler jusqu'à la valeur max. de 30 minutes environ.
- Le trimmer (H) est réglé à l'usine sur un point d'activation correspondant à environ 60% d'humidité relative RH, mais on peut le régler entre une valeur minimale de 40% RH (-) et une valeur maximale de 80% RH (+).
- Si l'on souhaite changer les valeurs fixées, agir comme suit :
- Couper le circuit d'alimentation.
- Agir délicatement à l'aide d'un tournevis sur le trimmer (T) et/ou sur le trimmer (H) dans le sens indiqué par la flèche.
- Vérifier que le temps et/ou la valeur RH sont bien ceux qu'on souhaite.
- En cas contraire répéter l'opération.

1. ALLGEMEINE HINWEISE

WARNUNG!



Die in dem vorliegenden Heft enthaltenen Anweisungen sind aufmerksam durchzulesen, da sie bedeutende Angaben über Installations, Gebrauchs und Wartungssicherheit liefern. Diese Anleitungen sind sorgfältig aufzubewahren, so daß sie zu einem späteren Zeitpunkt zum Nachschlagen dienen.

- Sich nach dem Auspacken vergewissern, daß das Gerät unbeschädigt ist. Im Zweifelsfall das Gerät nicht benutzen sich an Fachpersonal wenden. Die Verpackungen (Plastiktüten, Polystyryl, Nägel usw.) nicht in Reichweite von Kindern lassen, da sie eine mögliche Gefahrenquelle sein können.
- Vor dem Anschließen des Gerätes ist sicherzustellen, daß die Gerätedaten auf dem Herstellerschild mit denen des Stromnetzes übereinstimmen (das Schild befindet sich oben am Motorträger).
- Das Gerät ist nur für den Gebrauch bestimmt, für den es entwickelt wurde, und zwar zur Entlüftung von Räumen. Jeder davon abweichende Gebrauch ist unkorrekt und daher gefährlich. Der Hersteller haftet nicht für Schäden, die durch unsachgemäßen, falschen und unvernünftigen Gebrauch entstehen.
- Bei der Benutzung von Elektrogeräten im allgemeinen sind folgende grundsätzliche Regeln einzuhalten. Insbesondere:
 - Das Gerät nie mit nassen oder feuchten Händen und Füßen berühren.
 - Das Gerät nicht bei bloßen Füßen benutzen.
 - Das Gerät keinen Witterungseinflüssen (Regen, Sonne usw.) aussetzen.
 - Darauf achten, daß das Gerät nicht von Kindern oder Behinderten unbeaufsichtigt benutzt wird.
- Vor Reinigungs oder Wartungsarbeiten ist das Gerät durch Ausschalten des Anlagenschalters vom Stromnetz zu trennen.
- Bei Störungen und/oder fehlerhaftem Betrieb, ist das Gerät abzuschalten. Nicht gewaltsam öffnen. Im Reparaturfall wenden Sie sich an den Händler und verlangen Sie Original-Ersatzteile. Bei Nichtbeachtung dieser Regel kann die Sicherheit des Gerätes in Frage gestellt werden.
- Sollten Sie sich dazu entschließen, ein Gerät dieser Art nicht mehr zu benutzen, ist der Anlagenschalter auszuschalten und das Gerät vom Stromnetz abzutrennen.
- Desweiteren empfehlen wir, die besonders für Kinder gefährlichen Teile zu neutralisieren, da sie das nicht mehr gebrauchte Gerät als Spielzeug benutzen könnten.
- Die Ausführung der elektrischen Anlage muß den CEI 64/8 Worschriften "Richtlinien für elektrische Anlagen in Zivilgebäuden" entsprechen.
- Das Gerät entspricht den Richtlinien CEE 73/23 + CEE 93/68, CEE 89/336 + CEE 93/68.
- Da das Gerät fachgerecht hergestellt wurde, bleiben bei einem korrekten Gebrauch und einer regelmässigen Wartung die Lebensdauer und die elektrische sowie mechanische Zuverlässigkeit konstant.
- Dieses Gerät ist nicht für den Verwendung durch Personen (einschließlich Kinder) mit reduzierten körperlichen, sensorischen oder mentalen Fähigkeiten, ohne Erfahrung und Kenntnis geeignet, sofern sie nicht durch Personen, die für ihre Sicherheit verantwortlich sind, beaufsichtigt oder über die Verwendung des Geräts unterrichtet werden. Kinder sollten beaufsichtigt werden, um sicherzustellen, dass sie nicht mit dem Gerät spielen.

BESONDERE HINWEISE

- Die Installation ist nach den Anweisungen des Herstellers vorzunehmen.
 - Eine falsche Installation kann Schäden an Personen, Tieren oder Sachen verursachen, für die der Hersteller nicht haftet.
 - Das Gerät ist nach den Regeln der doppelten Isolierung (Klasse II) hergestellt worden und braucht demzufolge keine Erdung.
 - Überprüfen, ob die elektrische Leistung der Anlage und der Steckdose der auf dem Geräteschild angegebenen Höchstleistung entspricht. Im Zweifelsfall wenden Sie sich an einen Fachmann.
 - Bei der Installation ist ein allpoliger Schalter mit Kontaktöffnungsweite von 3 mm oder mehr vorzusehen.
 - Das Gerät nicht unnütz eingeschaltet lassen. Bei Nichtbenutzung den Hauptschalter ausschalten.
 - Das Lüftungsgitter nicht verstopfen.
 - Laut den gültigen Unfallschutzvorschriften sicherstellen, daß es nach erfolgter Installation des Entlüfters auf keine Weise möglich ist, von der Druckseite aus an in die in Bewegung stehenden Teile zu gelangen. Sonst das dazu bestimmte Schutzgitter anbringen (cod. AP0885, cod AP0893).
 - Wenn im zu entlüftenden Raum ein Gasgerät (oder anderer Brennstoff) vorhanden ist, muß unbedingt kontrolliert werden, ob die wieder zugeführte Luft für eine einwandfreie Verbrennung und einen korrekten Betrieb des Entlüfters ausreicht.
- Den Entlüfter nicht an dieselbe Leitung anschließen, durch welche die Abgase des Gasgerätes geführt werden.

2. INSTALLATION

- Hat die Ansaugöffnung einen Durchmesser von 12 cm, auf den Bundring des Luftausgangs des Flansches (1) den in der Lieferung enthaltenen Vergrößerungsring (2) setzen.
 - Um die Rückkehr von Rauch und/oder Gerüchen in den Raum zu verhindern, in den Bundring des Luftausgangs des Flansches (1) die dafür vorgesehene, in der Lieferung enthaltene Drosselklappe (3) einsetzen.
 - Um eventuelle Vibrationen zu vermeiden, kann die entsprechende in der Lieferung enthaltene Dichtung (4) verwendet werden, indem diese auf den Rand des Flansches (1) aufgebracht und wie in Abb. 1 angegeben zugeschnitten wird.
 - Den Flansch (1) auf die Wand setzen und die 4 Stellen für die Befestigung kennzeichnen.
 - Die Bohrungen mit einem Durchmesser von 5 mm anbringen.
 - Befindet sich die Stromversorgung im Rohgang, die Kabel durch die hintere Bohrung des Flansches (1) führen und diesen mit den in der Lieferung enthaltenen Dübeln und Schrauben befestigen. Erfolgt die Versorgung der Abluft über externes Kabel, dieses in den entsprechenden Labyrinth-Sitz einführen wie in Abb. 2 angegeben.
KEIN FLACHKABEL VERWENDEN.
 - Bevor die Ansauggruppe (6) angebracht wird (beim Anschluss des Kabels aus der Labyrinthführung), das Kabel so ziehen, dass es nicht aus der Führung austritt.
 - Die vordere Abdeckung (5) von der Ansauggruppe (6) lösen, indem Sie mit einem Schraubenzieher in die beiden seitlichen Bohrungen (a) drücken, wie in Abb. 3 angegeben.
 - Die Abdeckung der elektrischen Anlage (7) aus der Ansauggruppe (6) aushaken, indem Sie auf die Punkte (b) einwirken wie in Abb. 4 dargestellt. Bei einem Anschluss mit externem Kabel eins der beiden Plastikteile (C) der Ansauggruppe (6) abbrechen, damit das Kabel durchgeführt werden kann (Abb. 4).
 - Die Ansauggruppe (6) mit den 4 in der Lieferung enthaltenen selbstschneidenden Schrauben mit Durchmesser 4 x 20 am Flansch (1) befestigen.
 - Den elektrischen Anschluss auf dem Klemmbrett der Versorgung herstellen.
 - Die Abdeckung der elektrischen Anlage (7) einrasten lassen.
 - Für die Verwendung des Schutzfilters (8) diesen in die Abdeckung der elektrischen Anlage (7) einsetzen.
 - Die vordere Abdeckung (5) auf dem Abluftventilator einrasten lassen.
 - Für die Wartungs- oder Reinigungsvorgänge gelten die oben beschriebenen Ein- und Ausbauschritte.
- ACHTUNG:** Nicht vergessen, vor der Ausführung jeglicher Vorgänge stets die Stromversorgung zu unterbrechen.
REINIGUNG: Elektrische Teile nicht in Wasser oder andere Flüssigkeiten eintauchen.

CTF Line "S": STANDARDMODELLE

- Der elektrische Anschluss muss gemäß des Plans in Abb. A erfolgen.
- ALLE MODELLE CTF Line "S" KÖNNEN MIT FOLGENDEM ZUBEHÖR DELIEFERT WERDEN:**
ASPIRTIMER: Zubehör zur Zeiteinstellung.

CTF Line "PC": MODELLE MIT ZUGSCHALTER

- Der elektrische Anschluss muss gemäß des Plans in Abb. B erfolgen.

CTF Line "T": FUNKTIONSMODUS MODELLE MIT TIMER

- Sie werden mit einer Mindesteichung von ca. 45 Sekunden geliefert.
- Regulärer Betrieb auch ohne oder mit durchgebrannter Lampe.
- Der TIMER schaltet den Abluftventilator beim Einschalten des Lichts an. Bei Ausschalten des Lichts bleibt der Abluftventilator für einen von 45 bis ca. 30 Minuten programmierbaren Zeitraum weiter in Betrieb.
- Soll die Betriebsdauer verlängert werden, wie folgt vorgehen:
Die Stromversorgung unterbrechen.
Mit einem Schraubenzieher vorsichtig den Trimmer (T) an der Seite des Abluftventilators in Pfeilrichtung (Abb. 5) betätigen.
- Vergewissern Sie sich, dass die Betriebsdauer der gewünschten Dauer entspricht. Andernfalls den Vorgang wiederholen.
- Der elektrische Anschluss muss gemäß des in Abb. C, D dargestellten Plans erfolgen.

CTF Line "HTT": FUNKTIONSMODUS MODELLE MIT HYGROSTAT + TIMER Abb. 5

- Diese Abluftventilatoren wurden für die automatische Kontrolle der relativen Feuchtigkeit in den Räumen konzipiert.
- Der Abluftventilator tritt in Funktion, wenn die relative Feuchtigkeit RH im Raum das voreingestellte Niveau überschreitet, und bleibt so lange in Betrieb, bis der Wert RH unter den eingestellten Grenzwert abgesunken ist. asaxdWenn dieser Grenzwert erreicht ist, kann man mit der Funktion TIMER einstellen, dass das Gerät für eine programmierte Zeit weiter in Betrieb bleibt, so dass die relative Feuchtigkeit im Raum noch weiter reduziert wird. Für die Einstellung der gewünschten Zeit betätigt man den Trimmer (T).
- Der Trimmer (T) ist werkseitig auf die Mindesttarierung von ca. 45 Sek. eingestellt, er kann aber bis zu einer Zeit von max. ca. 30 min. programmiert werden.
- Der Trimmer (H) ist werkseitig auf einen Grenzwert für die Auslösung von ca. 60 % relativer Feuchtigkeit RH eingestellt. Dieser Wert kann von mindestens 40% RH (-) auf max. 80% RH (+) reguliert werden.
- Wenn man die eingestellten Werte ändern möchte, geht man wie folgt vor:
- Stromkreis ausschalten.
- Mit einem Schraubenzieher vorsichtig Trimmer (T) oder Trimmer (H) in Pfeilrichtung verstellen.
- Prüfen, dass die Einstellung der gewünschten Zeit bzw. Feuchtigkeit entspricht. Andernfalls den Vorgang wiederholen.

1. ALGEMENE AANWIJZINGEN



WAARSCHUWING!

Lees zorgvuldig de aanwijzingen in dit boekje door die belangrijke informatie inhouden over de veiligheid bij montage, gebruik en onderhoud. Bewaar dit boekje voor eventueel toekomstigeraadpleging.

- Kijk na het verwijderen van de verpakking of het apparaat in goede staat verkeert. Bij twijfel het apparaat niet gebruiken en zich tot een gekwalificeerde vakman wenden. De verpakkingselementen (plastic zakken, schuimrubber, spijkers enz.) zijn een potentiële bron van gevaar voor kinderen en mogen daarom niet binnen hun handbereik worden gelaten.
- Controleer alvorens het apparaat aan te sluiten of de gegevens op het typeplaatje overeenkomen met die van het elektriciteitsnet. (Het plaatje bevindt zich op de bovenkant van het motorblok).
- Bijgaand apparaat dient uitsluitend gebruikt te worden voor het doel waarvoor het gebouwd is, d.w.z. het ventileren van ruimtes.
- Ander gebruik wordt als afwijkend en dus als gevaarlijk beschouwd. De fabrikant kan niet aansprakelijk worden gesteld voor eventuele schade veroorzaakt door oneigenlijk, verkeerd en onverantwoordelijk gebruik.
- Bij het gebruik van elektrische apparaten dient men zich aan de volgende fundamentele regels te houden.
- Raak het apparaat niet aan met natte of vochtige handen of voeten.
- Gebruik het apparaat niet op blote voeten.
- Stel het apparaat niet bloot aan regen, zon enz.
- Laat niet toe dat het apparaat zonder toezicht gebruikt wordt door kinderen of door mensen die er niet mee vertrouwd zijn.
- Voordat het apparaat wordt gereinigd of wordt nagekeken voor onderhoud, het van het elektriciteitsnet afsluiten met behulp van de schakelaar van de installatie.
- In geval van defecten en/of slechte werking, het apparaat uitschakelen en niet eigenhandig proberen te repareren. Zich voor reparatie tot de winkelier wenden en het gebruik van originele reserveonderdelen eisen.
- Indien het bovenstaande niet wordt opgevolgd, kan de veiligheid van het apparaat in gevaar komen.
- Indien men besluit om een apparaat van dit type niet meer te gebruiken, wordt aanbevolen om het onwerkbaar te maken door de schakelaar van de installatie uit te bouwen en het apparaat van het elektriciteitsnet af te sluiten.
- Bovendien wordt aanbevolen om de onderdelen van het apparaat die gevaar kunnen opleveren onschadelijk te maken. Dit met het oog op kinderen die het ongebruikte apparaat voor hun spelletjes kunnen gebruiken.
- De installatie moet overeenkomstig de CEI-voorschriften 64-8 "VOORSCHRIFTEN VOOR ELEKTRISCHE INSTALLATIES IN GEBOUWEN EN WONINGEN" worden uitgevoerd.
- Het apparaat is conform aan de Europese Normen: CEE 73/23 + CEE 93/68, CEE 89/336 + CEE 93/68.
- Omdat het apparaat volgens vaktechnische eisen is gebouwd, zullen bij correct gebruik en regelmatig onderhoud de levensduur en de betrouwbaarheid van elektrische en mechanische onderdelen toenemen.
- Dit toestel is niet bedoeld om gebruikt te worden door personen (kinderen inbegrepen) met beperkte lichamelijke, zintuiglijke en geestelijke vermogens, of zonder ervaring en kennis, behalve wanneer ze onder het toezicht staan van of over het gebruik van het toestel ingelicht werden door iemand die voor hun veiligheid verantwoordelijk is. Kinderen moeten in het oog gehouden worden om er zeker van te zijn dat ze niet met het toestel spelen.

BIJZONDERE ALGEMENE AANWIJZINGEN

- Montage dient volgens de instructies van de fabrikant uitgevoerd te worden. Een verkeerde montage kan schade veroorzaken aan personen; dieren of voorwerpen waarvoor de fabrikant niet verantwoordelijk kan worden geacht.
Het apparaat is volgens de voorschriften met betrekking tot dubbele isolatie (klasse II) vervaardigd en heeft dus geen aardkabel nodig.
- Controleer of de elektrische voeding van de installatie en de stopcontacten voldoende is voor het op het typeplaatje van het apparaat aangegeven maximum vermogen. Bij twijfel zich tot een gekwalificeerde vakman wenden.
- Bij installatie van het apparaat dient men voor een veelpolige schakelaar te zorgen met een afstand van 3 mm of meer tussen de open contacten.
- Laat het apparaat niet onnodig ingeschakeld staan. Schakel het apparaat wanneer het niet wordt gebruikt met de hoofdschakelaar uit.
- Zorg ervoor dat het aanzuigrooster vrij staat.
- Controleer m.b.t. de geldende Arbeidsinspectie-wetten, of na installatie van de aspirator, het onder geen beding mogelijk is om aan de zijde van de luchtafvoer bij de bewegende onderdelen te kornen.
Mocht dit wel zo zijn, dan moet een speciaal rooster worden aangebracht (cod. AP0885, cod AP0893).
- Als in de ruimte die geventileerd moet worden een gas apparaat (of apparaat dat met andere brandstoffen werkt) aanwezig is, moet gecontroleerd worden of er voldoende luchtcirculatie is voor een perfecte verbranding van het gas en de goede werking van de ventilator. Sluit de aspirator niet op dezelfde afvoerpip van een gasapparaat aan. De aspirator moet voorzien zijn van een eigen afvoerpip of direct met de buitenlucht in verbinding staan.

2. INSTALLATION

- Maak het frontdeksel (1) los door met een schroevendraaier op de twee punten opzij (A) te drukken, zoals getoond in fig. 1.
 - Verwijder de afzuigleiding (3) uit de afzuigunit (4) door een schroevendraaier in de punten (B) te zetten, zoals getoond in fig. 2.
 - Knip uit het boorsjabloon de diameter die overeenkomt met die op de muur ($\emptyset 8$, $\emptyset 10$, $\emptyset 12$ cm).
 - Het apparaat wordt geleverd met de centreerring (5) gepositioneerd op de diameter van 10 cm. Voor installatie op een afvoeropening met $\emptyset 8$ cm, moet de centreerring verwijderd worden. Voor installatie op een afvoeropening met $\emptyset 12$ cm, de centreerring omkeren en op de borgpen positioneren.
 - Breng het sjabloon op de muur aan, teken de vier bevestigingspunten af en boor de gaten met $\emptyset 5$ mm.
 - Als men de terugkeer van rook en/of geuren in het lokaal wenst te voorkomen, moet de bijgeleverde afsluitklep (6) aangebracht worden, zoals getoond in fig. 3.
 - Bevestig de afzuigunit (4) aan de muur (minimumhoogte 2,30 m) met behulp van de vier bijgeleverde schroeven en bijbehorende pluggen.
 - Breng de voedingskabel in de hiervoor bestemde zitting aan (fig. 3) en zorg voor de elektrische aansluiting op het klemmenbord. **GEBRUIK GEEN PLATTE KABEL.**
 - Voordat de afzuiggroep (6) aangebracht wordt (bij de aansluiting van de s-kabel), zodanig aan de kabel trekken dat hij niet uit zijn zitting treedt. In geval van aansluiting met externe kabel, een van de twee plastic delen (c) van de afzuiggroep (6) breken om de kabel te kunnen doorvoeren (fig. 4).
 - Druk de afzuigleiding (3) op de afzuigunit (4).
 - Als men het filter (7) op het apparaat wil aanbrengen, dit met de twee openingen op de pennen van de traverse op de afzuigopening monteren en met de borgstang vastzetten.
 - Klik het frontdeksel (1) weer op het apparaat vast.
 - Voor onderhouden reinigingswerkzaamheden zich aan de hierboven beschreven montage- en demontagevoorschriften houden.
- ATTENTIE:** Onthoud dat altijd de stroomvoorziening uitgeschakeld moet worden, alvorens werkzaamheden aan het apparaat uit te voeren.
- REINIGING:** Dompel de elektrische onderdelen niet onder in water of andere vloeistoffen.

CTF Line "S": STANDAARDMODELLEN

- De elektrische aansluiting moet worden uitgevoerd volgens het schema getoond in Fig. A.
- **ALLE MODELLE CTF Line "S" KUNNEN MET DEVOLGENDE ACCESSOIRE WORDEN UITGERUST:**
ASPIRTIMER: Accessoire voor de timing.

CTF Line "PC": MODELLEN MET TREKSTANGSCHAKELAAR

- De elektrische aansluiting moet worden uitgevoerd volgens het schema getoond in Fig. B.

CTF Line "T": WERKWIJZE MODELLEN MET TIMER

- Deze worden geleverd met een minimumafstelling van circa 45 seconden.
- Deze blijven, ook als een lamp ontbreekt of is doorgebrand, regelmatig werken.
- De TIMER schakelt het afzuigapparaat bij inschakeling van het licht in. Bij uitschakeling van het licht blijft het afzuigapparaat nog gedurende een programmeerbare tijd die kan variëren tussen 45 seconden en circa 30 minuten werken.
- Als men de werktijd wil verhogen, als volgt te werk gaan:
Schakel de stroomvoorziening uit.
Verdraai voorzichtig met een schroevendraaier de trimmer (T) op het afzuigapparaat in de richting aangeduid door de pijl (Fig. 5).
- Controleer of de werktijd overeenkomt met de gewenste tijd. In tegengesteld geval bovenbeschreven handeling herhalen.
- De elektrische aansluiting moet worden uitgevoerd volgens het schema getoond in Fig. C, D.

CTF Line "HTT": WERKWIJZE MODELLEN MET HYGROSTAT + TIMER Abb. 5

- Deze zijn bedoeld voor de automatische controle van de vochtigheid die in de lokalen aanwezig is.
- Het afzuigapparaat treedt in werking wanneer het in de lokalen aanwezige relatieve vochtigheidsniveau een factiveringspunt overschrijdt dat van te voren is ingesteld met de trimmer (H) op het afzuigapparaat (Fig. 5) en blijft werken totdat de relatieve vochtigheidswaarde onder de vooraf ingestelde drempel is gezakt.
- De HTT modellen blijven daarentegen werken gedurende een programmeerbare tijd van 45 seconden tot 30 minuten, zodat de RV-waarde nog eens extra wordt verlaagd. De instelling van de gewenste tijd gebeurt m.b.v. de trimmer zoals getoond in Fig. 5.
- Als men het activeringspunt wil veranderen, moet de trimmer (H) met een schroevendraaier worden versteld, nadat de stroomvoorziening is uitgeschakeld.
- **HET ACTIVERINGSPUNT VAN HYGROSTAT is ingesteld op een RV van 60%.**
- **HYGROSTAT IS INSTELBAAR VAN EEN MIN. VAN 40% RV (-) TOT EEN MAX. VAN 80% RV (+).**
- De HTT modellen worden niet alleen voor automatische activering op basis van de vochtigheidsgraad toegepast, maar kunnen ook gebruikt worden als normale apparaten met een timer waarbij tijdelijk de HYGROSTAT functie is uitgeschakeld.
- De elektrische aansluitingen van het apparaat zijn toegelicht in de schema's getoond in Fig. C, Fig. D.

1. ADVERTENCIAS GENERALES

ADVERTENCIA!



Leer atentamente las advertencias contenidas en la presente cartilla, puesto que proporcionan importantes indicaciones concernientes a la seguridad de instalación, de uso y de mantenimiento. Conservar con interés esta cartilla para cada ulterior consulta.

- Después de haber quitado el embalaje, controlar la integridad del aparato. En caso de dudas, no utilizar el aparato y consultar personal profesionalmente calificado.
- Los elementos de embalaje (bolsitas de plástico, poliestireno celular, clavos, etc.) no se deben dejar al alcance de los niños puesto que son peligrosos.
- Antes de conectar el aparato, controlar que los datos de la placa correspondan a los de la red de distribución eléctrica (la placa está situada en el lado superior de la carcasa del motor).
- Este aparato se debe utilizar solamente con la finalidad para la cual ha sido específicamente construido, es decir para la aireación de los locales.
- Cualquier otra utilización se debe considerar incorrecta y por lo tanto peligrosa.
- El constructor no puede considerarse responsable por eventuales daños que derivan de utilizaciones incorrectas, erróneas e irracionales.
- La utilización de cualquier aparato eléctrico comporta el respeto de algunas reglas fundamentales, especialmente:
 - No tocar el aparato con las manos o los pies mojados o húmedos.
 - No usar el aparato estando descalzos.
 - No dejar el aparato expuesto a los agentes atmosféricos (lluvia, sol, etc.).
 - No permitir que el aparato sea utilizado por niños o personas no autorizadas sin vigilancia.
- Antes de efectuar cualquier operación de limpieza o de mantenimiento, desconectar el aparato de la red de alimentación eléctrica, apagando el interruptor de la instalación.
- En caso de avería y/o funcionamiento anómalo del aparato, apagarlo y no dañarlo.
- Para eventuales reparaciones, consultar el revendedor y solicitar la utilización de recambios originales.
- No respetar cuanto descripto más arriba, puede comprometer la seguridad del aparato.
- En caso que se decidiera no utilizar más un aparato de este tipo, se recomienda desconectarlo de la red de alimentación después de haber desactivado el interruptor de la instalación.
- Además, se aconseja proveer a que las partes del aparato potencialmente peligrosas dejen de serlo teniendo especial consideración por los niños que podrían usar el aparato fuera de uso como juego.
- La realización de la instalación eléctrica debe respetar las Normas para las instalaciones eléctricas de los edificios civiles.
- Aparato conforme con las Normas Europeas: 73/23 CEE – 89/336 CEE 92/31 CEE 93/68 CEE.
- Habiendo construido el aparato perfectamente, con un uso correcto y una periódica mantenimiento, duración y seguridad eléctrica y mecánica será más eficaz.
- Este aparato no es adecuado para ser usado por personas (incluso niños) con capacidades físicas, sensoriales o mentales reducidas; o sin experiencia y conocimiento salvo que hayan estado bajo supervisión o hayan sido capacitados para usar el aparato por una persona responsable de su seguridad.
Los niños deberían ser supervisados para asegurarse de que no jueguen con el aparato.

ADVERTENCIAS GENERALES PARTICULARES

- La instalación se debe efectuar siguiendo las instrucciones del constructor.
- Una instalación errónea puede provocar daños a personas, animales o cosas en relación a los cuales el constructor no se considera responsable.
- El aparato está construido de acuerdo con las normas del doble aislamiento (Clase II) y por lo tanto, no necesita el cable de conexión a tierra.
- Verificar que la capacidad eléctrica de la instalación o de los enchufes de corriente correspondan a la potencia máxima del aparato indicada en la placa. En caso de dudas consultar una persona profesionalmente calificada.
- Durante la instalación se debe prever un interruptor monopolar con distancia de apertura de los contactos igual o superior a 3 mm.
- No dejar el aparato inutilmente encendido. Apagar el interruptor general del aparato cuando no se utiliza el mismo.
- No obstruir la rejilla de aspiración.
- Respetando las Leyes vigentes para la prevención de los accidentes, controlar que una vez instalado el aspirador, no sea posible en ningún caso acceder por el lado salida a las partes en movimiento.
En caso contrario, utilizar la rejilla de protección específica (cod. AP0885, cod AP0893).
- Si en el local que se debe ventilar está instalado un aparato a gas (u otros combustibles) es indispensable controlar que haya una adecuada entrada de aire para garantizar la perfecta combustión del mismo y el funcionamiento correcto del ventilador.
- No instalar el aparato en el mismo conducto donde pasan los humos de un aparato a gas.

2. INSTALACIÓN

- Separar la abrazadera (1) del aspirador.
- Si el orificio de descarga es de diámetro 12 cm introducir en la brida de salida aire de la abrazadera (1) el anillo adecuado de aumento (2) en dotación.
- Para evitar la vuelta de humo y/u olores en el ambiente introducir en la brida de salida aire de la abrazadera (1) la mariposa de cierre adecuada (3) en dotación
- Para evitar posibles vibraciones se puede utilizar la guarnición adecuada (4), en dotación, introduciéndola en el borde de la abrazadera (1) cortándola a medida como indicado en la fig. 1.
- Presentar la abrazadera (1) a la pared y señalar los 4 puntos para la fijación. Efectuar los orificios de diámetro 5 mm.
- Si la alimentación de la red es en traza pasar los cables por el orificio posterior de la abrazadera (1) y fijar a misma mediante las espigas y los tornillos suministrados en dotación. Si la alimentación del aspirador está efectuada con cable externo introducir el mismo en la sede a laberinto apropiada como indicado en la fig. 2.
NO UTILICE UN CABLE DE ALIMENTACIÓN PLANO.
Antes de aplicar el grupo aspirador (6) (en la conexión del cable en espiral), tire del cable para que no sobresalga de su sede.
- Separar la tapa frontal (5) del grupo aspirante (6) apretando con un destornillador dentro del interior de los dos orificios laterales (a) como indicado en la fig. 3.
- Soltar la tapa de la instalación eléctrica (7) del grupo aspirante (6) actuando sobre los puntos (b) como indicado en la fig. 4.
En caso de conexión con cable externo, rompa una de las dos piezas de plástico (c) del grupo aspirador (6) para poder pasar el cable (fig. 4).
- Fijar el grupo aspirante (6) a la abrazadera (1) mediante las 4 autoenroscantes diámetro 4 x 20 suministradas en dotación.
- Ejecutar la conexión eléctrica al bloque terminal de alimentación
- Introducir de golpe la tapa de la instalación eléctrica (7) en el grupo aspirante (6).
- Para aplicar el filtro de protección (8) introducirlo sobre la tapa de la instalación eléctrica (7).
- Aplicar de golpe la tapa frontal (5) sobre el aspirador.
- Para las operaciones de mantenimiento o limpieza las fases de desmontaje y montaje son aquellas descritas más arriba.
ATENCIÓN: Acordarse de desconectar siempre el circuito de alimentación antes de efectuar cualquier tipo de operación.
LIMPIEZA: No sumergir partes eléctricas en agua u otros líquidos.

CTF Line "S": MODELOS ESTÁNDAR

- La conexión eléctrica se debe efectuar siguiendo el esquema que indica la fig. A.
TODOS LOS MODELOS CTF Line "S" PUEDEN SER DOTADOS DEL SIGUIENTE ACCESORIO:
ASPIRTIMER: accesorio para la temporización.

CTF Line "PC": MODELOS CON ACCIONAMIENTO MEDIANTE CORDONCILLO

- La conexión eléctrica se debe efectuar siguiendo el esquema que indica la fig. B.

CTF Line "T": MODALIDAD DE FUNCIONAMIENTO MODELOS CON TEMPORIZADOR

- Se suministran con el ajuste mínimo de 45 segundos a 30 minutos apróx.
- Funcionan regularmente también sin la lámpara o con la lámpara quemada.
- El TEMPORIZADOR conecta el aspirador cuando se enciende la luz. Apagando la luz el aspirador continua a funcionar por un período de tiempo programable de 45 segundos a 30 minutos apróx.
- Si se desea aumentar el tiempo de funcionamiento, operar de la siguiente forma:
Desconectar el circuito de alimentación.
Proceder delicadamente con un destornillador en el temporizador (T) situado a bordo del aspirador, en el sentido indicado por la flecha (fig.5).
- Verificar que el tiempo de funcionamiento corresponda al deseado. En caso contrario, repetir la operación.
- La conexión eléctrica se debe efectuar siguiendo el esquema que indica la fig. C, D.

CTF Line "HTT": MODALIDAD DE FUNCIONAMIENTO MODELOS CON HIGROSTATO + TEMPORIZADOR Fig. 5.

- Estos aspiradores han sido concebidos para controlar automáticamente la humedad relativa de las salas.
- El aspirador se pone en funcionamiento cuando el nivel de humedad relativa RH detectada en la sala supera el punto de activación establecido y sigue en funcionamiento hasta que el valor RH no se encuentre por debajo del umbral predefinido. Cuando se llega a este umbral, la función TIMER permite que el aspirador siga funcionando durante el tiempo programado para reducir aún más el valor de la humedad relativa presente en la sala. El tiempo de funcionamiento se programa accionando el trimmer (T).
- El trimmer (T) viene regulado de fábrica con el tiempo mínimo unos 45 seg., pero se puede modificar hasta un tiempo máx. de 30 m. aprox.
- El trimmer (H) está regulado de fábrica para que se active al llegar al 60% de la humedad relativa RH, pero esta regulación se puede modificar hasta un nivel mínimo del 40% RH (-) a un valor máx. de 80% RH (+).
- Si desea modificar los valores predefinidos, deberá realizar las operaciones siguientes:
- Desactive el circuito de alimentación.
- Utilizando un destornillador gire con cuidado el trimmer (T) y/o el trimmer (H) en el sentido que indica la flecha.
- Compruebe que el tiempo y/o el valor RH sean correctos. En caso contrario repita la operación.

**ATTENZIONE:**

Informazione importante per lo smaltimento ecosostenibile dell'apparecchio



Il simbolo del cassonetto barrato riportato sull'apparecchiatura indica che il prodotto alla fine della propria vita utile deve essere raccolto separatamente dagli altri rifiuti.

L'utente dovrà, pertanto, conferire l'apparecchiatura giunta a fine vita agli idonei centri di raccolta differenziata dei rifiuti elettronici ed elettrotecnici, oppure riconsegnarla al rivenditore al momento dell'acquisto di una nuova apparecchiatura di tipo equivalente, in ragione di uno a uno. L'adeguata raccolta differenziata per l'avvio successivo dell'apparecchiatura dismessa al riciclaggio, al trattamento e allo smaltimento ambientalmente compatibile contribuisce ad evitare possibili effetti negativi sull'ambiente e sulla salute e favorisce il riciclo dei materiali di cui è composta l'apparecchiatura. Lo smaltimento abusivo del prodotto da parte dell'utente comporta l'applicazione delle sanzioni amministrative di cui al D.Lgs. n. 22/1997* [articolo 50 e seguenti del D.Lgs. n. 22/1997].

**WARNING:**

Important information concerning the environment friendly disposal of the appliance



This product conforms to EU Directive 2002/96/EC. The symbol of the barred waste bin indicates that, at the end of its useful life, the product has to be collected separately from the domestic waste.

The user will have to take the product to a collection centre for waste electrical and electronic equipment, or return it to a retailer on purchase of a replacement. Failure to do so may incur the penalties established by laws governing waste disposal. Proper differential collection and the subsequent recycling, processing and environmentally compatible disposal of waste equipments avoids unnecessary damage to the environment and possible related health risk and promotes also recycling of the materials used in the appliance.

**ATTENTION:**

Informations importantes pour l'élimination respectueuse de l'environnement de l'unité



Ce produit conforme à la Directive européenne 2002/96/CE. Le symbole de la poubelle barré indique que, à la fin de la durée de vie utile, le produit doit être collecté séparément des déchets domestiques.

L'utilisateur devra prendre le produit à un centre de collecte des déchets d'équipements électriques et électroniques, ou le retourner à un détaillant à l'achat d'un remplaçant. Ne pas le faire mai courbes et les pénalités forfaitaires établis par les lois régissant l'élimination des déchets.

L'élimination appropriée de collecte différencié et le recyclage ultérieur, le traitement et compatible avec l'environnement des déchets d'équipements inutilés évite les dommages à l'environnement et risque pour la santé liés possible et également la promotion du recyclage des matériaux utilisés dans l'appareil.

**ACHTUNG:**

Wichtige Informationen für eine umweltfreundliche Entsorgung des Gerätes



Dieses Produkt entspricht der EU-Richtlinie 2002/96/EG. Das Symbol der durchgestrichenen Mülltonne bedeutet, dass am Ende ihrer Nutzungsdauer, das Produkt getrennt vom Hausmüll gesammelt werden muss.

Der Benutzer muss das Produkt an einer Sammelstelle für Abfälle übernehmen elektrische und elektronische Geräte, oder senden Sie es an einen Händler beim Kauf eines Ersatzfahrzeugs. Andernfalls kann entstehen durch die Sanktionen Gesetz Abfallbeseitigung festgelegt.

Richtiger Differential Sammlung und das anschließende Recycling, Aufbereitung und umweltgerechte Entsorgung von Abfällen Geräte vermeidet unnötige Schäden an der Umwelt und mögliche gesundheitliche Risiken und fördert auch das Recycling der Materialien, die in das Gerät eingesetzt.

Fig./Abb. A

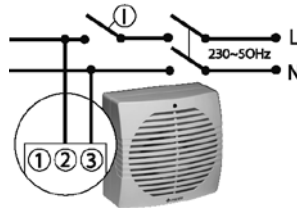

CTF Line "S"

- Collegamento elettrico per l'accensione dell'aspiratore mediante azionamento manuale dell'interruttore (I) previsto dall'impianto.
- Electrical connection for turning on the aspirator using the manual action of the switch (I) provided in the unit.
- Raccordement électrique pour l'allumage de l'aspirateur moyennant l'actionnement manuel de l'interrupteur (I) prévu dans l'installation.
- Elektrischer Anschluss für das Einschalten des Abluftventilators durch manuelles Betätigen des in der Anlage vorgesehenen Schalters (I).
- Elektrische aansluiting voor inschakeling van het afzuigapparaat door middel van handmatige bediening van de schakelaar (I) die in de installatie is voorzien.
- Conexión eléctrica para el encendido del aspirador mediante accionamiento manual del interruptor (I) previsto en la instalación.

Fig./Abb. B

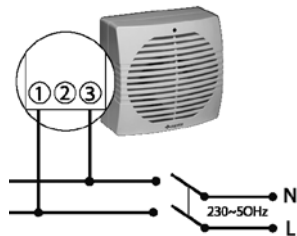

CTF Line "PC"

- Collegamento elettrico per l'accensione dell'aspiratore mediante azionamento dell'interruttore a tirante a bordo apparecchio.
- Electrical connection for turning on the aspirator using the tie rod switch on the equipment.
- Raccordement électrique pour l'allumage de l'aspirateur moyennant l'actionnement de l'interrupteur à tirant prévu sur l'appareil.
- Elektrischer Anschluss für das Einschalten des Abluftventilators durch Betätigen des Zugschalters auf dem Gerät.
- Elektrische aansluiting voor inschakeling van het afzuigapparaat door middel van bediening van de trekstangschakelaar aanwezig op het apparaat.
- Conexión eléctrica para el encendido del aspirador a través del accionamiento mediante cordoncillo a bordo del aparato.

Fig./Abb. C

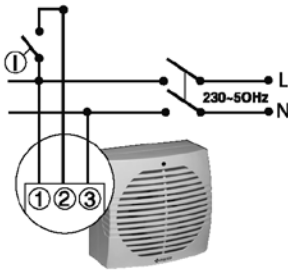
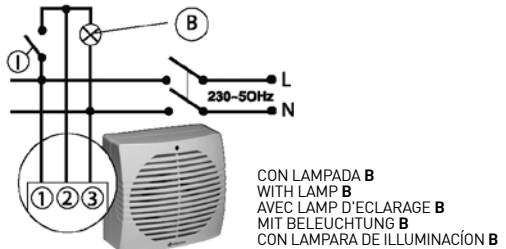

Fig./Abb. D



CON LAMPADA **B**
 WITH LAMP **B**
 AVEC LAMP D'ECLAIRAGE **B**
 MIT BELEUCHTUNG **B**
 CON LAMPARA DE ILLUMINACIÓN **B**

CTF Line "T"

- Collegamento elettrico per il funzionamento temporizzato programmabile dell'aspiratore mediante azionamento dell'interruttore (I) previsto dall'impianto. Allo spegnimento della luce tramite l'interruttore (I) l'aspiratore continua a funzionare per il tempo precedentemente impostato.
- Electrical connection for the timed programmable functioning of the aspirator using the actioning of the switch (I) provided in the unit. On switching off the light using the switch (I) the aspirator continues to function for the time previously programmed.
- Raccordement électrique pour le fonctionnement temporisé programmable de l'aspirateur moyennant l'actionnement de l'interrupteur (I) prévu dans l'installation. A l'extinction de la lumière moyennant l'interrupteur (I) l'aspirateur continue à fonctionner pour le temps programmé précédemment.
- Elektrischer Anschluss für den programmierbaren taktgesteuerten Betrieb durch Betätigen des in der Anlage vorgesehenen Schalters (I). Beim Ausschalten des Lichts über den Schalter (I) bleibt der Abluftventilator für die zuvor programmierte Dauer weiter in Betrieb.
- Elektrische aansluiting voor de programmeerbare getimede werking van het afzuigapparaat d.m.v. bediening van de schakelaar (I) die in de installatie is voorzien. Bij uitschakeling van het licht m.b.v. de schakelaar (I) blijft het afzuigapparaat werken gedurende de eerder ingestelde tijd.
- Conexión eléctrica para el funcionamiento temporizado programable del aspirador mediante accionamiento del interruptor (I) previsto en la instalación. Cuando se apaga la luz mediante el interruptor (I), el aspirador continua a funcionar por el tiempo precedentemente programado.

CTF Line "HTT"

- Collegamento elettrico per il funzionamento automatico dell'aspiratore in funzione della percentuale di umidità presente nel locale. L'interruttore (I) previsto nello schema consente il funzionamento manuale dell'aspiratore con funzione TIMER.
- Electrical connection for automatic exhaust fan activation according to the humidity quantity in the room. The switch (I) shown in the diagram allows the manual activation of the exhaust fan with the TIMER function.
- Raccordement électrique pour le fonctionnement automatique de l'aspirateur en fonction du taux d'humidité ambiante. L'interrupteur (I) prévu dans le schéma commande le fonctionnement manuel de l'aspirateur avec la fonction TIMER.
- Elektrischer Anschluss für den automatischen Betrieb des Abluftventilators abhängig von Feuchtigkeitsgehalt im Raum. Der Schalter (I) im Schaltplan ermöglicht die manuelle Betätigung des Abluftventilators mit der Funktion TIMER.
- Conexión eléctrica para el funcionamiento automático del aspirador en función del porcentaje de humedad que haya en la sala. El interruptor (I) previsto en el esquema permite el funcionamiento manual del aspirador con la función TIMER (vea la descripción en CONEXIÓN "TIMER").

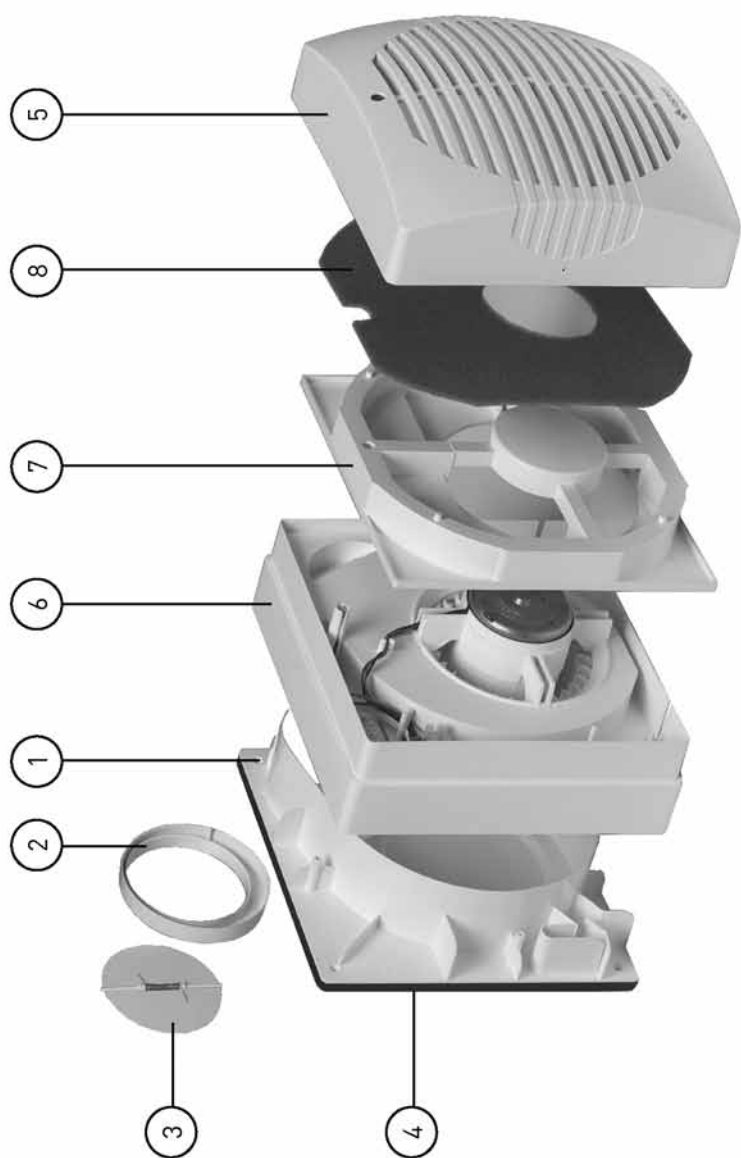

Fig./Abb. 1

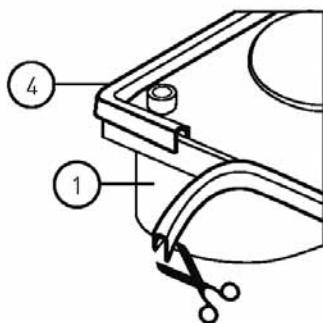

Fig./Abb. 2

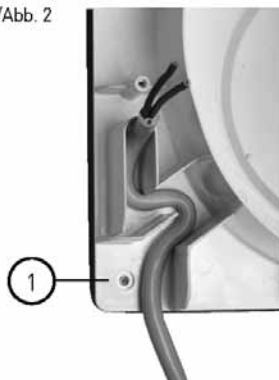

Fig./Abb. 3

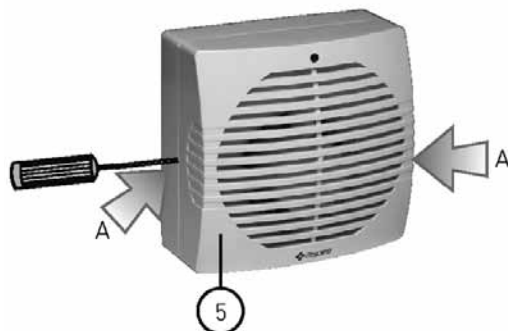

Fig./Abb. 4

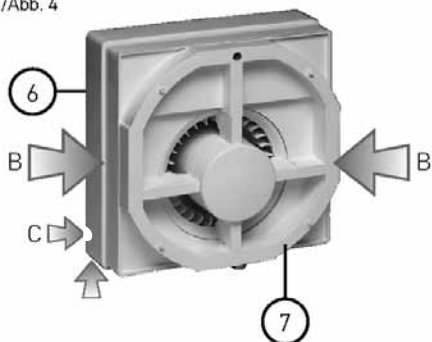
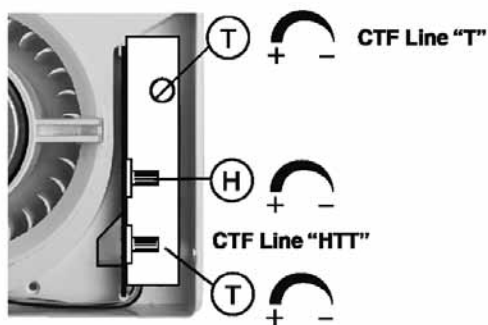

Fig./Abb. 5





GARANZIA

2 ANNI

Fantini Cosmi S.p.A.

Via Dell'Osio, 6 - 20090 Calepio di Settala, Milano, Italia

Da spedire entro 7 gg. dalla data d'acquisto

Data di spedizione	Nome e indirizzo del Rivenditore
Data di acquisto	
Nome	C.A.P.
Cognome	Città
Via	Provincia

PER FAVORE SCRIVERE IN STAMPATELLO

Dichiaro di aver preso atto delle condizioni di garanzia specificate sul certificato in mio possesso e autorizzo l'uso dei miei dati personali.

Firma

QUESTO TAGLIANDO DEVE ESSERE RESTITUITO IN CASO DI RECLAMO.

Causa del difetto:



GARANZIA

2 ANNI

Fantini Cosmi S.p.A.

Via Dell'Osio, 6 - 20090 Calepio di Settala, Milano, Italia

QUESTA GARANZIA È DA CONSERVARE E DEVE ACCOMPAGNARE IL PRODOTTO IN CASO DI RESO

Nome e indirizzo del Rivenditore	
Data del reso	Data di acquisto

CONDIZIONI DI GARANZIA

Il periodo di copertura della garanzia decorre dalla data di acquisto indicata dal rivenditore.

La durata della garanzia, è di 24 mesi di tutti i nostri prodotti e dovrà essere spedita entro e non oltre 15 giorni dalla data di acquisto. Il presente certificato deve sempre essere esibito in caso di utilizzo della garanzia.

La garanzia è valida solamente sul territorio italiano. Gli utenti che hanno acquistato i nostri prodotti all'estero dovranno rivolgersi al rivenditore che ha effettuato la vendita.

La garanzia si limita alla riparazione o sostituzione gratuita dei componenti risultanti difettosi per cause di fabbricazione accertate dalla ditta Aspira. Non sono coperti da garanzia i prodotti usati in modo non conforme alle indicazioni della Casa o manomessi da personale non autorizzato Aspira, nonché gli interventi per servizi o verifiche di comodo. Vengono altresì escluse dalla copertura le rotture accidentali intervenute nel trasporto e i difetti provocati dall'allacciamento a tensione diversa da quella prevista per l'apparecchio, ovvero diversa dal limite stabilito dalle norme CEI. L'apparecchio dovrà essere imballato attentamente e restituito al nostro Rivenditore. Le spese di trasporto, comprese quelle di ritorno, sono a carico dell'acquirente. Gli apparecchi viaggiano a rischio e pericolo del mittente.

Questa garanzia è valida unicamente per l'utente finale del prodotto e solo se tutti i dettagli sono correttamente compilati in tutte le loro parti.

In caso di controversia sarà l'unico competente il Foro Giudiziario di Milano.

VALIDA UNICAMENTE PER IL TERRITORIO ITALIANO



GUARANTEE

2 YEARS

Fantini Cosmi S.p.A.

Via Dell'Osio, 6 - 20090 Caleppio di Settala, Milano, Italia

To be forwarded within 7 days from the date of purchase

Mailing date	Name and Address of supplier
Date of purchase	
Name	Postal Code
Surname	Town
Street	Country

PLEASE USE BLOCK LETTERS

I have read and understood the terms and conditions of this guarantee and i authorise the processing of my personal details.

Signature



Model:

Code:.....

Date of purchase:

IN CASE OF COMPLAINTS RETURN THIS TALLY.

Cause of defect:



GUARANTEE

2 YEARS

Fantini Cosmi S.p.A.

Via Dell'Osio, 6 - 20090 Caleppio di Settala, Milano, Italia

To be retained

THIS GUARANTEE MUST BE ATTACHED TO THE APPLIANCE IN CASE SHOULD BE RETURNED FOR SERVICING	Name and Address of supplier
Date of return	Date of purchase

CONDITIONS OF GUARANTEE

All electrical appliances produced by Aspira are guaranteed by the Company for 2 YEARS against faulty materials or workmanship. If any part is found to be defective for the above mentioned reasons within the period of the guarantee from the date of purchase, we or our authorised service agents, will replace or, at our evaluation, repair that part without any charge of materials or labour or transportation, provided that the appliance has been used only in accordance with the instructions provided with each appliance and has been not connected to an unsuitable electricity supply, or subject to misuse, neglect or damage or modified or repaired by any person not authorised by us.

The correct electricity supply voltage is shown on the rating label attached to the appliance.

This guarantee is valid only to the original purchase of the appliance

Should any defect arise in any of our products and a claim under guarantee become necessary, the appliance should be carefully packaged and returned to your local service agent.

This portion of guarantee should be attached to the appliance.

The guarantee is valid only if all the details are fully and correctly indicated.

THIS GUARANTEE IS NOT EFFECTIVE IN THE EXTRA EUROPEAN COUNTRIES.

801M181228 - 1/2014

FANTINI COSMI S.p.A.

Via Dell'Osio, 6 - 20090 Caleppio di Settala, Milano, Italia
Tel. +39 02 956821 | Fax +39 02 95307006 | info@aspira.it

