

FANAIR

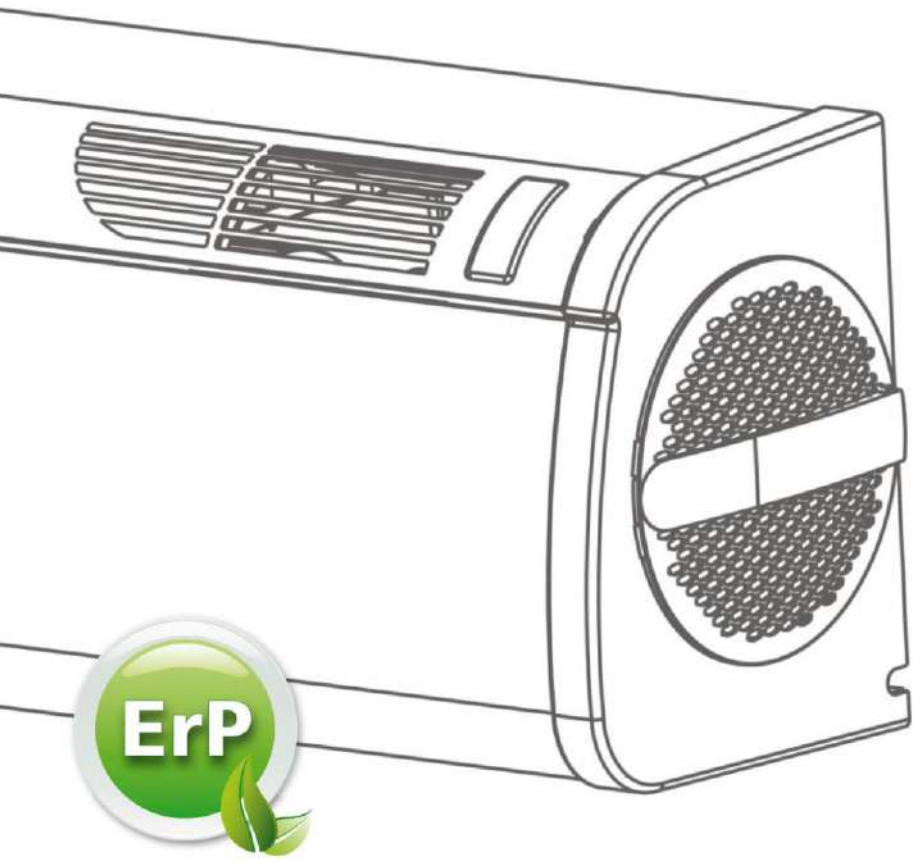

X-UNITED-B

CONDIZIONATORE MONOBLOCCO

MANUALE D'USO E DI INSTALLAZIONE

CONTENUTI

1. INFORMAZIONI GENERALI

1.1 INTRODUZIONE.....	3
1.2 IMPORTANTI REGOLE DI SICUREZZA.....	3
1.3 CONSEGNA DEL DISPOSITIVO.....	4
1.4 MOVIMENTAZIONE.....	4
1.5 LISTA DEGLI ACCESSORI.....	4
1.6 SPECIFICHE TECNICHE.....	5

2. INSTALLAZIONE

2.1 POSIZIONAMENTO DEL CONDIZIONATORE.....	6
2.2 DIMA DI INSTALLAZIONE.....	6
2.3 REALIZZAZIONE DEI FORI NEL MURO.....	8
2.4 FISSAGGIO STAFFA SUPPORTO.....	9
2.5 INSTALLAZIONE DEI TUBI.....	9
2.6 FISSAGGIO DEL CONDIZIONATORE SULLA STAFFA.....	10
2.7 FISSAGGIO DELLE GRATE.....	10

3. USO DEL TELECOMANDO

3.1 INTRODUZIONE ALLE ICONE DEL TELECOMANDO.....	11
3.2 FUNZIONI DEL TELECOMANDO.....	11
3.3 MODO RISCALDAMENTO.....	12
3.4 MODO RAFFREDDAMENTO.....	12
3.5 MODO DEUMIDIFICAZIONE.....	13
3.6 MODO VENTILAZIONE.....	13
3.7 MODO NOTTURNO.....	14
3.8 MODO AUTOMATICO.....	14
3.9 SPEGNIMENTO CON TIMER.....	15
3.10 ACCENSIONE CON TIMER.....	15

4. ACCESSORI X-UNITED-B

4.1 FUNZIONE CONTATTO PULITO.....	16
4.2 SISTEMA RINNOVO ARIA.....	17
4.3 INSTALLAZIONE TERMOSTATO AMBIENTE	17
4.4 INSTALLAZIONE GRIGLIE FLESSIBILI.....	18
4.5 INSTALLAZIONE E SOSTITUZIONE DELLA BATTERIA.....	19
4.6 MANUTENZIONE	19
4.7 RISOLUZIONE DEI PROBLEMI	20

1. INFORMAZIONI GENERALI

1.1 INTRODUZIONE

ATTENZIONE: Conservare l'imballo fino a che l'installazione del condizionatore non verrà completata.

Una volta aperto l'imballo, controllate che tutte le parti siano intatte e non danneggiate. (vedere elenco accessori). In caso di parti mancanti, contattate il vostro rivenditore.

Questo condizionatore è stato progettato per rinfrescare e riscaldare l'aria del locale in cui verrà installato e deve essere usato solo per questo scopo.

Il costruttore non è responsabile per danni ai beni, alle persone o agli animali generati da un'installazione, regolazione e manutenzione incorrette o da un uso improprio.

Questo condizionatore contiene refrigerante R410A: al termine del suo utilizzo, lo smaltimento di questo condizionatore dovrà avvenire secondo la rigida disciplina che regola il riciclaggio di questo prodotto; operare con cautela durante lo smaltimento. Consultate gli enti predisposti del vostro paese o il vostro rivenditore.

Non accendete il condizionatore se non è stato completamente assemblato ed installato nella sua corretta posizione.

Prima di accendere il condizionatore, controllate che sia correttamente messo a terra, conformemente alle normative in vigore nel vostro paese.

1.2 IMPORTANTI REGOLE DI SICUREZZA



Quando si usano dispositivi elettrici, vanno sempre rispettate alcune precauzioni di base per la sicurezza:

Non posizionare oggetti sul prodotto o far sì che questi possano ostruire gli ingressi o le uscite del condizionatore.

Grande attenzione va fatta quando qualsiasi prodotto viene utilizzato da, o in presenza di bambini ed animali, ed ogni volta che il prodotto viene lasciato in funzione o incustodito.

Attenzione:

Prima di mettere in funzione il prodotto, rimuovere il condizionatore dalla sua confezione e controllare che sia in buone condizioni.

Non consentire a bambini di giocare con la confezione, ad esempio con l'imballo in plastica.

Non far funzionare nessun prodotto con cavi o spine danneggiate, o dopo aver notato un malfunzionamento del condizionatore, o dopo che questo è stato fatto cadere o è stato danneggiato in qualche modo. Restituire il condizionatore ad un centro assistenza autorizzato per sottoporlo a controllo e riparazione, al fine di evitare pericoli.

Non cercate in alcun modo di riparare o regolare qualsiasi funzione elettrica o meccanica su questo condizionatore; tale operazione farà decadere immediatamente i termini di garanzia, contattate il vostro centro assistenza autorizzato.

Collegate il prodotto ad una presa che abbia lo stesso voltaggio, frequenza e carico elettrico di quelli indicati nell'etichetta dei dati tecnici applicata sul condizionatore.

Il condizionatore non deve essere utilizzato in luoghi bagnati o molto umidi.

Non installate il condizionatore in prossimità di fiamme libere, cucine o apparecchi riscaldanti o superfici calde.

Non lasciate il cavo di alimentazione sul bordo di un tavolo o di un bancone. Posizionate il cavo di alimentazione lontano da una zona in cui si potrebbe inciampare.

Non mettere mai il cavo sotto ad una moquette o ad un tappeto. Non utilizzare il condizionatore in aree dove vengono utilizzate o conservate benzina, vernice o altri liquidi infiammabili.

Non tentate di eseguire la pulizia o la manutenzione, o di accedere alle componenti interne, fino a che il condizionatore non sia stato scollegato dalla corrente elettrica.

Non modificate i dispositivi di sicurezza o regolazione, senza il previo consenso e le istruzioni da parte del produttore del condizionatore.

Non tirare, rimuovere o avvolgere il cavo del condizionatore, anche se non collegato alla corrente elettrica.

Evitate una lunga esposizione del vostro corpo al getto di aria proveniente dal condizionatore; assicuratevi di ricambiare l'aria del locale in cui è installato il condizionatore.

Le riparazioni o la manutenzione devono essere eseguite soltanto da un tecnico dell'assistenza o da un tecnico qualificato conformemente alle istruzioni di questo manuale. Non modificate il dispositivo, potrebbero crearsi situazioni di pericolo: il produttore non è responsabile dei danni o delle lesioni causate.

Questo manuale d'uso è parte integrante del dispositivo e pertanto va conservato con cura e deve sempre accompagnare il condizionatore in caso di trasferimento ad un altro proprietario o utilizzatore o installatore. Nel caso in cui il manuale sia danneggiato o l'avrete smarrito, potrete richiederne uno nuovo.

1.3 CONSEGNA DEL DISPOSITIVO

Il condizionatore viene consegnato con un imballo protettivo ed è accompagnato da un manuale d'uso.

IMPORTANTE: Conservate l'imballo originale per tutto il periodo di garanzia di 2 anni. In caso di guasti o errori, il dispositivo va consegnato al centro assistenza più vicino nella sua confezione originale. La restituzione del prodotto senza la confezione originale, invaliderà i termini di garanzia di 2 anni.

Questo manuale è parte integrante del condizionatore e deve pertanto essere letto e conservato con cura. Quando il condizionatore viene aperto, assicuratevi che sia il condizionatore stesso che gli accessori siano completi e non danneggiati.

1.4 MOVIMENTAZIONE

Siate consapevoli del peso del condizionatore prima di provare a sollevarlo. Prendete tutte le precauzioni necessarie per evitare danni al prodotto e non arrecarvi lesioni personali. Vi consigliamo di togliere il condizionatore dall'imballo soltanto dopo aver posizionato la scatola in prossimità del punto di installazione. Rimuovete accuratamente le bande di protezione adesive presenti sul condizionatore. Le parti dell'imballo devono essere ben ordinate e non lasciate alla portata di bambini, dal momento che nascondono potenziali pericoli.

1.5 LISTA DEGLI ACCESSORI (F0)

1. STAFFA DI SUPPORTO
2. TELECOMANDO
3. PORTA TELECOMANDO
4. TUBO DI SCARICO
5. GRIGLIA ESTERNA
6. FILM PER IL TUBO DELL'ARIA
7. KIT DI VITI
8. MANUALE D'USO
9. DIMA PER FORARE LA PARETE

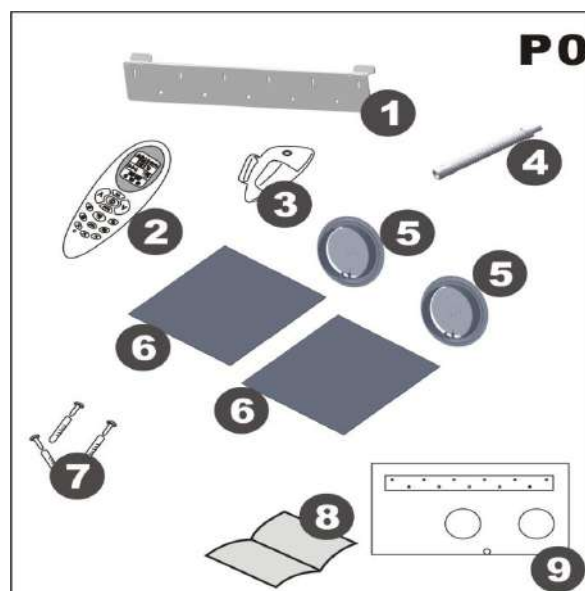

I prodotti **X-UNITED** sono conformi alle direttive Europee :

- Direttiva bassa tensione 2014/35/EC e successivi emendamenti 92/31/EEC e 93/68/EEC.
- Direttiva compatibilità elettromagnetica 2004/108/EC
- Direttiva sulla restrizione all'uso di sostanze pericolose nei dispositivi elettrici ed elettronici 2011/65/EC (RoHS2)
- Direttiva sui rifiuti di apparecchiature elettriche ed elettroniche 2002/96/ EC (WEEE).
- Norme sull'etichettatura del consumo energetico degli elettrodomestici e di altri prodotti connessi all'energia 2010/30/EU



I rifiuti di apparecchiature elettriche non vanno smaltiti con i rifiuti domestici. Smaltite nei punti di raccolta predisposti. Consultate le autorità locali o il vostro rivenditore per conoscere come smaltire questi dispositivi.

Non smaltite il prodotto come rifiuto indifferenziato. E' necessaria la raccolta di tali rifiuti in maniera separata per sottoporli ad un trattamento speciale.

Le pile del telecomando contengono materiali che sono dannosi per l'ambiente. Vanno rimosse dal telecomando quando raggiungono la fine della loro vita utile e smaltite responsabilmente.

1.6 CARATTERISTICHE TECNICHE(P1,P2)

Modello	X-UNITED- B
Potenza condizionamento * W (BTU/h)	2410(8300)
Potenza riscaldamento * W (BTU/h)	2350(8050)
Resistenza elettrica di post riscaldamento * W (BTU/h)	1000(3500)
Voltaggio (V)	230
Consumo in raffreddamento* (W)	862
Amperaggio in raffreddamento* (A)	3.9
Consumo in riscaldamento* (W)	750
Amperaggio in riscaldamento* (A)	3.3
Volume aria (m3/h)	400
Livello sonoro (dB A)	50
Deumidificazione* (L/24h)	21.6
Opzioni temperatura (telecomando)	18-30°C
Fusibile (T3,15L)	250V
Refrigerante	R410A
Potenziale di riscaldamento globale (GWP)	1750
Dimensioni H/W/D(cm)	84x43x33
Peso (kg)	41

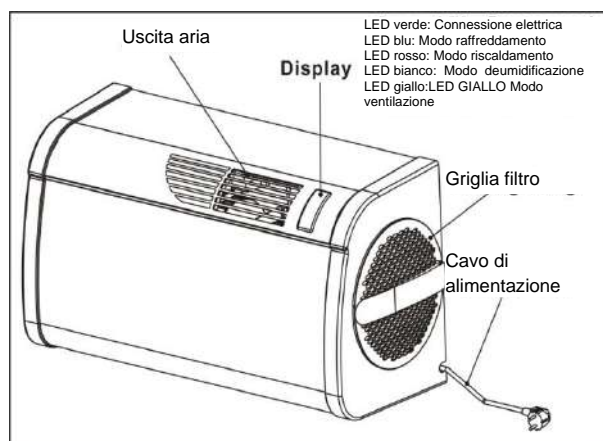
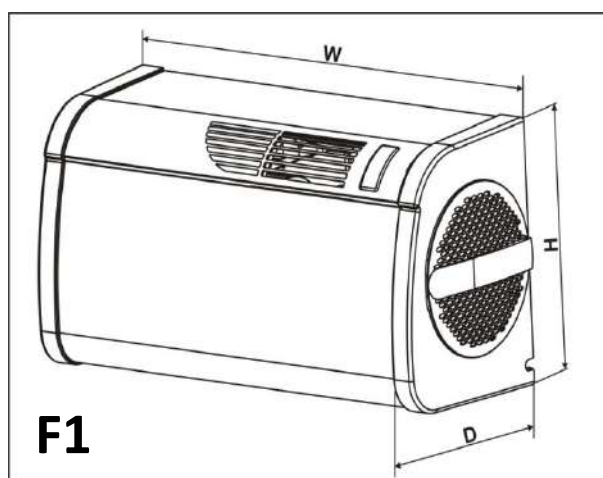

*I dati riportati in tabella sono soggetti a cambiamenti dovuti a migliorie apportate al prodotto per aumentarne le prestazioni.

CONDIZIONI DI PROVA STANDARD -EN 14511-

CONDIZIONI DI PROVA IN MODO RAFFREDDAMENTO E DEUMIDIFICAZIONE:

-Interno 27°C DB, 19°C WB

-Esterno 35°C DB, 24°C WB

CONDIZIONI DI PROVA IN RISCALDAMENTO:

-Interno 20°C DB

-Esterno 7°C DB, 6°C WB

2 INSTALLAZIONE

2.1 POSIZIONAMENTO DEL CONDIZIONATORE (P3)

Al fine di ottenere le maggiori prestazioni dal vostro condizionatore e per evitare guasti o rotture, è necessario posizionare il condizionatore in maniera corretta. Vi invitiamo a seguire totalmente le linee guida e le istruzioni; il mancato rispetto potrebbe provocare possibili problemi di installazione.

- Il condizionatore deve essere installato su una parete esterna, assicurarsi che su questa che non vi siano ostacoli nel raggio di 2 metri all'esterno.
- Il condizionatore deve essere montato lasciando dello spazio intorno, come mostrato nella dima di montaggio.
- La parete su cui è installato il condizionatore deve essere solida ed in grado di sopportare il peso del condizionatore.

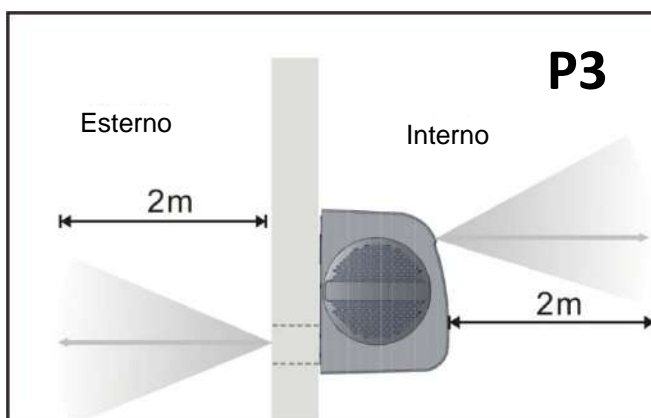

Dopo aver scelto la posizione ottimale dove installare il condizionatore come sopra descritto, assicuratevi che la zona dove occorrerà fare i fori nel muro non sia interessata da interferenze con altre strutture o installazioni (travi, pilastri, tubi, cavi, ecc.).

Assicuratevi che non vi siano ostacoli all'esterno della parete che potrebbero ostruire la circolazione dell'aria tramite i fori, ad esempio: piante e foglie, doghe o pannelli, tubi di scarico, pozzetti o grate, ecc. Qualsiasi ostruzione potrebbe interferire con il buon funzionamento del condizionatore.

2.2 DIMA DI INSTALLAZIONE(P4)

Fissate il foglio della dima al muro dopo aver controllato attentamente le seguenti linee guida.

- Non eseguite alcun foro fino a che non siete completamente certi che non vi siano ostacoli, né ostruzioni nella zona che desiderate forare, che potrebbero essere nascosti nella costruzione del muro, ad esempio: cavi elettrici, tubi dell'acqua e del gas o architravi o travi di sostegno.
- Accertatevi che venga utilizzata una livella ad acqua; il condizionatore deve essere fissato a livello.
- Seguire completamente le istruzioni di installazione.

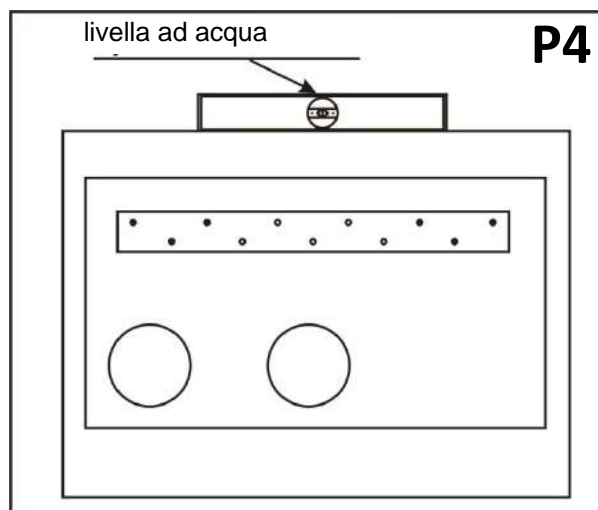

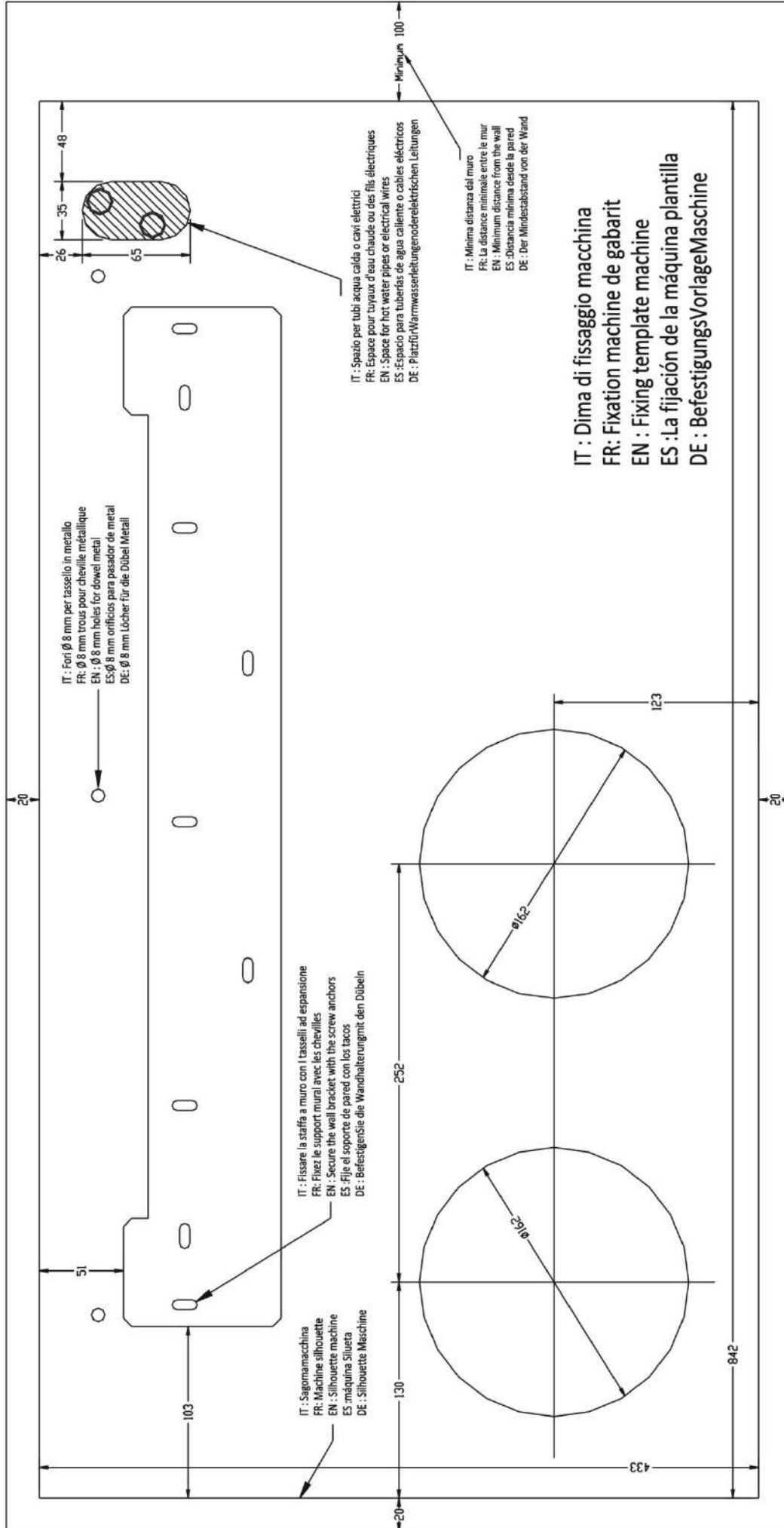

2.3 REALIZZAZIONE DEI FORI NEL MURO (P5)

Attenzione: Se state realizzando i fori al piano terra, assicuratevi che l'area sia stata messa in sicurezza e che mentre vengono fatti i fori l'area esterna sia controllata fino a che la foratura non è terminata.

FORI DI INGRESSO E DI USCITA ARIA:

- La realizzazione di questi fori deve essere eseguita utilizzando adeguati strumenti (fresa a tazze da muro diamantate o trapani percussori con regolatore di coppia).
 - Fissate il foglio della dima di installazione alla parete, avendo cura di controllare la distanza dal pavimento o dal soffitto e cercando di posizionarlo orizzontalmente utilizzando una livella ad acqua.
 - Utilizzare la punta di un trapano per segnare il centro di ogni foro da bucare.
- Utilizzare una fresa a tazza con un diametro di 162mm per forare i due buchi per l'ingresso e l'uscita dell'aria.



E' fondamentale che i fori abbiano una leggera inclinazione verso il basso di 3-5 gradi per evitare il riflusso di acqua dai tubi.



Interno

Esterno

FORI DI DRENAGGIO

Questo condizionatore è dotato di un doppio sistema per scaricare automaticamente l'acqua di condensa. Prima di installare il condizionatore, è importante scegliere quale dei due sia più adatto al vostro impianto. Leggere attentamente le seguenti istruzioni.

Sistema "A": (P6,P7,P8)

Collegate il tubo di scarico (dal terminale di gomma) sul retro del condizionatore.

Il sistema "A" è di uso più comune, ed il tubo di scarico va verso l'esterno dove potrete raccogliere l'acqua condensata e confluirla e scaricarla come desiderate; questa soluzione è adatta sia in caso di temperature esterne molto calde che molto fredde. Questa soluzione vi consente di scaricare l'acqua di condensa in un luogo adatto così da non causare problemi ai vostri vicini.

Se utilizzate il sistema di scarico "A", NON rimuovere il tappo in gomma presente nel foro "B".

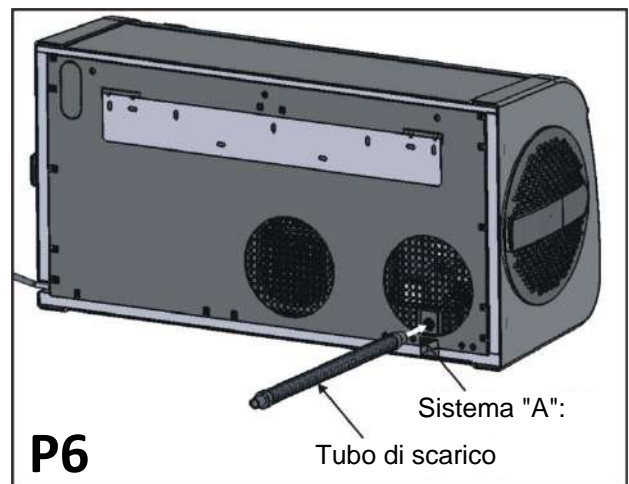

P6

Sistema "A":
Tubo di scarico

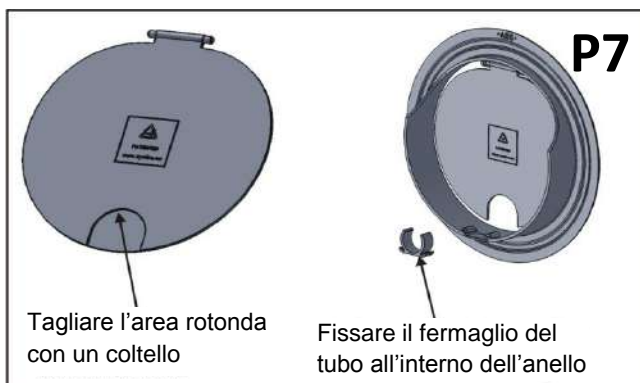

Tagliare l'area rotonda
con un coltello

Fissare il fermaglio del
tubo all'interno dell'anello

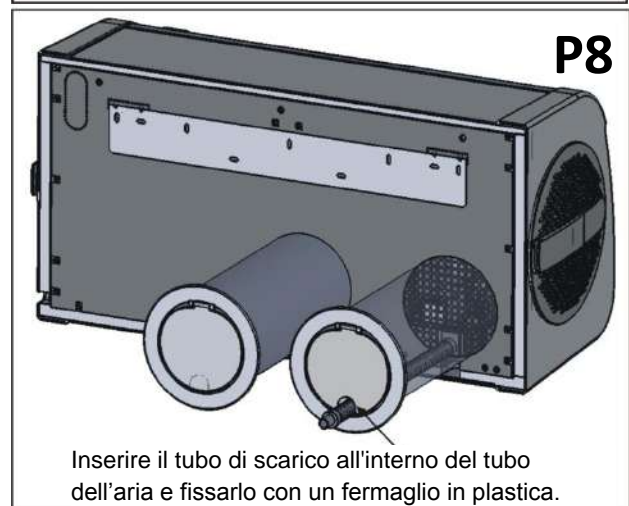

Inserire il tubo di scarico all'interno del tubo
dell'aria e fissarlo con un fermaglio in plastica.

Sistema "B": (P9.P10)

Nel caso in cui non sia possibile installare il tubo di scarico come mostrato con il sistema "A", vi invitiamo ad utilizzare il sistema "B" per scaricare l'acqua di condensa in un luogo adatto.

Se utilizzate il sistema "B", bloccate il tappo nero in gomma presente nel foro "A".

Togliete l'involucro dall'unità ed eseguite un taglio come mostra l'etichetta; collegare poi il tubo di scarico in dotazione nel foro "B" in basso. (3.10 vi mostrerà come rimuovere e fissare nuovamente l'involucro)

Solitamente i fori "B" vengono utilizzati durante l'installazione quando la temperatura esterna è molto bassa; in questo modo preveniamo la formazione di ghiaccio nel tubo di scarico dell'acqua.

2.4 FISSAGGIO DELLA STAFFA DI SUPPORTO (P11)

- Eseguire i fori per l'ancoraggio della staffa di supporto alla parete utilizzando preferibilmente i 9 fori mostrati con colore nero sulla dima.
- Le viti di fissaggio fornite richiedono un foro di 8 mm. Il muro va controllato per determinare se le viti fornite sono utili o se è necessario utilizzare un tipo differente di ancoraggio. Il produttore non è responsabile in caso di mancata stima della coerenza strutturale dell'ancoraggio, durante la fase di installazione.

2.5 INSTALLAZIONE DEI TUBI (P12)

- Dopo aver fatto i fori, occorre posizionare al loro interno, il foglio in plastica fornito con il condizionatore.
- Misurare la profondità della parete e tagliare il foglio in plastica in base alle dimensioni che occorrono.
- Arrotolare il foglio ed inserirlo nel foro, facendo attenzione al fatto che il punto di giunzione tra i due lembi sia sempre rivolto verso l'alto. Ricordate che il foglio deve avere la stessa inclinazione dei fori (min 3°).

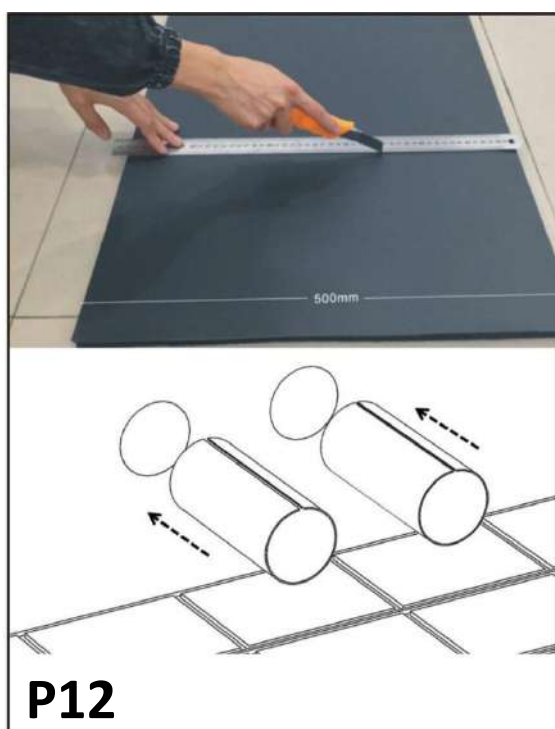
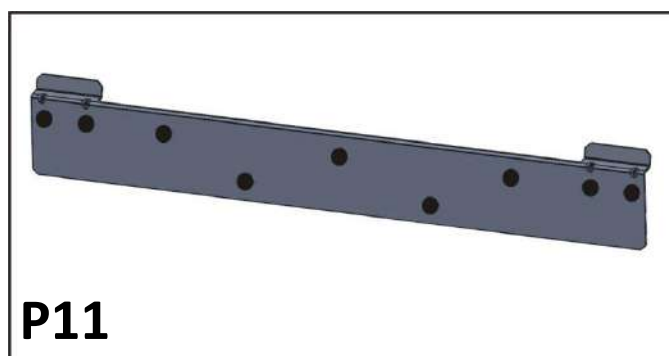
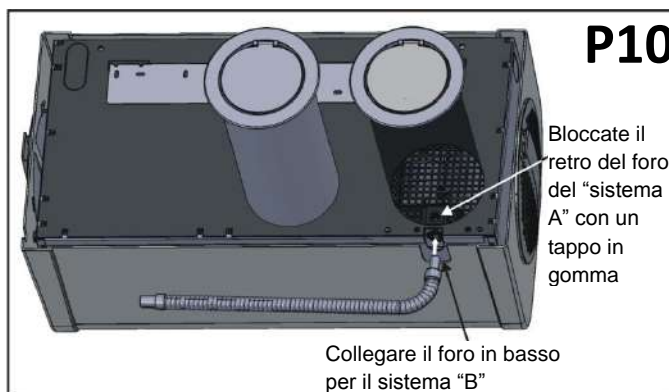
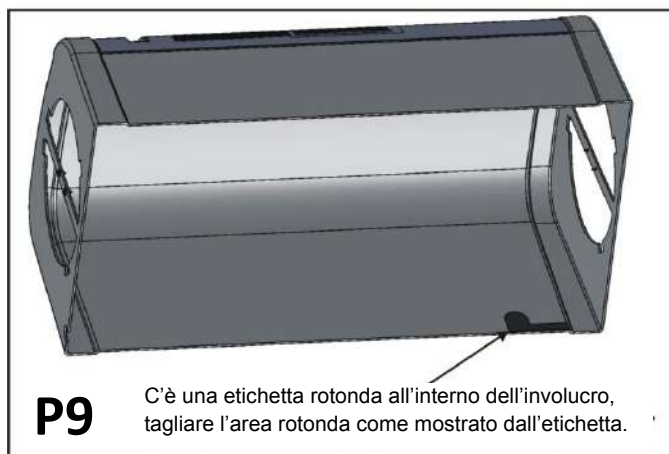

2.6 FISSAGGIO DEL CONDIZIONATORE SULLA STAFFA(P13,P14)

Dopo aver nuovamente controllato che la staffa di fissaggio sia ben bloccata alla parete e che vi siano tutte le predisposizioni per gli allacciamenti elettrici e che l'eventuale tubo di scarico della condensa (se necessario) è pronto, agganciate il condizionatore alla staffa di supporto.

Sollevate il condizionatore afferrandolo dal basso. Inclinate il condizionatore leggermente verso di voi per facilitare l'operazione di fissaggio alla staffa. Il condizionatore può essere spinto saldamente contro la parete. Osservare attentamente il condizionatore per assicurarvi che il pannello isolante posteriore sia perfettamente adiacente al muro e non vi siano fessure.

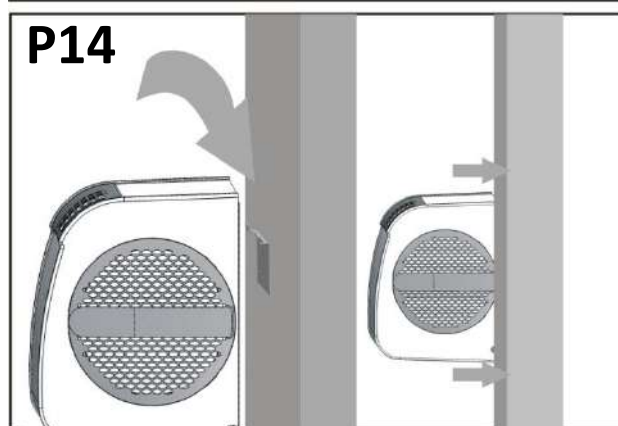
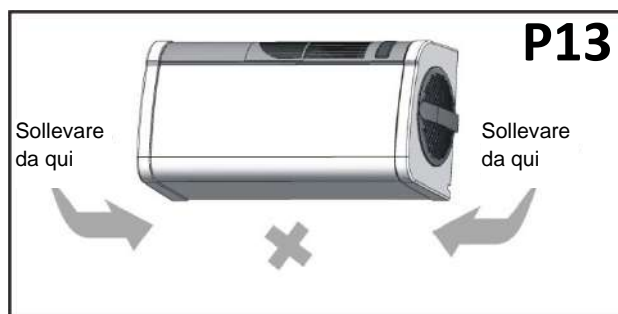

Questa macchina non va installata nelle lavanderie.

Questo dispositivo deve essere posizionato in maniera che la presa di alimentazione sia accessibile.

Questo dispositivo deve essere installato conformemente alle norme di sicurezza vigenti nel paese in cui verrà installato.

2.7 FISSAGGIO DELLE GRIGLIE(P15)

Per fissare le due griglie esterne, procedere come descritto qui di seguito:

-Posizionare il silicone intorno all'anello e fissare le due griglie dall'esterno.

-Fate attenzione alla direzione dell'aletta, tenete sempre il lato con la giunzione rivolto verso l'alto.

-Utilizzando il sistema di scarico dell'acqua "A", aprite un foro rotondo lungo l'aletta, e provate a fissare il tubo di scarico all'interno della clip in plastica.

-Provate ad aprire e chiudere l'aletta, non dovrebbe esserci alcun interferenza con il tubo di scarico.

-Per la superficie delle grate, possiamo verniciarle come la parete se necessario.

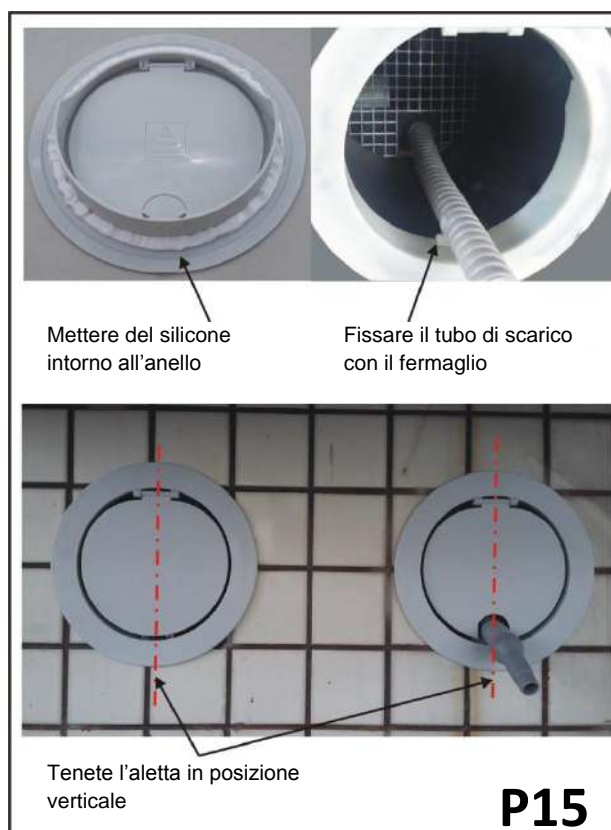

3 USO DEL TELECOMANDO

3.1 INTRODUZIONE ALLE ICONE DEL TELECOMANDO

Icone	Significato	Icone	Significato
	Auto		Velocità ventilatore
	Raffreddamento		Direzione aria
	Deumidificazione		Timer off
	Ventilazione		Timer on
	Riscaldamento		Notturmo
	Resistenza elettrica di post riscaldamento		Temp
	Orologio Non in uso		Non in uso

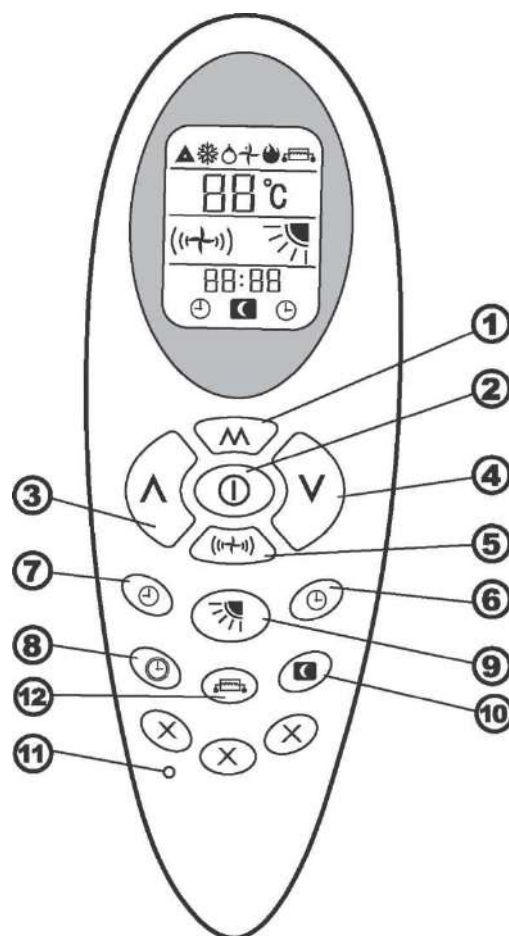

3.2 FUNZIONI DEL TELECOMANDO

- ① **TASTO MODE:** Seleziona il modo di funzionamento del condizionatore
- ② **TASTO ON/OFF:** Accende e spegne il condizionatore
- ③ **TASTO UP:** Incrementa la temperatura ed il tempo
- ④ **TASTO DOWN:** Decrementa la temperatura ed il tempo
- ⑤ **TASTO FAN SPEED:** Seleziona la velocità del ventilatore
- ⑥ **TASTO TIMER ON:** Impostazione del tempo in cui il condizionatore si avvierà.
- ⑦ **TASTO TIMER OFF:** Impostazione del tempo in cui il condizionatore si spegnerà
- ⑧ **TASTO OROLOGIO:** Regola l'ora
- ⑨ **TASTO LOUVER SWING:** Selezione diverse direzioni del flusso di aria
(non in uso con questa unità)
- ⑩ **TASTO NOTTURNO:** Il condizionatore regolerà automaticamente la temperatura nelle 24 ore.
- ⑪ **TASTO RESET**
- ⑫ **TASTO RESISTENZA ELETTRICA:** Non presente

3.3 MODO RISCALDAMENTO

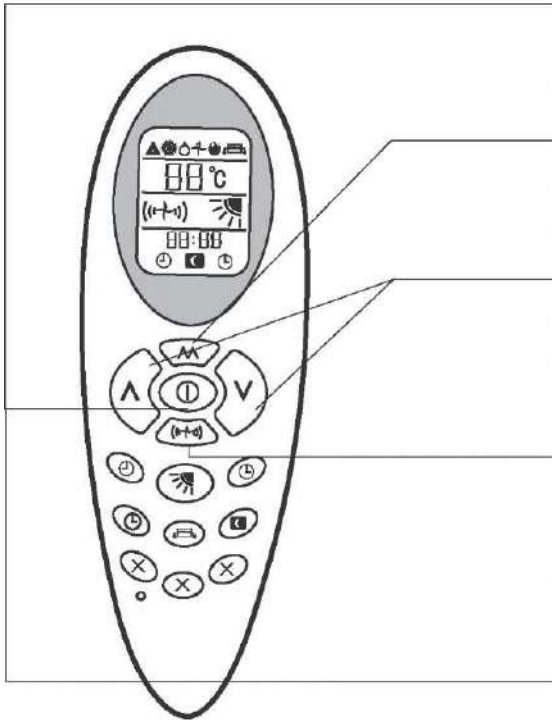

Sequenza delle operazioni

1

Premere il tasto **ON/OFF** "①", il condizionatore si accenderà e funzionerà nell'ultima modalità selezionata prima dello spegnimento.

2

Premere il tasto **MODE** "M", e selezionare il modo di funzionamento riscaldamento "☀", il condizionatore funzionerà in modalità riscaldamento.

3

Premere i tasti **UP** "Λ" o **DOWN** "V", per impostare la temperatura desiderata.

4

Premere il tasto **FAN SPEED** "((+))", per selezionare la velocità della ventola, (+) è bassa, ((+)) è media, (((+))) è alta, (((+))) lampeggiante è automatica. Per il ventilatore automatico, la velocità viene selezionata in base alla differenza tra la temperatura ambiente e la temperatura impostata.

5

Premere il tasto **ON/OFF** "①", per spegnere l'unità. Nel momento in cui questo tasto verrà premuto nuovamente, il condizionatore funzionerà in base a quest'ultima modalità selezionata.

3.4 MODO RAFFREDDAMENTO

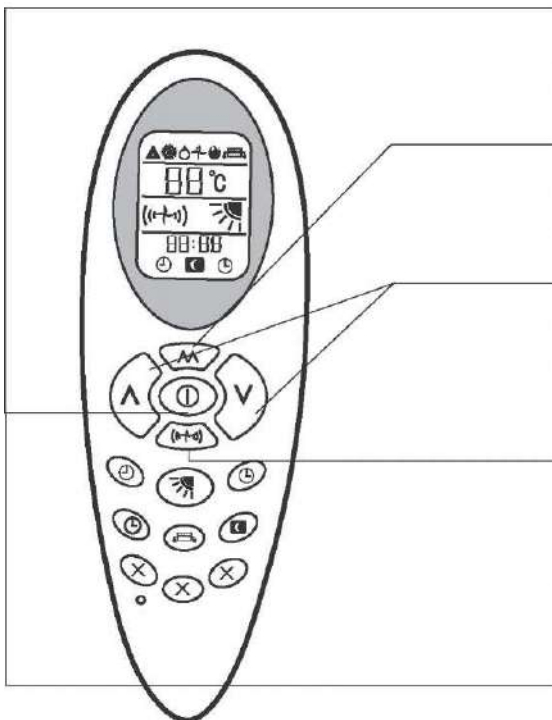

Sequenza delle operazioni

1

Premere il tasto **ON/OFF** "①", il condizionatore si accenderà e funzionerà nell'ultima modalità selezionata prima dello spegnimento.

2

Premere il tasto **MODE** "M", e selezionare il modo di funzionamento raffreddamento "❄", il condizionatore funzionerà in modalità raffreddamento.

3

Premere i tasti **UP** "Λ" o **DOWN** "V", per impostare la temperatura desiderata.

4

Premere il tasto **FAN SPEED** "((+))", per selezionare la velocità della ventola, (+) è bassa, ((+)) è media, (((+))) è alta, (((+))) lampeggiante è automatica. Per il ventilatore automatico, la velocità viene selezionata in base alla differenza tra la temperatura ambiente e la temperatura impostata.

5

Premere il tasto **ON/OFF** "①", per spegnere l'unità. Nel momento in cui questo tasto verrà premuto nuovamente, il condizionatore funzionerà in base a quest'ultima modalità selezionata.

3.5 MODO DEUMIDIFICAZIONE

Sequenza delle operazioni

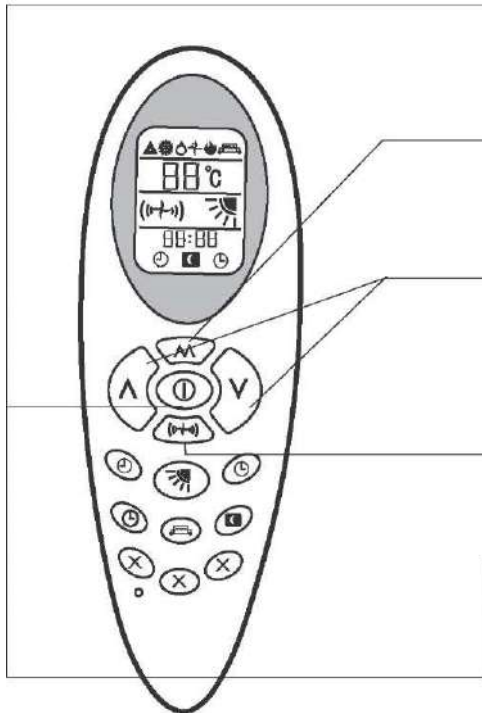

1

Premere il tasto **ON/OFF** “①”, il condizionatore si accenderà e funzionerà nell'ultima modalità selezionata prima dello spegnimento.

2

Premere il tasto **MODE** “M”, e selezionare il modo di funzionamento deumidificazione “☉”, il condizionatore funzionerà in modalità deumidificazione.

3

Premere i tasti **UP** “^” o **DOWN** “v”, per impostare la temperatura desiderata.

4

il tasto **FAN SPEED** “(+/-)” è disabilitato, la velocità del ventilatore interno è sempre bassa in modalità deumidificazione. (+/-)

5

Premere il tasto **ON/OFF** “①”, per spegnere l'unità. Nel momento in cui questo tasto verrà premuto nuovamente, il condizionatore funzionerà in base a quest'ultima modalità selezionata.

3.6 MODO VENTILAZIONE

Sequenza delle operazioni

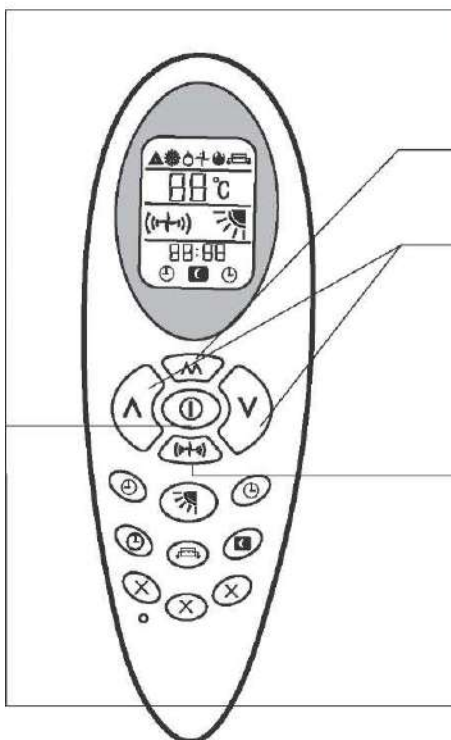

1

Premere il tasto **ON/OFF** “①”, il condizionatore si accenderà e funzionerà nell'ultima modalità selezionata prima dello spegnimento.

2

Premere il tasto **MODE** “M”, e selezionare il modo di funzionamento ventilazione “+”, il condizionatore funzionerà in modalità ventilazione.

3

Premere i tasti **UP** “^” o **DOWN** “v”, per impostare la temperatura desiderata.

4

Premere il tasto **FAN SPEED** “(+/-)”, impostare la velocità del ventilatore, (+/-) è bassa, (+/-) è media, (+/-) è alta, lampeggiante è automatica. Per il ventilatore automatico, la velocità viene selezionata in base alla differenza tra la temperatura ambiente e la temperatura impostata.

Temperatura ambiente-temperatura impostata > 5 °C alta velocità.
Temperatura ambiente-temperatura impostata > 3 °C media velocità.
Temperatura ambiente-temperatura impostata > 1 °C bassa velocità.

5

Premere il tasto **ON/OFF** “①”, per spegnere l'unità. Nel momento in cui questo tasto verrà premuto nuovamente, il condizionatore funzionerà in base a quest'ultima modalità selezionata.

3.7 MODO NOTTURNO

Sequenza delle operazioni

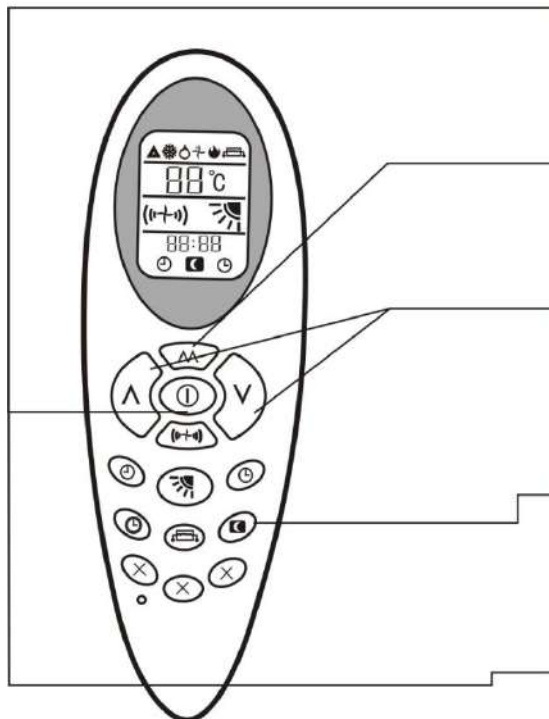

1

Premere il tasto **ON/OFF** "①", il condizionatore si accenderà e funzionerà nell'ultima modalità selezionata prima dello spegnimento.

2

Premere il tasto **MODE** "M", e selezionare il modo raffreddamento "❄️", riscaldamento "🔥", auto "⬆️", il condizionatore funzionerà in base al modo selezionato.

3

Premere i tasti **UP** "⬆️" o **DOWN** "⬇️", per impostare la temperatura desiderata.

4

Premere il tasto **NOTTURNO** "🌙", sul display del telecomando apparirà la relativa icona, la funzione notturna è stata impostata; premere nuovamente questo tasto per uscire dalla funzione **NOTTURNO**.

5

Se viene lanciata la funzione **NOTTURNO**, la velocità del ventilatore è fissata su bassa velocità.

3.8 MODO AUTOMATICO

Sequenza delle operazioni

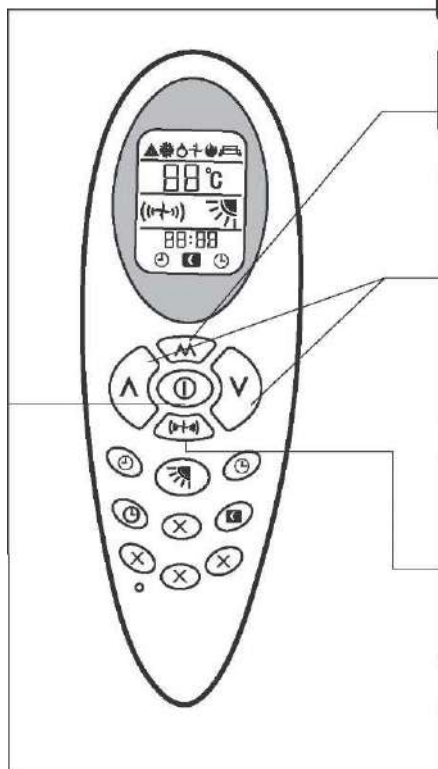

1

Premere il tasto **ON/OFF** "①", il condizionatore si accenderà e funzionerà nell'ultima modalità selezionata prima dello spegnimento.

2

Premere il tasto **MODE** "M", selezionare il modo automatico "⬆️", il condizionatore funzionerà in modalità automatica.

3

In funzione della differenza tra la temperatura ambiente e la temperatura impostata, automaticamente il condizionatore sceglierà il modo di funzionamento (raffreddamento, riscaldamento, ventilazione). I tasti per impostare la temperatura **UP** "⬆️" e **DOWN** "⬇️" sono disabilitati. Se la temperatura ambiente è $\leq 20^{\circ}\text{C}$ la macchina selezionerà la funzione di riscaldamento. Se la temperatura ambiente è compresa tra i 20°C ed i 25°C la macchina selezionerà la funzione di ventilazione. Se la temperatura ambiente è $\geq 25^{\circ}\text{C}$ la macchina selezionerà la funzione di condizionamento.

4

Premere il tasto **FAN SPEED** "⚙️", per selezionare la velocità della ventola, "⚙️" è bassa, "⚙️" è media, "⚙️" è alta, lampeggiante è automatica. Per il ventilatore automatico, la velocità viene selezionata in base alla differenza tra la temperatura ambiente e la temperatura impostata.

5

Premere il tasto **ON/OFF** "①", per spegnere il condizionatore. Nel momento in cui questo tasto verrà premuto nuovamente, il condizionatore funzionerà in base a quest'ultima modalità selezionata.

3.9 SPEGNIMENTO CON TIMER

Sequenza delle operazioni



1

Premere il tasto **ON/OFF** “**Ⓛ**”, il condizionatore si accenderà e funzionerà nell'ultima modalità selezionata prima dello spegnimento.

2

Premere il tasto **MODE** “**M**”, e selezionare la modalità desiderata.

3

Premere i tasti **UP** “**^**” o **DOWN** “**v**”, per impostare la temperatura desiderata.

4

Premere il tasto **FAN SPEED** “**(+)**”, impostare la velocità del ventilatore, **(+)** è bassa, **(+)** è media, **(+)** è alta, lampeggiante è automatica. Per il ventilatore automatico, la velocità viene selezionata in base alla differenza tra la temperatura ambiente e la temperatura impostata.

5

Premere il tasto **TIMER OFF** “**⌚**”, ed impostare il tempo trascorso il quale il condizionatore si spegnerà automaticamente. Premere il tasto “**^**” per regolare le ore. Premere il tasto “**v**” per regolare i minuti. Trascorso questo tempo che avrete impostato, il condizionatore si spegnerà automaticamente. Premendo nuovamente questo tasto prima dello spegnimento del condizionatore, l'impostazione di **SPEGNIMENTO CON TIMER** verrà azzerata.

3.10 ACCENSIONE CON TIMER

Sequenza delle operazioni

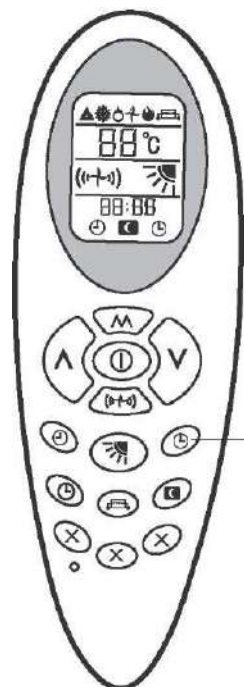

1

Il condizionatore è spento.

2

Premere il tasto **TIMER ON** “**⌚**”, ed impostare il tempo trascorso il quale il condizionatore si accenderà automaticamente. Premere il tasto “**^**” per regolare le ore. Premere il tasto “**v**” per regolare i minuti. Impostare il **MODO, LA TEMPERATURA, LA VENTILAZIONE, LA VELOCITA' desiderati**, ecc., al raggiungimento del tempo impostato, il condizionatore si accenderà automaticamente. Se il tasto **TIMER ON** viene nuovamente premuto, l'impostazione di **ACCENSIONE CON TIMER** verrà azzerata.

4 ACCESSORI X-UNITED-B

X-UNITED-B è dotato sia di alcuni accessori standard, che di accessori opzionali.

ACCESSORI STANDARD:

Per accedere all'interno della macchina, procedere come segue:

Procedere aprendo l'involucro in plastica come segue:

- Muovere entrambi le griglie di filtraggio laterali(P15)
- Svitare le due viti tramite un cacciavite. (P16)
- Spostare l'involucro in plastica dall'unità, seguendo la freccia. Fate attenzione a scollegare anche il cavo dello schermo, e staccare la spugna intorno all'involucro dell'unità (P17).

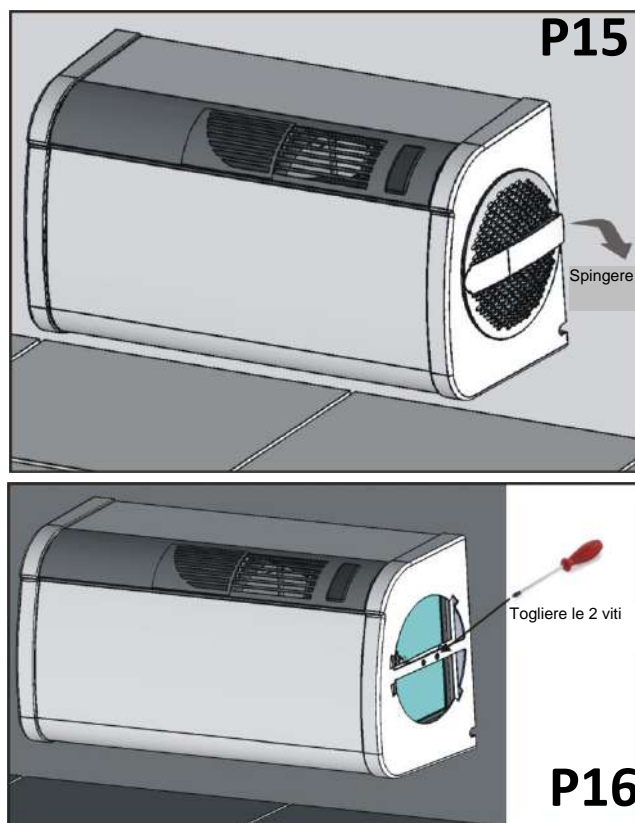
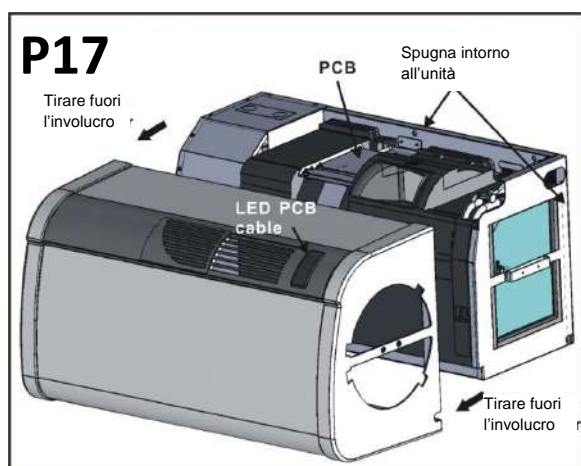

4.1 FUNZIONE CONTATTO PULITO (FINESTRA O CHIAVE MAGNETICA)

Questo dispositivo è dotato di funzione CONTATTO PULITO sul PCB, utilizzata principalmente negli alberghi e negli uffici. Questa funzione può essere sfruttata per il contatto con le finestre o con chiave magnetica.

Sfruttando questo sistema di WINDOW CONTACT, quando i contatti (finestre o chiavi magnetiche) si aprono per 60 secondi, il condizionatore si fermerà, fino a che la finestra non sarà nuovamente chiusa.

Il PCB è situato sulla parte alta dell'unità; togliere l'involucro in plastica e collegare la presa di contatto per la finestra.

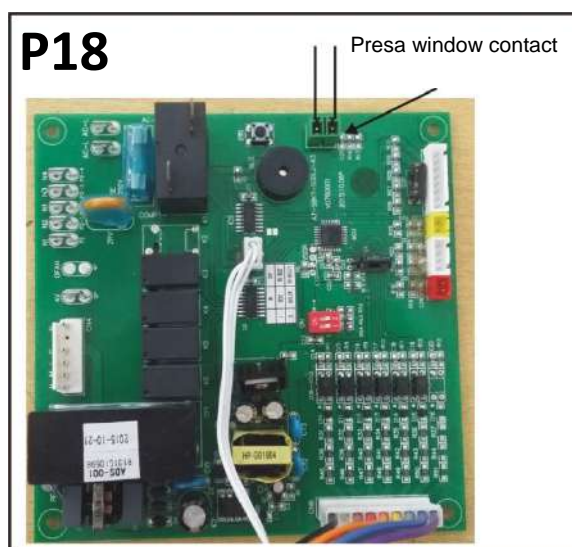

4.2 SISTEMA DI RINNOVO DELL'ARIA

Il sistema di rinnovo aria è studiato per ridurre la CO₂ all'interno degli ambienti. Questa funzione è necessaria per gli ospiti d'albergo ma anche per ridurre l'anidride carbonica all'interno di una stanza in cui ci sono molte persone.

Quando il sistema di rinnovo dell'aria è aperto, il condizionatore cambierà automaticamente l'aria della stanza. In questo modo aria fresca e nuova sarà immessa nella stanza.

Ci sono due livelli di rinnovo dell'aria 25 m³/h e 50 m³/h .

Vedere 4.1 per togliere l'involucro in plastica, tagliare l'etichetta e l'isolante al di sotto dell'etichetta per il volume necessario di aria.

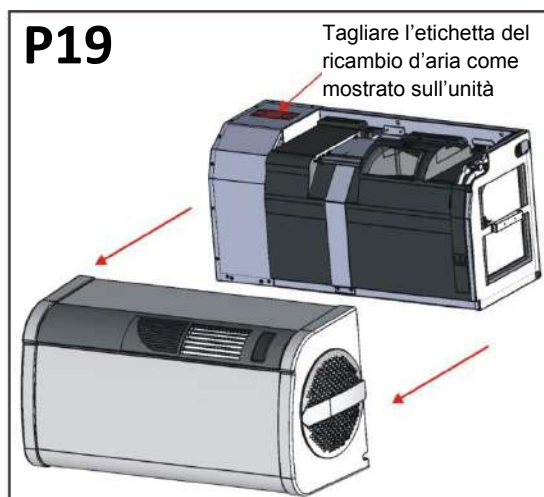

ACCESSORI AGGIUNTIVI:

Per gli accessori aggiuntivi, rivolgetevi al vostro installatore o rivenditore autorizzato.

4.3 INSTALLAZIONE TERMOSTATO AMBIENTE

- Il PCB principale si trova nella parte alta dell'unità.
- E' possibile collegare un termostato tipo C61 o CH130 in tutte le sue varianti per ogni macchina come nello schema in basso, o è possibile collegarlo ad una piccola rete di macchina (20-30 macchine)
- Quando lo collegate ad una rete, e accendete il condizionatore tramite termostato, l'unità 1 partirà automaticamente, l'unità 2 ritarderà di 5 secondi, l'unità 3 ritarderà 5 secondi dall'unità 2... I 5 secondi di ritardo sono importanti per il sistema elettrico, in quanto aiutano ad evitare correnti di picco.
- Posizionare DIP2 in posizione ON, la PCB viene selezionata tramite la funzione del termostato. L'unità lavorerà soltanto con il termostato, il telecomando non potrà essere utilizzato; la funzione di riavvio automatico è disponibile in modalità con termostato.

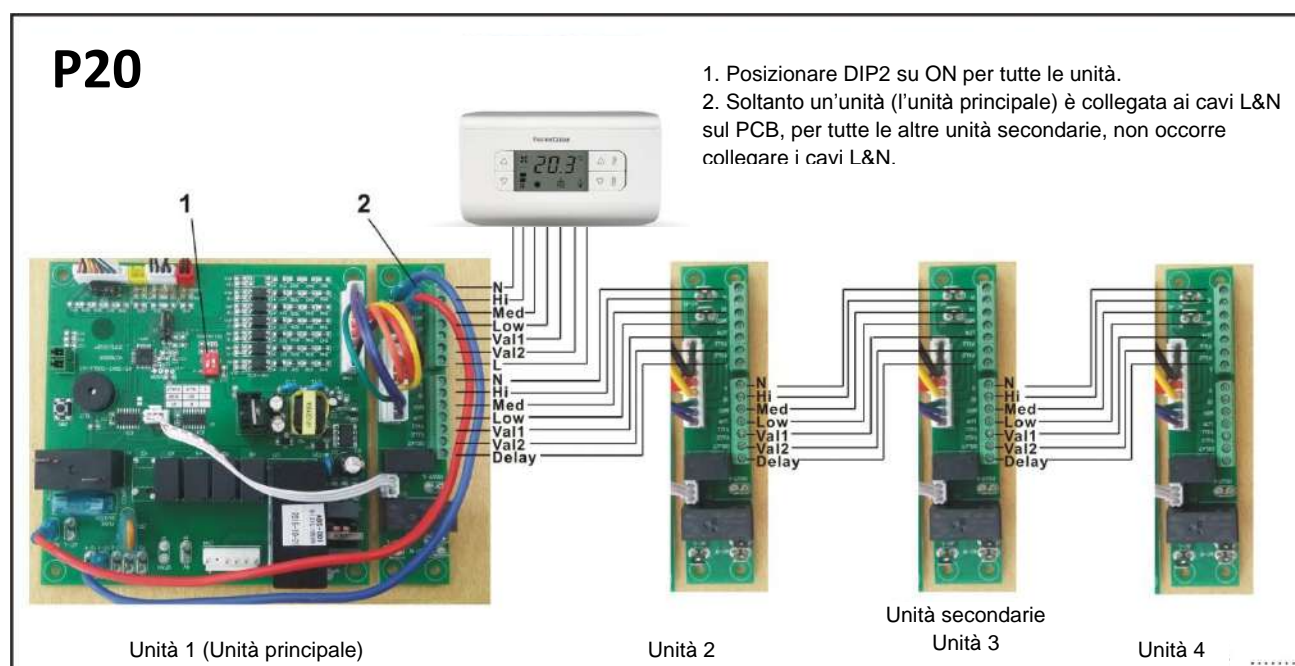

4.4 INSTALLAZIONE DELLE GRIGLIE FLESSIBILI

Per fissare le due griglie morbide all'esterno procedere come segue:

Familiarizzate con il montaggio della griglia nel tubo prima di installarla. Inserite la corda in dotazione nel foro centrale della griglia. Piegate su se stessa la griglia e tenete la corda con l'altra mano. Inserite il vostro braccio all'interno del condotto con la griglia e spingete verso l'esterno. Lasciate che la griglia si apra e tirate leggermente la corda verso di voi. Entrambi le griglie si inseriscono all'interno del tubo. Con un po' di pazienza e manipolazione, le 2 griglie si inseriranno perfettamente nell'estremità dei tubi. Afferrando la corda, inserite le dita tra le alette e tirate la griglia verso di voi, fino a sentire che sia correttamente inserita nel tubo, tenendo le alette in posizione verticale.

Se la grata esterna è accessibile, per prevenire la sua rimozione si raccomanda di fissarla al muro con viti e tasselli con un diametro di 6mm. Stringete la corda e fissatela alle flange interne.

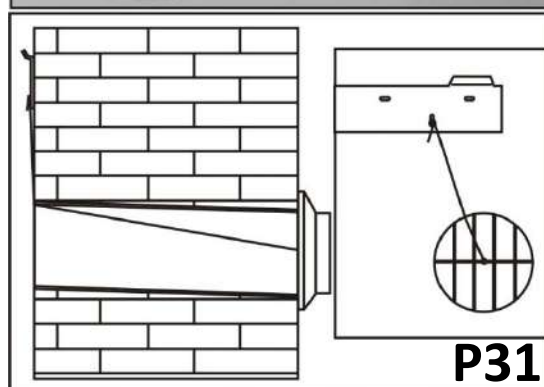
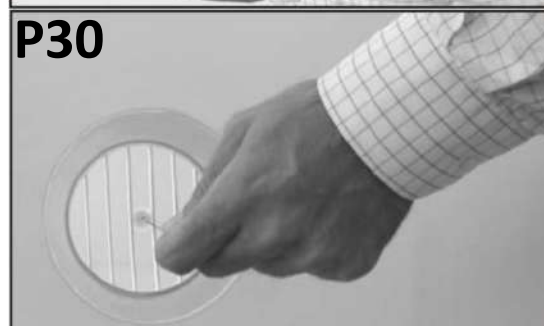

4.5 INSTALLAZIONE E SOSTITUZIONE DELLE BATTERIE

Aprire l'alloggiamento delle batterie posto sul retro del telecomando, tirando e alzando il gancio di tenuta dello sportellino.

-Inserite 2 batterie (AAA) , controllate ed accertatevi che la polarità venga rispettata quando inserite le nuove batterie.

Richiudete lo sportellino.

-Controllo: Premete il tasto **ON/OFF** "", se non appare nessuna icona sullo schermo, installate nuovamente le batterie.

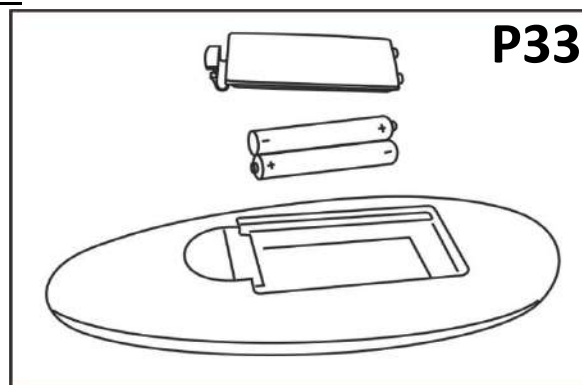

4.6 MANUTENZIONE (P34,P35,)

PULIZIA FILTRO:

Il filtro deve essere regolarmente pulito per mantenere il condizionatore in condizioni ottimali di funzionamento. Pulire il filtro ogni due settimane.

Come procedere:

— Togliete la spina del condizionatore dalla presa elettrica.

-Estraete la griglia che copre il filtro. (P34) seguendo la direzione della freccia.

-Estraete il filtro come mostrato. (P35)

— Procedere con il lavaggio (non utilizzare acqua calda) e solo quando asciutto riposizionarlo allo stesso modo.

ATTENZIONE: Non utilizzare il condizionatore senza filtri, perché si potrebbe danneggiare in modo grave.

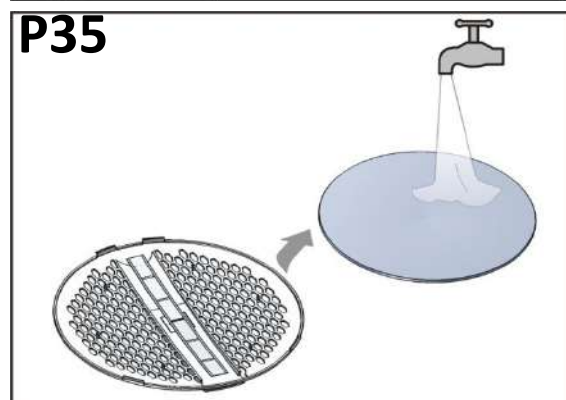
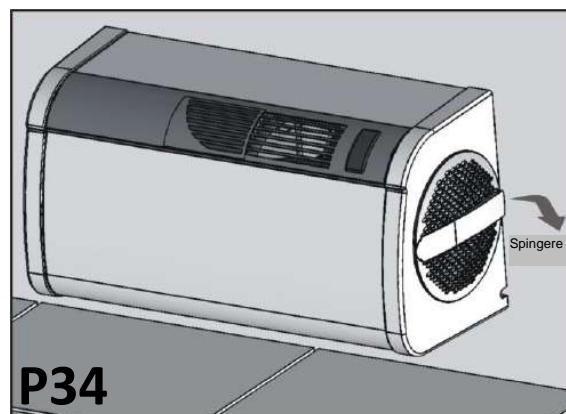

PULIZIA ESTERNA:

— Togliete la spina del condizionatore dalla presa elettrica.

— Pulite le superfici esterne soltanto con un panno morbido e leggermente umido.

— Non utilizzare un panno abrasivo o solventi, questi potrebbero danneggiare le superfici.

— Non utilizzare panni eccessivamente bagnati o spugne, in quanto la stagnazione dell'acqua potrebbe danneggiare il condizionatore e compromettere la sicurezza.

4.7 RISOLUZIONE DEI PROBLEMI

Anomalia	Possibile causa	Soluzione
Il dispositivo non si accende	Non c'è alimentazione	Controllare la tensione (ad esempio accendendo la luce) Controllare che l'interruttore magneto-termico esclusivo che protegge il dispositivo non è stato compromesso (se sì, resettarlo). Se il problema si ripete immediatamente, contattare il centro assistenza ed evitate di riprovare a far funzionare il dispositivo.
	Batterie esaurite	Sostituite le batteria del telecomando
Il dispositivo non si accende ed il LED verde lampeggia 1Hz	Il contatto finestra o chiave è aperto	Chiudete la finestra o inserite la scheda magnetica
Il dispositivo non raffredda o riscalda abbastanza.	La temperature impostata è troppo alta o troppo bassa	Controllate e regolate la temperature dal telecomando
	Il filtro dell'aria è intasato	Controllate il filtro dell'aria e pulitelo se necessario
	Controllare che non vi siano altri ostacoli per il flusso di aria, sia all'interno che all'esterno	Rimuovete tutto ciò che può ostruire il flusso di aria
	Il carico di refrigerazione termica è aumentato (ad esempio, una porta o una finestra è stata lasciata aperta o un dispositivo è stato installato nella stanza generando molto calore).	Provate a ridurre il carico di refrigerazione termica della stanza con la seguente procedura: coprite le grandi finestre esposte alla luce del sole con tende o con mascherature esterne (persiane, verande, pellicole riflettenti, ecc); La camera deve rimanere chiusa il più possibile; evitate di accendere lampade alogene o altri dispositivi ad alto consumo energetico come piccoli forni, ferri da stiro, piani cottura, ecc.
Il dispositivo funziona ma il LED blu lampeggia 1Hz	Il sensore di temperatura è danneggiato	La macchina può funzionare ma è meglio contattare il centro servizi appena ne avete la possibilità
Il LED rosso lampeggia 1Hz	La batteria ad acqua è collegata ma la temperatura è molto elevata	Riducete la temperature dell'acqua



Se il cavo di alimentazione è danneggiato, deve essere sostituito dal produttore o da un tecnico o personale qualificato per evitare danni.

- L'unità è dotata di funzione di riavvio automatico. Quando la corrente elettrica è spenta durante la modalità di funzionamento, il dispositivo smetterà di funzionare. Quando la corrente verrà accesa, il dispositivo ricomincerà a funzionare, nella precedente modalità di funzionamento automaticamente; non occorre ACCENDERE l'unità con il telecomando.
- La temperatura d'esercizio massima per il condizionatore (raffreddamento massimo: esterno DB43°C/WB26°C, interno DB32°C/WB23°C; riscaldamento minimo: esterno DB-5°C/WB-6°C, interno DB20°C).
- Questo dispositivo non è destinato all'utilizzo da parte di persone (inclusi i bambini) con ridotte facoltà fisiche, sensoriali o mentali, nonché da persone prive di sufficiente esperienza e/o conoscenza dello stesso, se non sorvegliate o istruite in merito all'utilizzo sicuro dell'elettrodomestico, da parte di una persona responsabile della loro sicurezza.
- I bambini devono essere supervisionati per assicurarsi che non giochino con questo dispositivo.

Smaltimento delle apparecchiature obsolete
Disposal of your old appliance
Entsorgung von Altgeräten
Élimination des appareils obsolètes
Como deshacerse de aparatos eléctricos y electrónicos viejos
Eliminação do seu antigo aparelho



IT

Smaltimento delle apparecchiature obsolete

1. Quando su n prodotto è riportato il simbolo di un bidone della spazzatura sbarrato da una croce significa che il prodotto è coperto dalla Direttiva Europea 2002/96/EC.
2. Tutti i prodotti elettrici ed elettronici dovrebbero essere smaltiti separatamente rispetto alla raccolta differenziata municipale, mediante impianti di raccolta specifici designati dal governo o dalle autorità locali.
3. Il corretto smaltimento delle apparecchiature obsolete contribuisce a prevenire possibili conseguenze negative sulla salute umana e sull'ambiente.
4. Per informazioni più dettagliate sullo smaltimento delle apparecchiature obsolete, contattare il comune, il servizio di smaltimento rifiuti o il negozio in cui è stato acquistato il prodotto.

UK

Disposal of your old appliance

1. When this crossed-out bin symbol appears on a product it means that the product is covered by European Directive 2002/96/EC.
2. All electrical and electronic products should be disposed of separately from the municipal waste stream via specific collection facilities designated by the government or the local authorities.
3. Proper disposal of your old appliance will help prevent potential negative consequences for the environment and human health.
4. For more detailed information about disposal of your old appliance, please contact your municipality, the waste disposal service or the shop where you purchased the product.

DE

Entsorgung von Altgeräten.

1. Wenn dieses Symbol eines durchgestrichenen Abfalleimers auf einem Produkt angebracht ist, unterliegt dieses Produkt der europäischen Richtlinie 2002/96/EC.
2. Alle Elektro- und Elektronik-Altgeräte müssen getrennt vom Hausmüll über dafür staatlich vorgesehene Stellen entsorgt werden.
3. Eine ordnungsgemäße Entsorgung des Altgeräts trägt dazu bei, Schäden an der Umwelt und der menschlichen Gesundheit zu vermeiden.
4. Weitere Informationen zur Entsorgung des Altgeräts erhalten Sie bei der Stadtverwaltung, beim Entsorgungsamt oder in dem Geschäft, in dem Sie das Produkt erworben haben.

FR

Élimination des appareils obsolètes

1. Quand figure sur un produit le symbole représentant une poubelle barrée d'une croix, cela indique que le produit est assujéti à la Directive européenne 2002/96/EC.
2. Tous les appareils et composants électriques et électroniques doivent être éliminés auprès de déchetteries spécifiques indiquées par les pouvoirs publics nationaux ou par les autorités locales.
3. La bonne élimination des appareils obsolètes contribue à prévenir les conséquences dommageables pour la santé des personnes et pour l'environnement.
4. Pour plus d'informations concernant l'élimination des appareils obsolètes, veuillez contacter votre mairie, le service d'élimination des ordures ou encore le magasin où le produit a été acheté.

ES

Como deshacerse de aparatos eléctricos y electrónicos viejos

1. Si en un producto aparece el símbolo de un contenedor de basura tachado, significa que este se acoge a la Directiva 2002/96/EC.
2. Los aparatos eléctricos no se deben desechar junto con los residuos domésticos, sino a través de puntos de recogida designados por el gobierno o las autoridades locales.
3. La correcta recogida y tratamiento de los dispositivos inservibles contribuye a evitar riesgos potenciales para el medio ambiente y la salud pública.
4. Para obtener más información sobre cómo deshacerse de sus aparatos eléctricos y electrónicos viejos, póngase en contacto con su ayuntamiento, el servicio de recogida de basuras o el establecimiento donde adquirió el producto.

PT

Eliminação do seu antigo aparelho

1. Quando este símbolo de caixote do lixo com uma cruz em cima estiver afixado a um produto, significa que o produto se encontra abrangido pela Directiva Europeia 2002/96/EC.
2. Todos os produtos eléctricos e electrónicos devem ser eliminados separadamente do lixo doméstico através de pontos de recolha designados para o efeito pelo governo ou pelas autoridades locais.
3. A eliminação correcta do seu aparelho antigo ajuda a evitar potenciais consequências negativas para o ambiente e para a saúde humana.
4. Para obter informações mais detalhadas acerca da eliminação do seu aparelho antigo, contacte as autoridades locais, um serviço de eliminação de resíduos ou a loja onde comprou o produto.



FANTINI COSMI S.p.A.
Via dell'Osio, 6 20090 Calepio di Settala, Milano - ITALY
Tel. +39 02 956821 | Fax +39 02 95307006 | info@fantinicosmi.it

SUPPORTO TECNICO
Tel. +39 02 95682278 | supportotecnico@fantinicosmi.it

EXPORT DEPARTMENT
Ph +39 02 95682229 | export@fantinicosmi.it

www.fantinicosmi.com