



SERIE UVR-HE DP

UNITÀ RECUPERO DI CALORE

- Installazione a soffitto o controsoffitto
- Configurazione orizzontale e/o verticale a seconda dei modelli
- Equipaggiate con scambiatori di calore con efficienza compresa tra 73% e 88%
- Conforme alla Direttiva 2009/125/CE e regolamento n. 1253/2014 (Eco Design 2021)



Immagine a scopo illustrativo.



L'unità di ventilazione UVR-HE DP è composta da uno scambiatore di calore e due ventilatori che muovono due flussi d'aria: uno dall'esterno all'interno del locale (aria di rinnovo), uno dall'interno all'esterno del locale (aria di espulsione). All'interno del recuperatore, i flussi d'aria uscente ed entrante si incrociano senza mischiarsi dentro uno scambiatore di calore in alluminio (flussi incrociati), mentre il calore dell'aria ambiente viziata viene trasferito all'aria esterna fredda di rinnovo. Una serranda di by-pass motorizzata può essere usata per deviare la maggior parte della portata d'aria di rinnovo in modo da permettere il free-heating in inverno e il free-cooling in estate.

CARATTERISTICHE

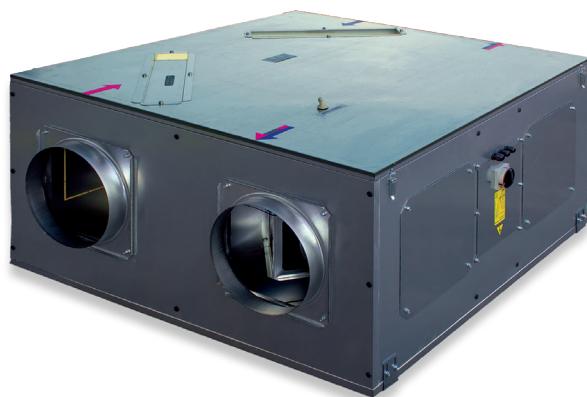
- Equipaggiati con scambiatori a flussi incrociati o controcorrente ad alta efficienza (minimo 73% con aria secca e 80% con aria umida), in accordo a quanto stabilito dalla Direttiva 2009/125/CE (Eco Design) regolamento n° 1253/2021;
- Equipaggiati con ventilatori EC monofase e trifase ad alta efficienza, la cui velocità può essere regolata tramite un segnale 0-10V grazie all'unità di controllo direttamente integrata;
- Serranda di by-pass motorizzata (attuatore IP54);
- Involucro esterno in doppia pannellatura in lamiera zincata dello spessore di 23 mm, con interposto isolamento termo-acustico in poliuretano espanso avente densità di 40 kg/m³;
- Dotato di bacinella di raccolta condensa e tubo di scarico in materiale plastico trasparente.
- Filtri F7 ispezionabili e sostituibili attraverso appositi portelli ricavati nel coperchio delle unità;
- Tutte le unità possono essere installate all'esterno se fornite di tettuccio protettivo;
- Attacchi circolari di ingresso e uscita aria, configurabili e riposizionabili dall'utente;

DIMENSIONI (mm)

COD.	MODELLO	mm								Kg
		A1	A2	B	C	D	øE	F	G	
AP20702	UVR 700 MF HE DP	1220		-	990	320	200	-	-	95
AP20704	UVR 1000 MF HE DP	1220		-	990	420	250	-	-	115
AP20706	UVR 1500 MF HE DP	1220		-	990	520	315	-	-	125
AP20606	UVR 1600 MF HE DP	1250	1250	1100	1310	645	315	300	650	170
AP20708	UVR 2000 MF HE DP	1220		-	990	620	355	-	-	145
AP20710	UVR 2500 TF HE DP	1420		-	1110	720	355	-	-	175
AP20712	UVR 3000 TF HE DP	1420		-	1110	720	400	-	-	185
AP20614	UVR 3800 MF HE DP	1380	1380	1200	1440	750	350	325	730	195
AP20616	UVR 4500 MF HE DP	1505	1505	1410	1470	750	350	340	930	290
AP20619	UVR 5400 TF HE DP	1680	1680	1080	1080	810	450	340	1020	370
AP20621	UVR 6500 TF HE DP	1700	1700	1080	1760	800	450	310	940	370
AP20623	UVR 7100 TF HE DP	2170	2170	-	-	1100	600	435	1300	500
AP20625	UVR 8500 TF HE DP	2170	2170	-	-	1100	600	435	1300	500

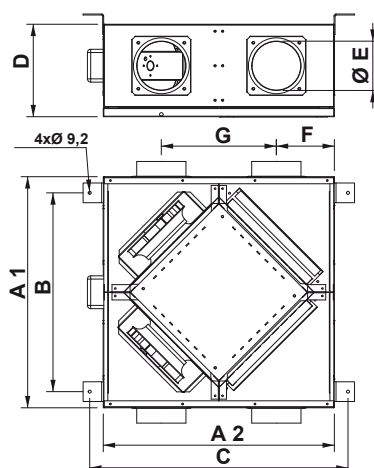

PALE ROVESCE

UVR 700 MF HE DP
 UVR 1000 MF HE DP
 UVR 1500 MF HE DP
 UVR 2000 MF HE DP
 UVR 2500 TF HE DP
 UVR 3000 TF HE DP
 UVR 5400 TF HE DP

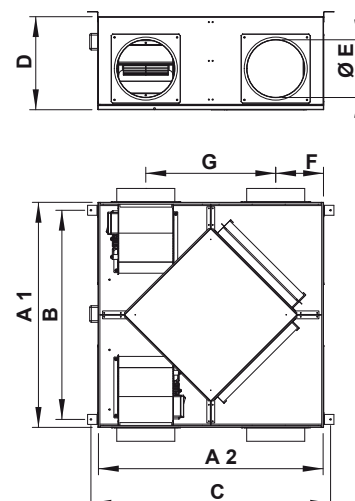

PALE AVANTI

UVR 3800 MF HE DP
 UVR 4500 MF HE DP
 UVR 6500 TF HE DP
 UVR 7100 TF HE DP
 UVR 8500 TF HE DP

CARATTERISTICHE TECNICHE

COD.	MODELLO	Comando	m ³ /h max	Pa max	W	A	V~	Hz	Ph	Classe motore	dB(A) **
AP20702	UVR 700 MF HE DP	1591008	800	700	145 x 2	1,5	230	50/60	1	F	61
AP20704	UVR 1000 MF HE DP	(da ordinare a parte)	1300	700	170 x 2	1,5	230	50/60	1	F	62
AP20706	UVR 1500 MF HE DP		1700	800	310 x 2	2,2	230	50/60	1	F	64
AP20606	UVR 1600 MF HE DP	[compreso]	1600	600	500 x 2	2,2 x 2	230	50/60	1	F	54
AP20708	UVR 2000 MF HE DP	1591008	2200	800	390 x 2	4,1	230	50/60	1	F	68
AP20710	UVR 2500 TF HE DP	(da ordinare a parte)	3000	800	750 x 2	3,2	230	50/60	3	F	69
AP20712	UVR 3000 TF HE DP		3200	800	950 x 2	3,5	230	50/60	3	F	72
AP20614	UVR 3800 MF HE DP *	[compreso]	3800	400	1500 x 2	7,5 x 2	230	50/60	1	F	61
AP20616	UVR 4500 MF HE DP *		4500	650	2000 x 2	8,5 x 2	230	50/60	1	F	61
AP20619	UVR 5400 TF HE DP *		5400	1400	2500 x 2	3,9 x 2	400	50/60	3	F	71
AP20621	UVR 6500 TF HE DP *		6500	1200	2500 x 2	3,8 x 2	400	50/60	3	F	72
AP20623	UVR 7100 TF HE DP *		7100	1100	2230 x 2	6,0 x 2	400	50/60	3	F	74
AP20625	UVR 8500 TF HE DP *		8500	830	2100 x 2	3,1 x 2	400	50/60	3	F	77

* fornibile per quantità e con termini di consegna da concordare.
Installazione verticale disponibile su richiesta.

** Potenza sonora sulla cassa (LWA)

ACCESSORI

- Batterie idroniche di post-riscaldamento
- Batterie idroniche di post-raffreddamento
- Batterie elettriche di pre e post-riscaldamento

OMOLOGAZIONI

- Direttiva Bassa Tensione 2014/35/EC
- Direttiva Compatibilità Elettromagnetica 2014/68/EC
- Direttiva Ecodesign 1253/2014

CONTROLLO BASE (NON COMPRESO)

- Controllore elettronico dotato di sensori di umidità e qualità dell'aria (**non compreso nella confezione e da ordinare separatamente - cod. 1591008**)
- Possibilità di controllo di più apparecchi (con la stessa scheda elettronica).
- Lettura sonda ripresa aria viziata dell'unità.
- Memoria interna con salvataggio dati anche in caso di spegnimento anomalo o mancanza di tensione.
- La sonda temperatura ambiente garantisce una sicurezza antigelo anche quando il comando è in stand-by.

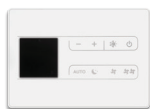

POSSIBILITÀ DI INSTALLAZIONE

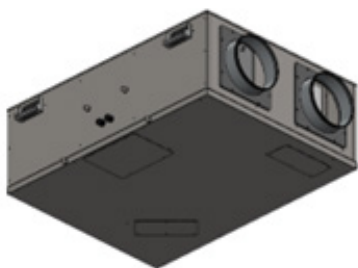

INSTALLAZIONE ORIZZONTALE

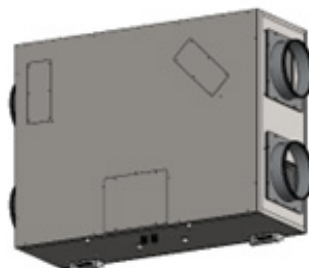

INSTALLAZIONE VERTICALE

CONFIGURAZIONI

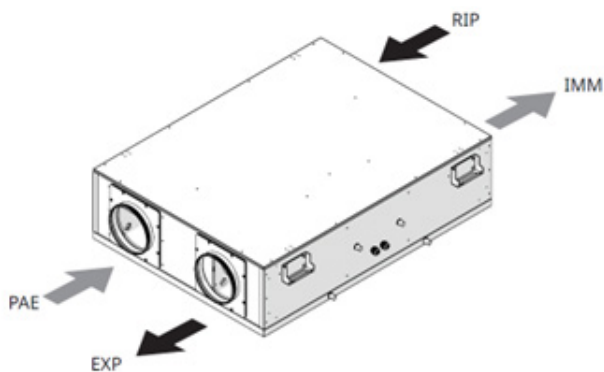

CONFIGURAZIONE A (vista da sotto / fronte)

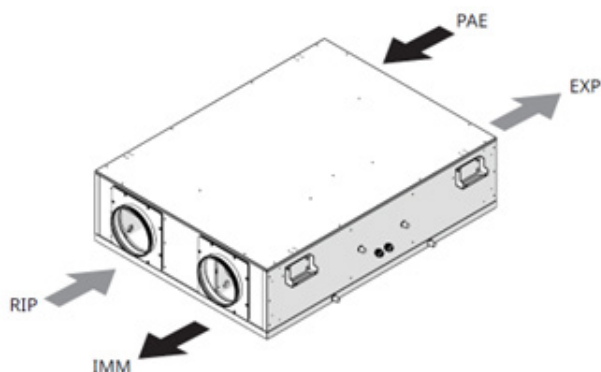

CONFIGURAZIONE B (vista da sotto / fronte)

ACCESSORI

- Comando (cod. 1591008)
- Kit piedini per installazione verticale a Pavimento (cod. AP20800)
- Kit Piedini per installazione orizzontale a Pavimento (cod. AP20802)
- Tetto parapigioggia installazione orizzontale (cod. AP20810 - AP20812)
- Tetto parapigioggia installazione verticale (cod. AP20814 - AP20816 - AP20818 - AP20820 - AP20822)

CONTROLLO BASE (DI SERIE)

Dotato di n. 1 porta RS485 utilizzabile per diversi scopi:

- Collegamento di un singolo controllo remoto
- Piena compatibilità con l'interfaccia MODBUS
- Possibilità di regolare la velocità di ciascun ventilatore in modo progressivo e indipendente dall'altro;
- Collegamento in serie ad altre schede base e gestione unità con un solo controllo remoto. In tale configurazione, solo le sonde della prima unità sono usate, mentre quelle di tutte le altre unità, ad eccezione dei pressostati statici, sono ignorate. Anche il controllo remoto è collegato solo alla prima unità della serie. Si possono comandare 32 unità separatamente, ma è possibile regolare ciascuna unità in modo indipendente. La spia di sostituzione filtri sul controllo remoto si illumina quando i filtri di una o più unità necessitano di essere sostituiti.



Due modalità di funzionamento:

MANUALE: l'utente ha la possibilità di impostare direttamente la velocità dei ventilatori di mandata e ripresa, nonché di comandare la serranda di by-pass (apertura/chiusura). È altresì possibile tarare la velocità di uno dei due ventilatori in modo che la sua velocità sia sempre una frazione di quello di riferimento. Qualora sia presente una sonda di CO₂, umidità relativa o temperatura ambiente, il valore misurato è mostrato sul pannello del controllo remoto.

AUTOMATICO: sia ventilatori che by-pass sono gestiti dal controllo senza possibilità di intervento dell'utente. La velocità dei ventilatori varia automaticamente al fine di mantenere il livello di anidride carbonica misurata nel locale al di sotto del valore di riferimento impostato dall'utente. Tuttavia, è possibile impostare la velocità minima di entrambi i ventilatori in un intervallo compreso tra 4% e 20%. La serranda di by-pass si chiude e si apre sempre autonomamente sulla base della temperatura di riferimento impostata dall'utente.

CONFIGURAZIONI

VISTA IN PIANTA

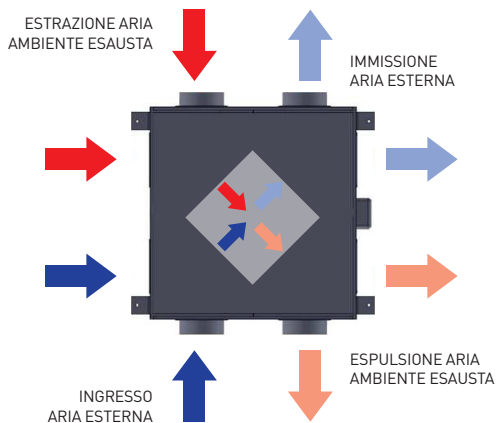

Disponibili differenti configurazioni. Configurazione standard D3. I condotti circolari di mandata e di ripresa possono essere installati indifferentemente su ciascun lato del recuperatore nel momento dell'installazione, dunque la configurazione standard D3 è adattabile a quasi tutte le situazioni.

È necessario tenere conto che, a seguito della presenza del bypass, il macchinario non è simmetrico.

I modelli da 500 a 1600 possono avere i condotti di mandata e ripresa riposizionati come mostrato nel presente allegato partendo dalla posizione standard D3, mentre per i modelli di taglia superiore il cliente deve selezionare una delle configurazioni mostrate di seguito. È necessario specificare la configurazione desiderata al momento dell'ordine.

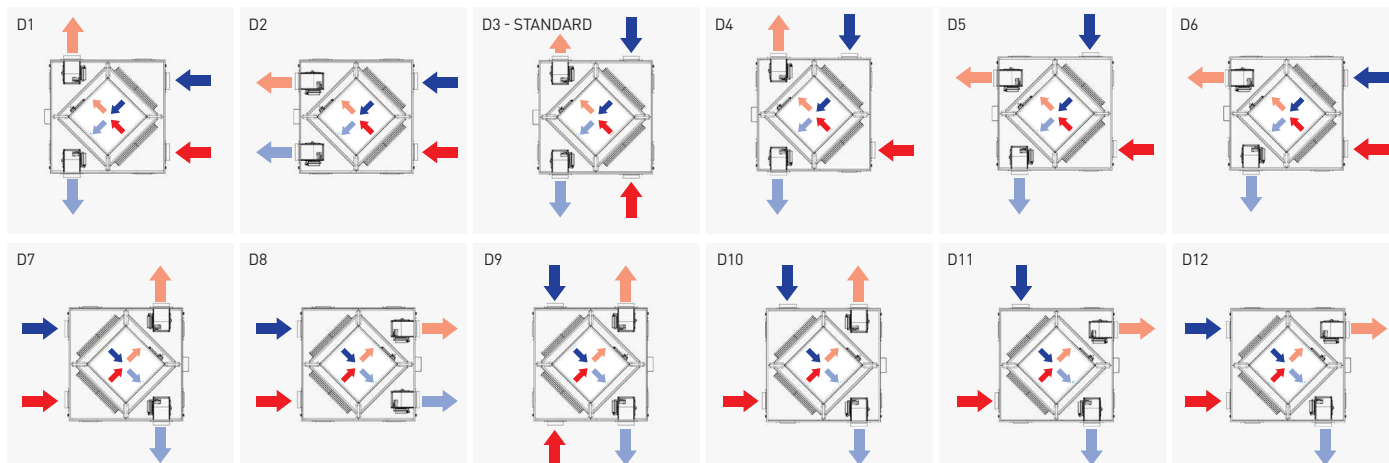

AP20702 - UVR 700 MF HE DP

DATI TECNICI

Velocità	Max
Potenza totale assorbita	0.36 kW
Portata	1000 m ³ /h
Pressione	240

CURVE CARATTERISTICHE

PRESTAZIONI AEREAULICHE

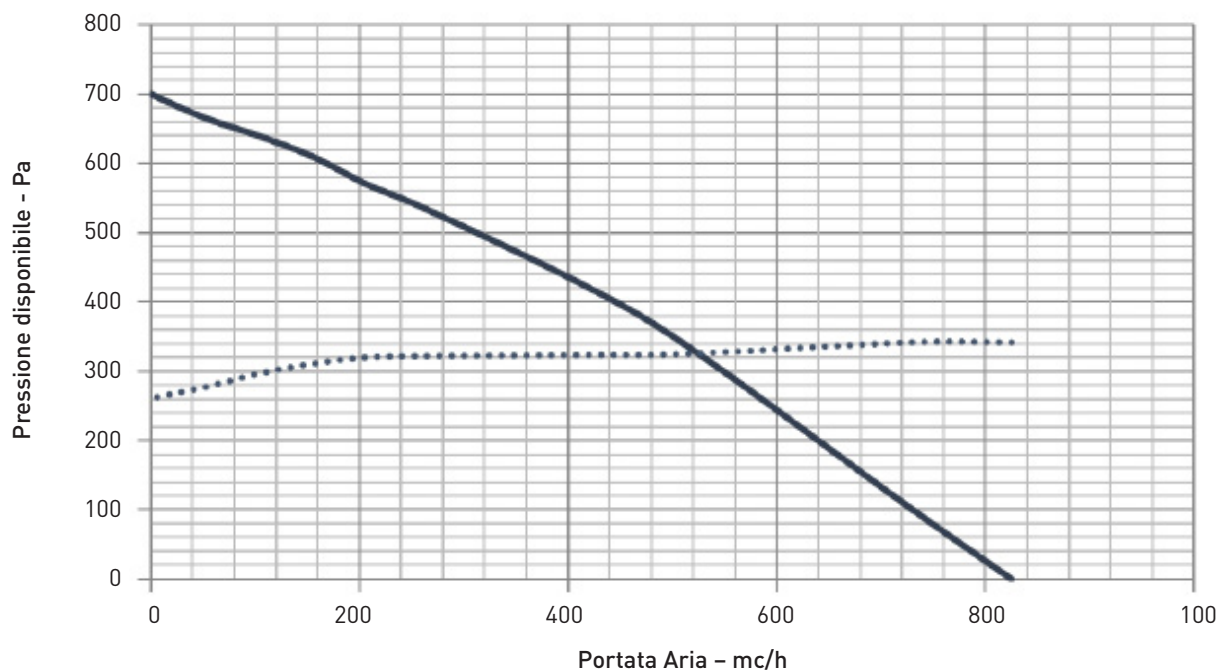

EFFICIENZA TERMICA

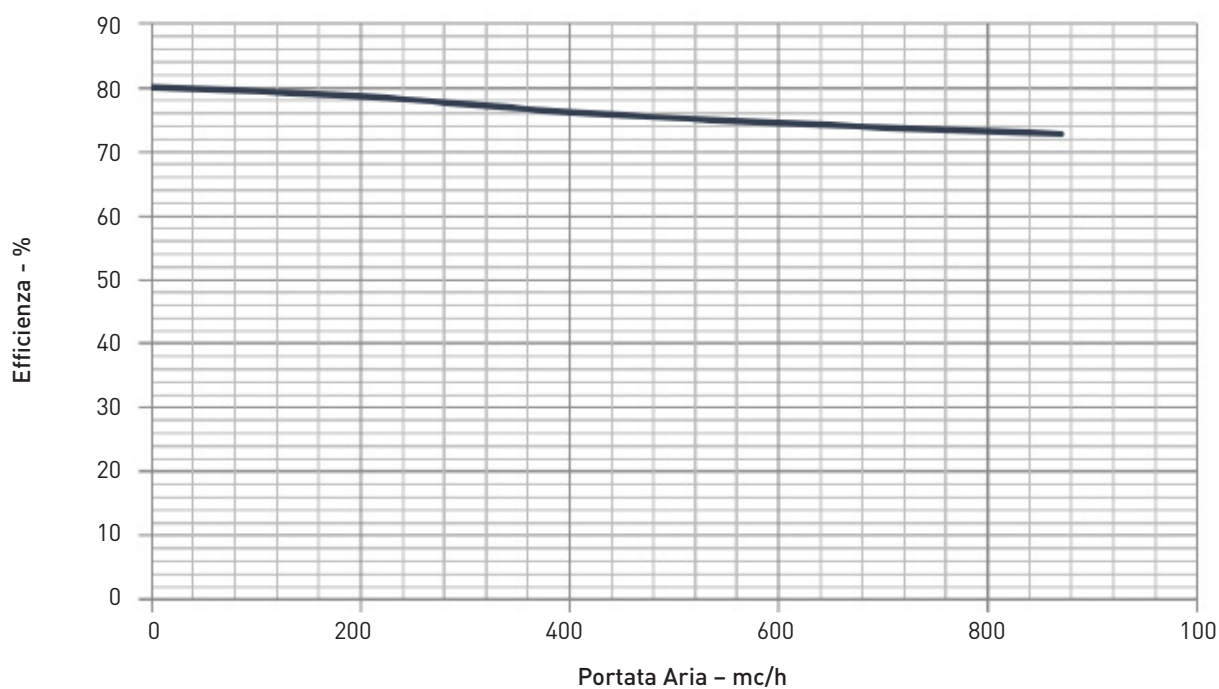

Condizioni riferite alle seguenti condizioni : Aria esterna 5° 72% U.r. - Aria interna 25° 28% U.r.

AP20704 - UVR 1000 MF HE DP

DATI TECNICI

Velocità	Max
Potenza totale assorbita	0.36 kW
Portata	1000 m ³ /h
Pressione	240

CURVE CARATTERISTICHE

PRESTAZIONI AEREAULICHE

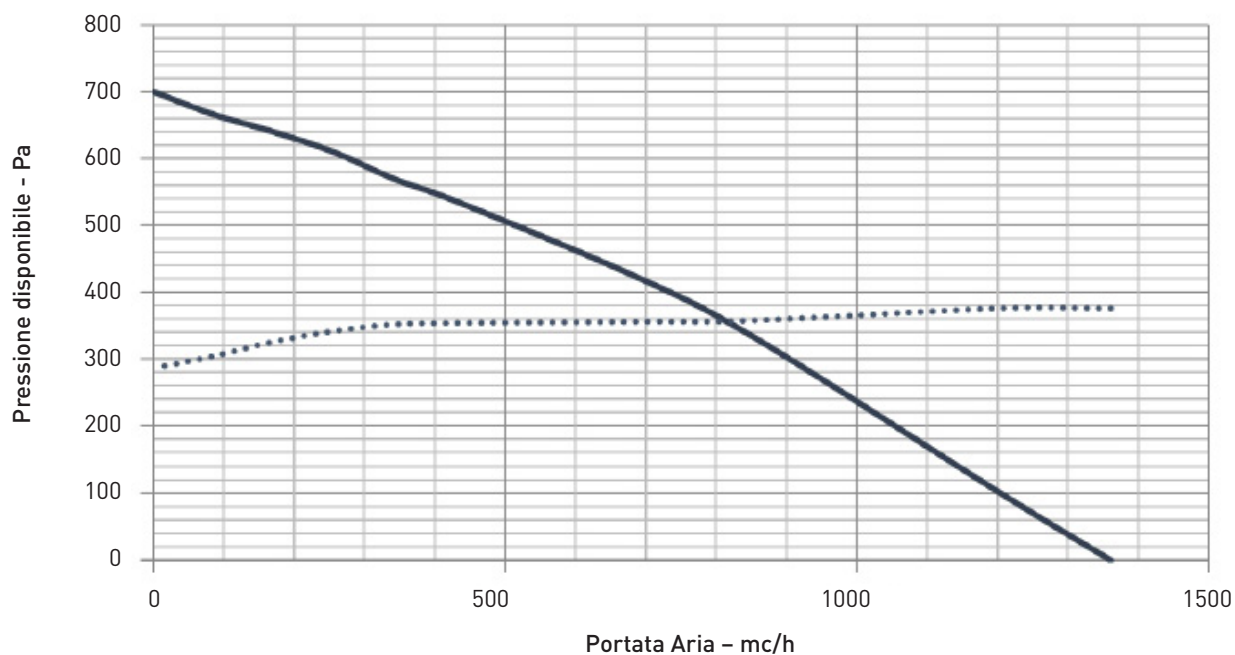

EFFICIENZA TERMICA

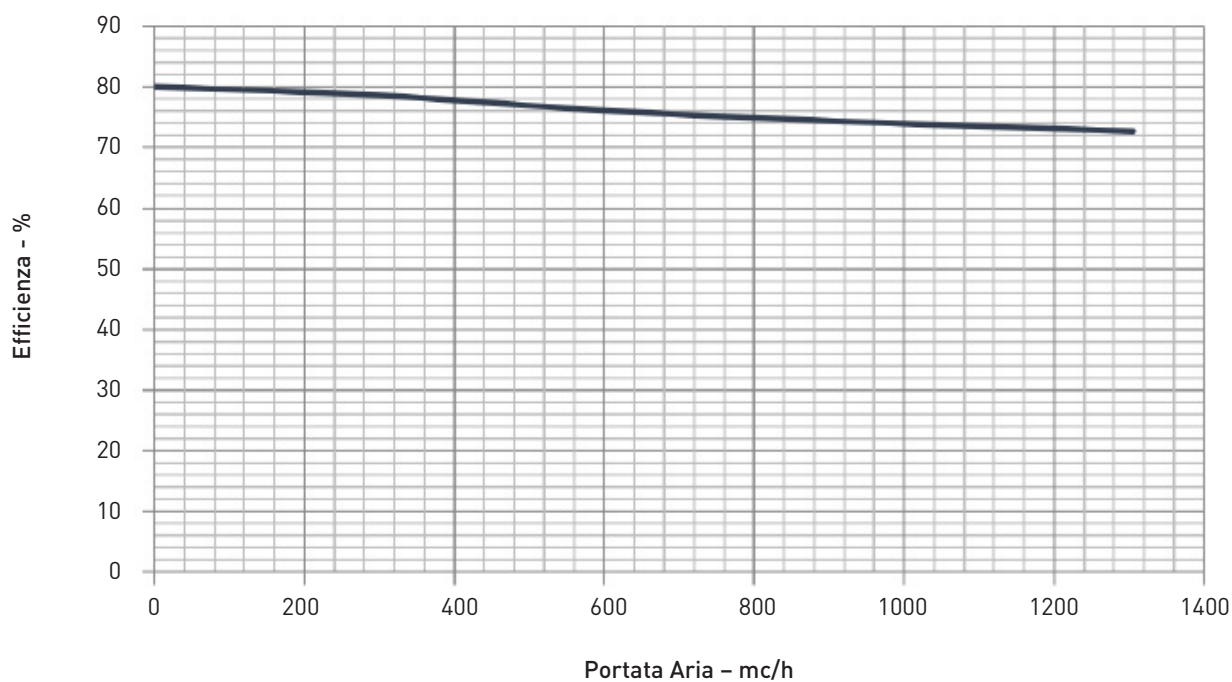

Condizioni riferite alle seguenti condizioni : Aria esterna 5° 72% U.r. - Aria interna 25° 28% U.r.

AP20706 - UVR 1500 MF HE DP

DATI TECNICI

Velocità	Max
Potenza totale assorbita	0,53 kW
Portata	1500 m ³ /h
Pressione	200 Pa

CURVE CARATTERISTICHE

PRESTAZIONI AEREAULICHE

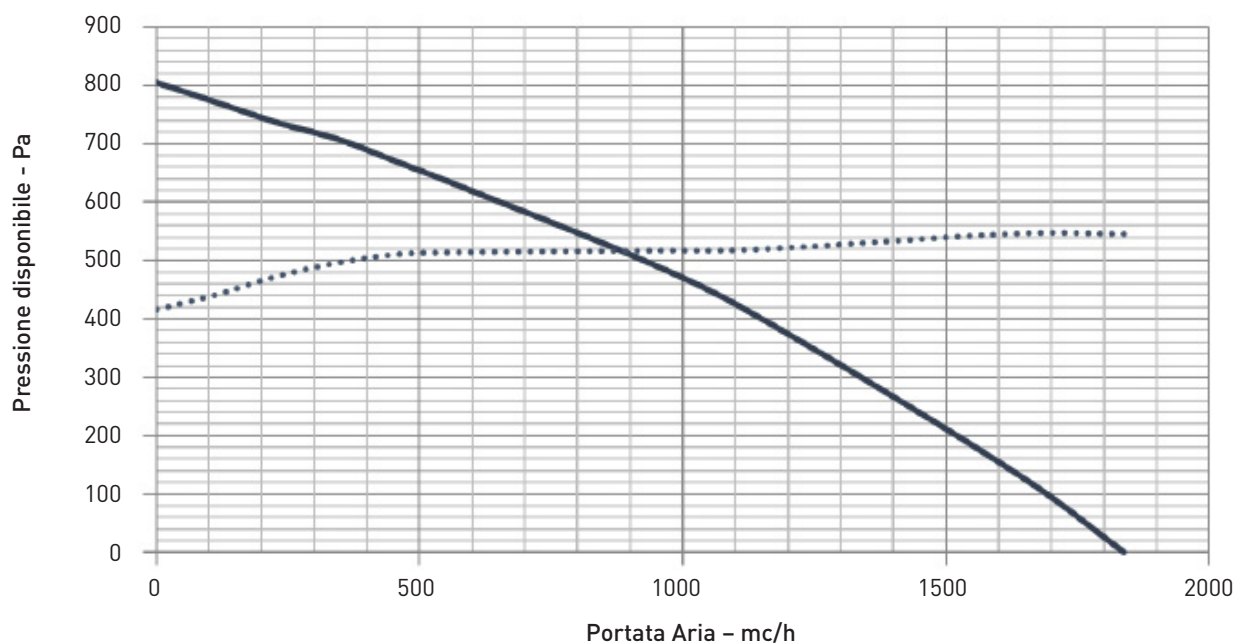

EFFICIENZA TERMICA

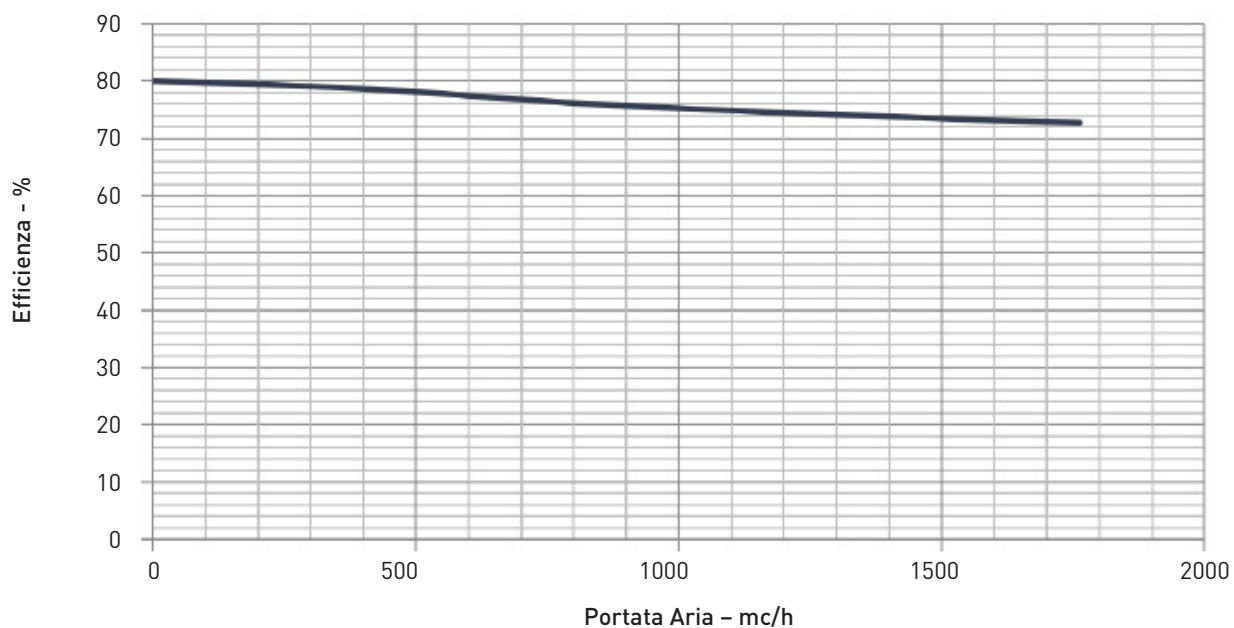

Condizioni riferite alle seguenti condizioni : Aria esterna 5° 72% U.r. - Aria interna 25° 28% U.r.

AP20606 - UVR 1600 MF HE DP

CURVE CARATTERISTICHE

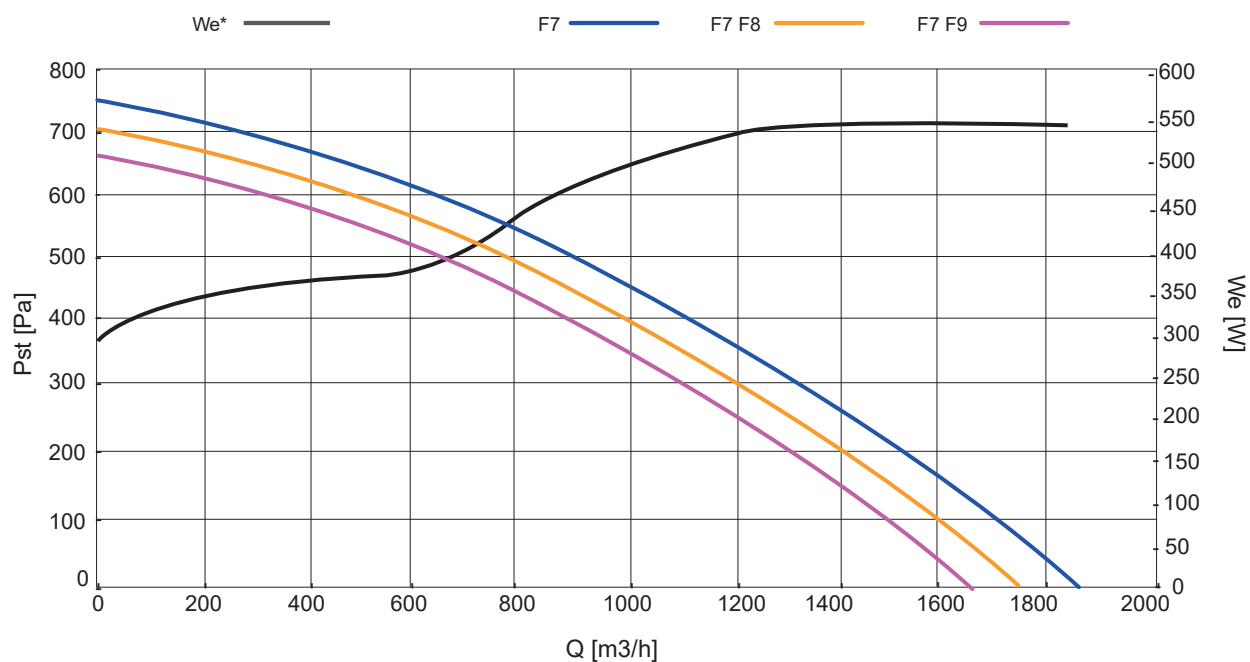

MASSIMA EFFICIENZA TERMICA DEL RECUPERO DI CALORE (EN 308)

Portata nominale @ 50 [Pa]	[m ³ /h]	1800	[m ³ /s]	0,50
Portata nominale @ 150 [Pa]	[m ³ /h]	1600	[m ³ /s]	0,44

DATI NOMINALI (ECODESIGN: DIRETTIVA 2009/125/CE, REGOLAMENTO N. 1253/2014)

Portata nominale (q_{nom})	[m ³ /h]	1600
	[m ³ /s]	0,44
Potenza elettrica assorbita ($W_{e,eff}$)	[W]	1000
Potenza specifica interna di ventilazione dei componenti della ventilazione (SFP _{int})	[W/(m ³ /s)]	700
Potenza specifica interna di ventilazione dei componenti della ventilazione, limite 2018	[W/(m ³ /s)]	1034
Velocità frontale alla portata di progettazione	[m/s]	1,6
Pressione esterna nominale ($\Delta p_{s,ext}$)	[Pa]	545
Caduta di pressione interna dei componenti della ventilazione ($\Delta p_{s,int}$), mandata	[Pa]	169
Caduta di pressione interna dei componenti della ventilazione ($\Delta p_{s,int}$), ripresa	[Pa]	167
Efficienza termica del recupero di calore (nt, aria secca, ΔT 20 [°C])	[%]	76
Efficienza statica ventilatori (come da regolamento UE n. 327/2011)	[%]	49,4
Potenza sonora sulla cassa (LWA)	[dB(A)]	54
Trafilamento esterno	max 3,5 @ -400 Pa	(EN 13141-7)
Trafilamento interno	max 5,5 @ +250 Pa	(EN 13141-7)

AP20708 - UVR 2000 MF HE DP

DATI TECNICI

Velocità	Max
Potenza totale assorbita	0,75 kW
Portata	2000 m ³ /h
Pressione	140 Pa

CURVE CARATTERISTICHE

PRESTAZIONI AEREAULICHE

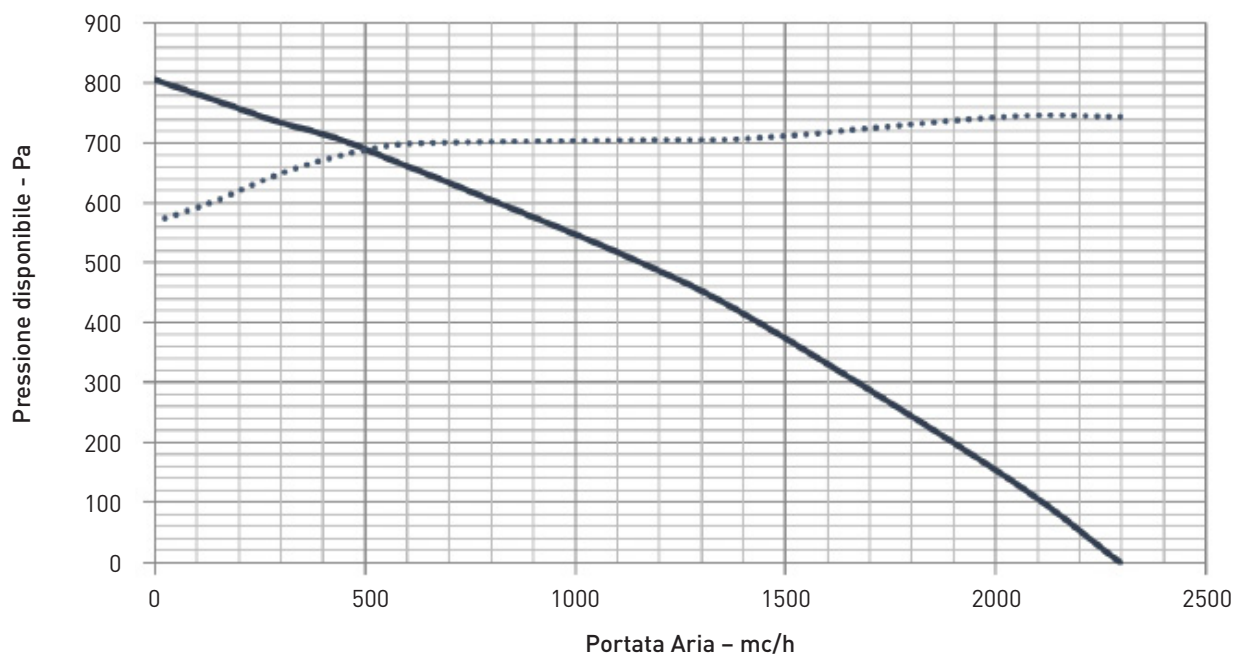

EFFICIENZA TERMICA

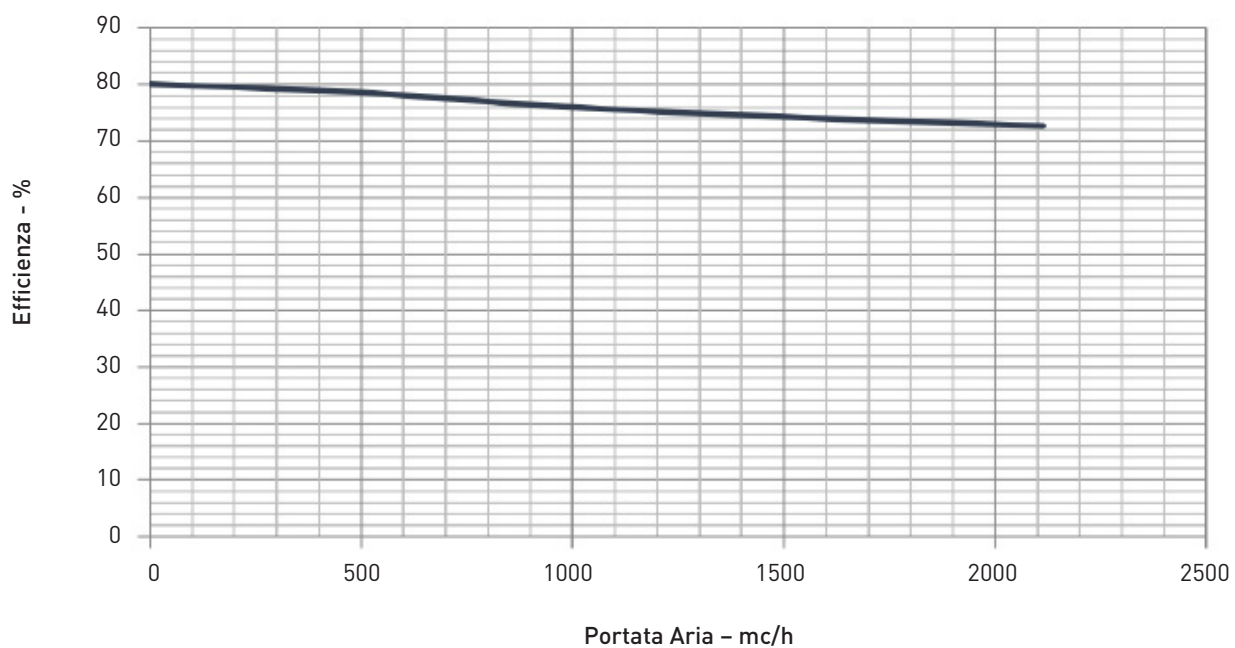

Condizioni riferite alle seguenti condizioni : Aria esterna 5° 72% U.r. - Aria interna 25° 28% U.r.

AP20710 - UVR 2500 TF HE DP

DATI TECNICI

Velocità	Max
Potenza totale assorbita	1,3 kW
Portata	2500 m ³ /h
Pressione	220 Pa

CURVE CARATTERISTICHE

PRESTAZIONI AEREAULICHE

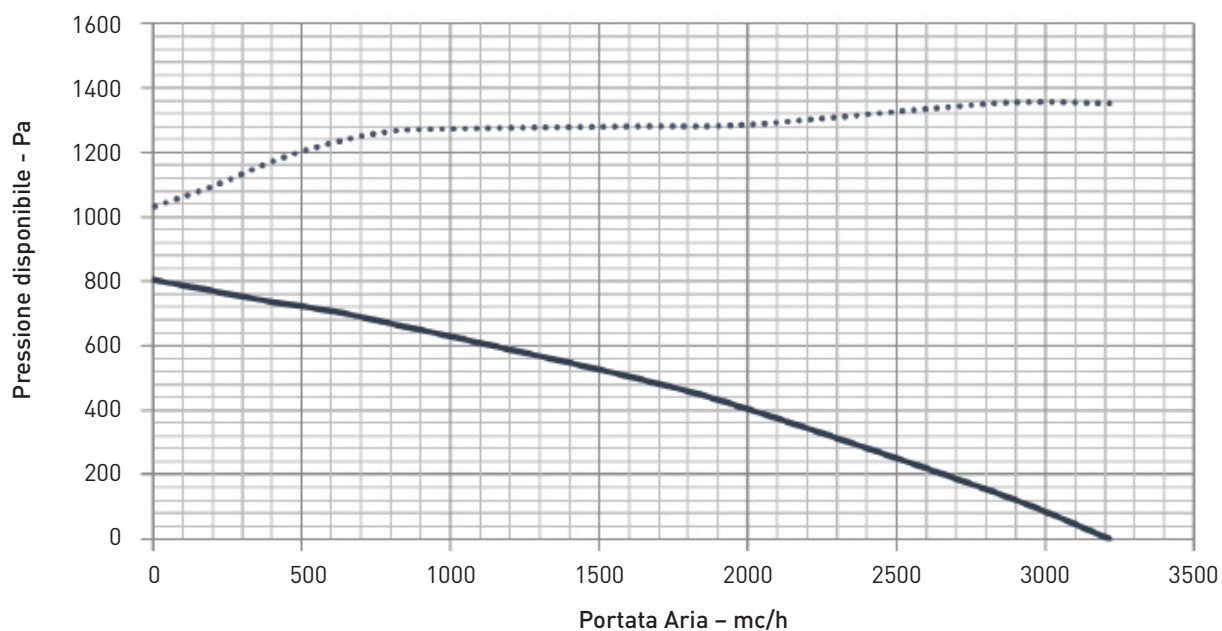

EFFICIENZA TERMICA

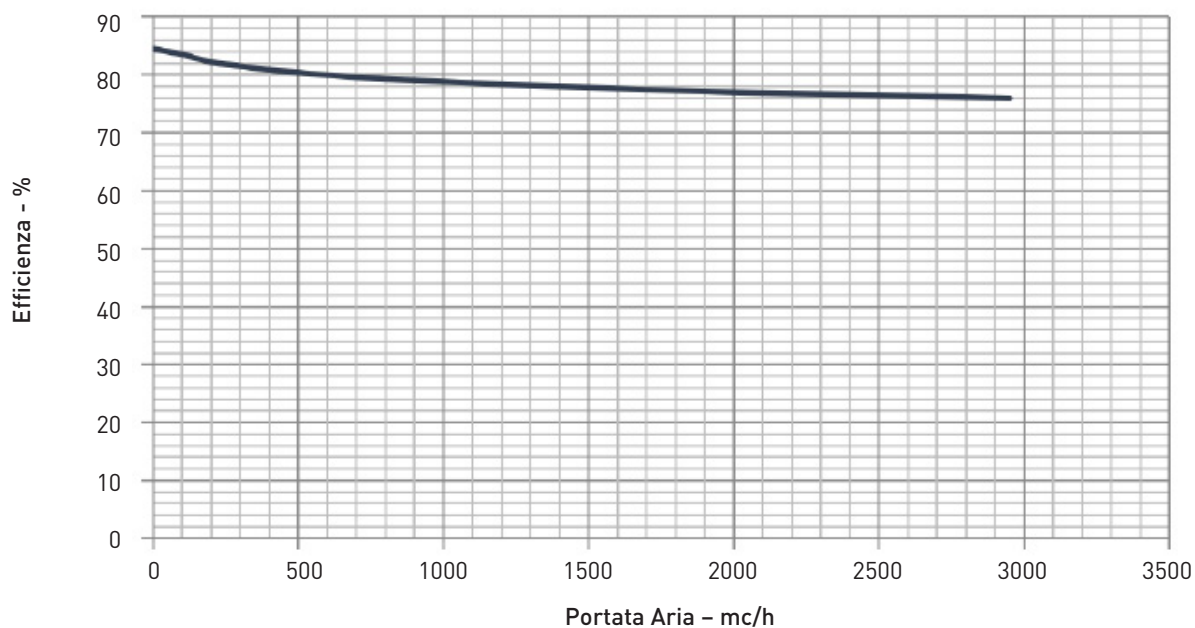

Condizioni riferite alle seguenti condizioni : Aria esterna 5° 72% U.r. - Aria interna 25° 28% U.r.

AP20712 - UVR 3000 TF HE DP

DATI TECNICI

Velocità	Max
Potenza totale assorbita	1,89 kW
Portata	3000 m ³ /h
Pressione	160 Pa

CURVE CARATTERISTICHE

PRESTAZIONI AEREAULICHE

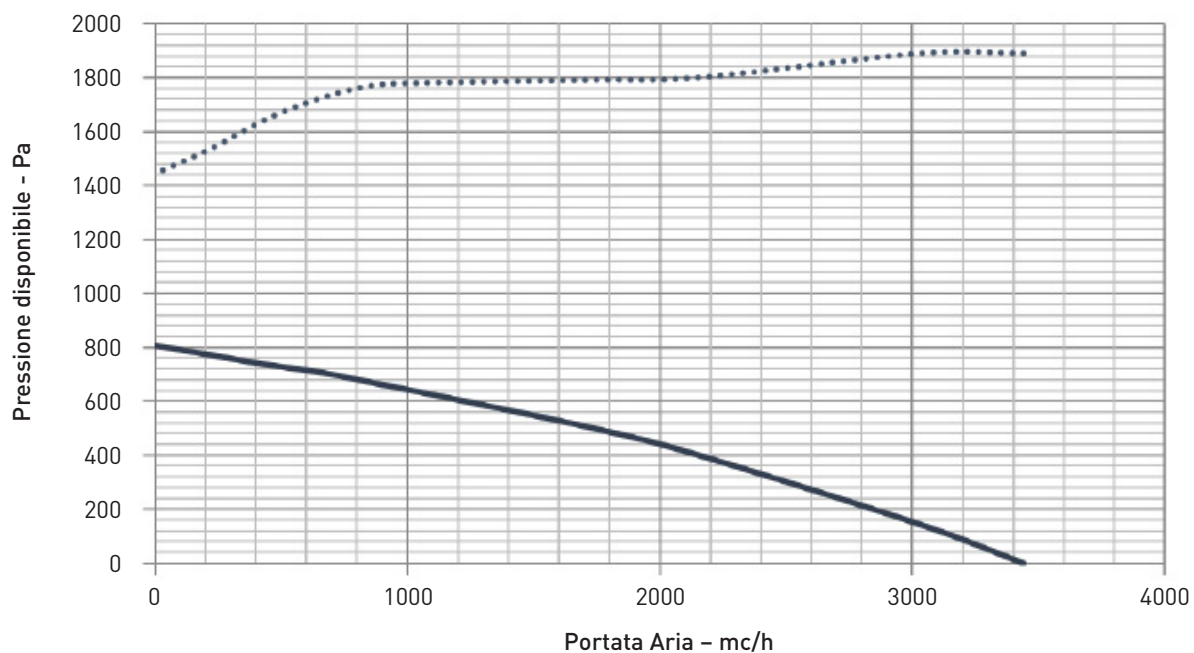

EFFICIENZA TERMICA

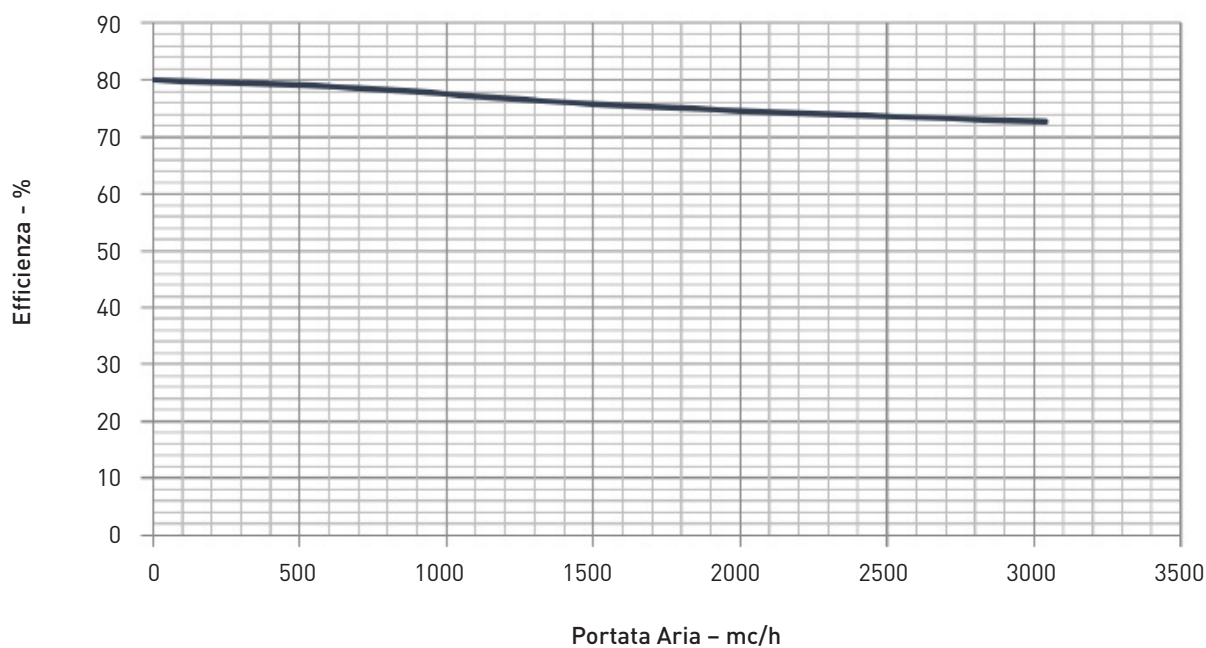

Condizioni riferite alle seguenti condizioni : Aria esterna 5° 72% U.r. - Aria interna 25° 28% U.r.

AP20614 - UVR 3800 MF HE DP

CURVE CARATTERISTICHE

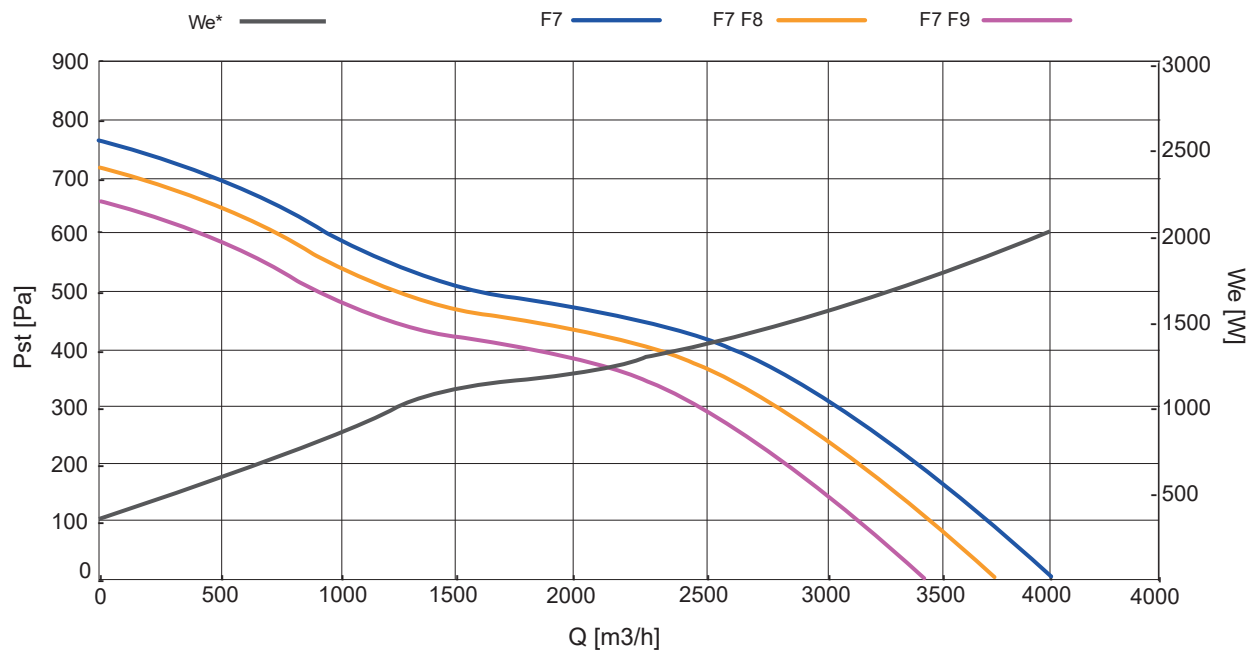

MASSIMA EFFICIENZA TERMICA DEL RECUPERO DI CALORE (EN 308)

Portata nominale @ 50 [Pa]	[m ³ /h]	3800	[m ³ /s]	1,055
Portata nominale @ 150 [Pa]	[m ³ /h]	3500	[m ³ /s]	0,933

DATI NOMINALI (ECODESIGN: DIRETTIVA 2009/125/CE, REGOLAMENTO N. 1253/2014)

Portata nominale (q_{nom})	[m ³ /h]	3500
	[m ³ /s]	0,933
Potenza elettrica assorbita ($W_{e,eff}$)	[W]	1500
Potenza specifica interna di ventilazione dei componenti della ventilazione (SFP _{int})	[W/(m ³ /s)]	1040
Potenza specifica interna di ventilazione dei componenti della ventilazione, limite 2018	[W/(m ³ /s)]	1068
Velocità frontale alla portata di progettazione	[m/s]	2,15
Pressione esterna nominale ($\Delta p_{s,ext}$)	[Pa]	538
Caduta di pressione interna dei componenti della ventilazione ($\Delta p_{s,int}$), mandata	[Pa]	288
Caduta di pressione interna dei componenti della ventilazione ($\Delta p_{s,int}$), ripresa	[Pa]	276
Efficienza termica del recupero di calore (nt, aria secca, ΔT 20 [°C])	[%]	75
Efficienza statica ventilatori (come da regolamento UE n. 327/2011)	[%]	52,8
Potenza sonora sulla cassa (LWA)	[dB(A)]	61
Trafilamento esterno	max 3,5 @ -400 Pa	(EN 13141-7)
Trafilamento interno	max 5,5 @ +250 Pa	(EN 13141-7)

AP20616 - UVR 4500 MF HE DP

CURVE CARATTERISTICHE

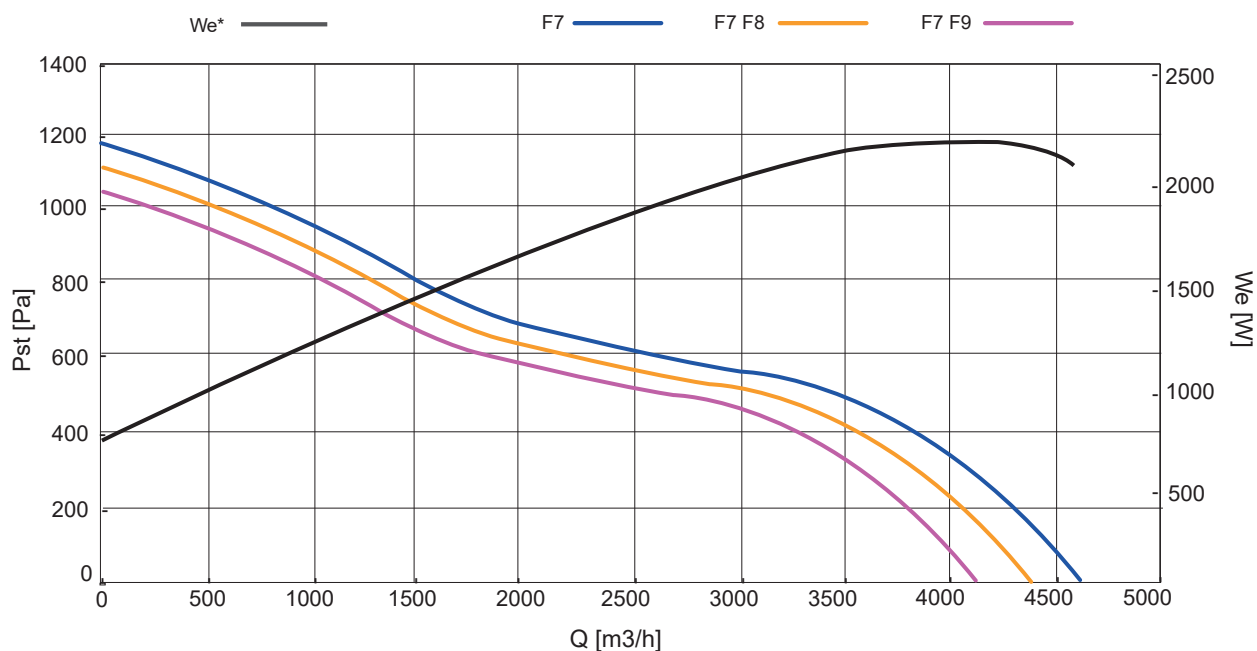

MASSIMA EFFICIENZA TERMICA DEL RECUPERO DI CALORE (EN 308)

Portata nominale @ 50 [Pa]	[m ³ /h]	4500	[m ³ /s]	1,25
Portata nominale @ 150 [Pa]	[m ³ /h]	4300	[m ³ /s]	1,19

DATI NOMINALI (ECODESIGN: DIRETTIVA 2009/125/CE, REGOLAMENTO N. 1253/2014)

Portata nominale (q_{nom})	[m ³ /h]	4300
	[m ³ /s]	1,19
Potenza elettrica assorbita (We_{eff})	[W]	2000
Potenza specifica interna di ventilazione dei componenti della ventilazione (SFP _{int})	[W/(m ³ /s)]	1069
Potenza specifica interna di ventilazione dei componenti della ventilazione, limite 2018	[W/(m ³ /s)]	1071
Velocità frontale alla portata di progettazione	[m/s]	2,5
Pressione esterna nominale ($\Delta p_{s,ext}$)	[Pa]	500
Caduta di pressione interna dei componenti della ventilazione ($\Delta p_{s,int}$), mandata	[Pa]	230
Caduta di pressione interna dei componenti della ventilazione ($\Delta p_{s,int}$), ripresa	[Pa]	250
Efficienza termica del recupero di calore (η_t , aria secca, ΔT 20 [°C])	[%]	78
Efficienza statica ventilatori (come da regolamento UE n. 327/2011)	[%]	44,5
Potenza sonora sulla cassa (LWA)	[dB(A)]	61
Trafilamento esterno	max 3,5 @ -400 Pa	(EN 13141-7)
Trafilamento interno	max 5,5 @ +250 Pa	(EN 13141-7)

AP20619 - UVR 5400 TF HE DP

CURVE CARATTERISTICHE

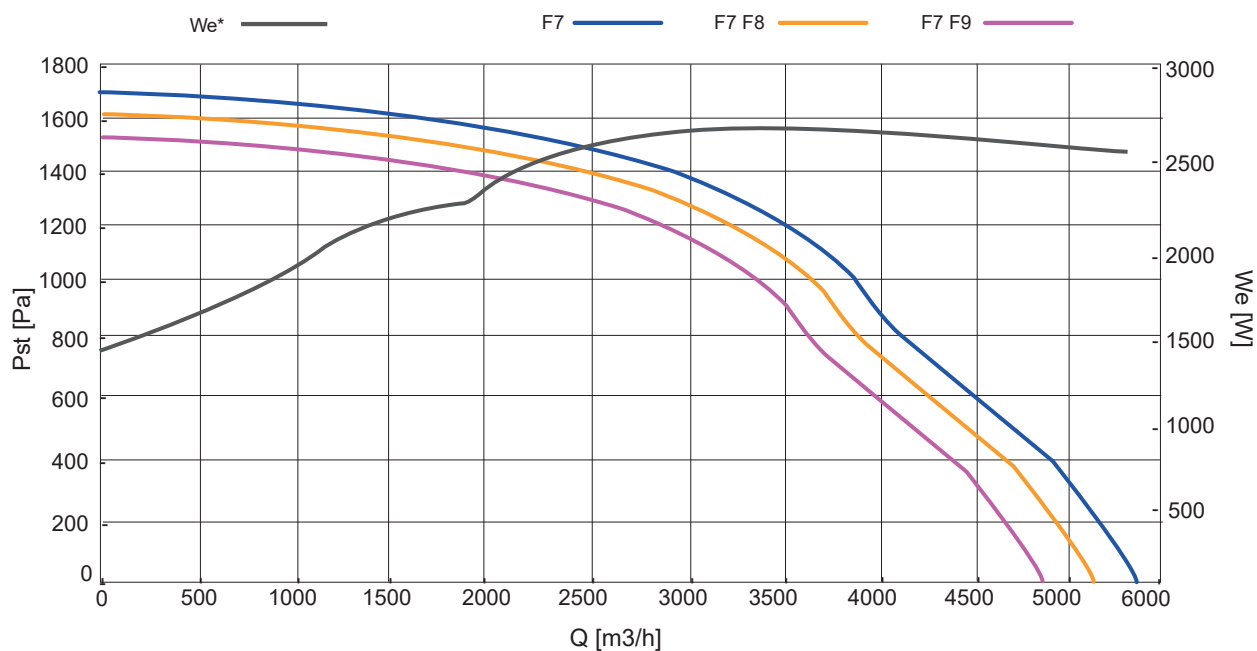

MASSIMA EFFICIENZA TERMICA DEL RECUPERO DI CALORE (EN 308)

Portata nominale @ 50 [Pa]	[m ³ /h]	5500	[m ³ /s]	1,52
Portata nominale @ 150 [Pa]	[m ³ /h]	5350	[m ³ /s]	1,48

DATI NOMINALI (ECODESIGN: DIRETTIVA 2009/125/CE, REGOLAMENTO N. 1253/2014)

Portata nominale (q_{nom})	[m ³ /h]	5350
	[m ³ /s]	1,48
Potenza elettrica assorbita ($W_{e,eff}$)	[W]	2200
Potenza specifica interna di ventilazione dei componenti della ventilazione (SFP _{int})	[W/(m ³ /s)]	1025
Potenza specifica interna di ventilazione dei componenti della ventilazione, limite 2018	[W/(m ³ /s)]	1035
Velocità frontale alla portata di progettazione	[m/s]	2,1
Pressione esterna nominale ($\Delta p_{s,ext}$)	[Pa]	550
Caduta di pressione interna dei componenti della ventilazione ($\Delta p_{s,int}$), mandata	[Pa]	175
Caduta di pressione interna dei componenti della ventilazione ($\Delta p_{s,int}$), ripresa	[Pa]	180
Efficienza termica del recupero di calore (η_t , aria secca, ΔT 20 [°C])	[%]	77,4
Efficienza statica ventilatori (come da regolamento UE n. 327/2011)	[%]	51
Potenza sonora sulla cassa (LWA)	[dB(A)]	71
Trafilamento esterno	max 3,5 @ -400 Pa	(EN 13141-7)
Trafilamento interno	max 5,5 @ +250 Pa	(EN 13141-7)

AP20621 - UVR 6500 TF HE DP

CURVE CARATTERISTICHE

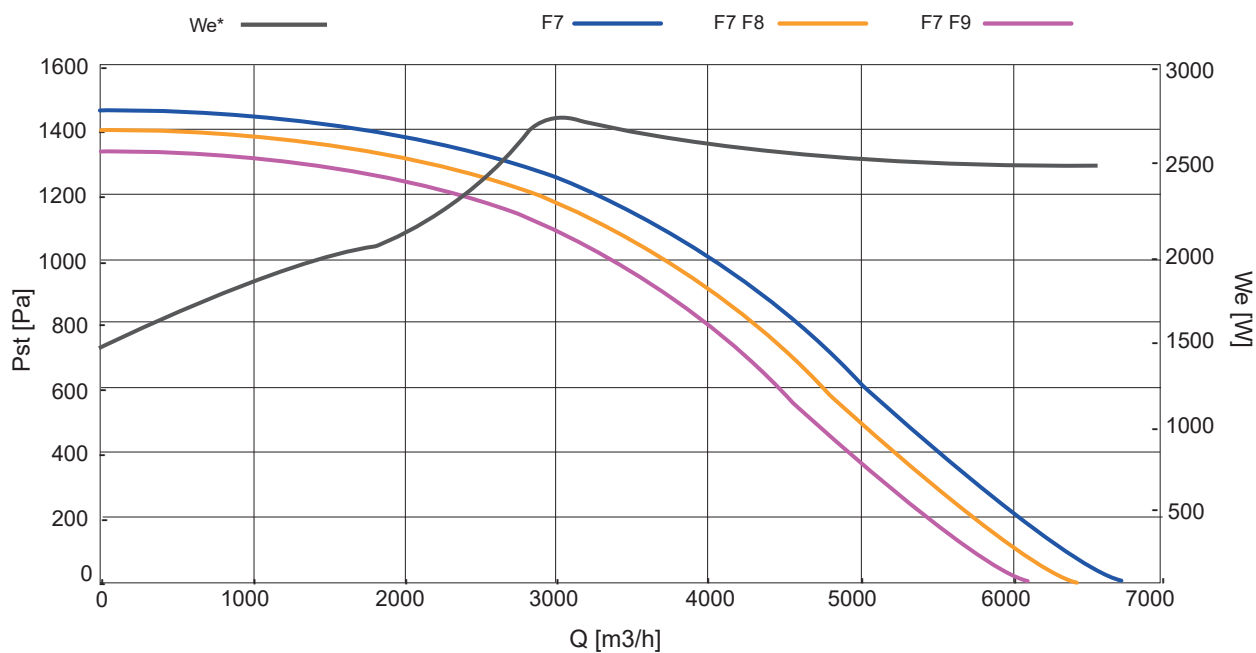

* Valori riferiti a due ventilatori

EFFICIENZA SCAMBIATORE DI CALORE

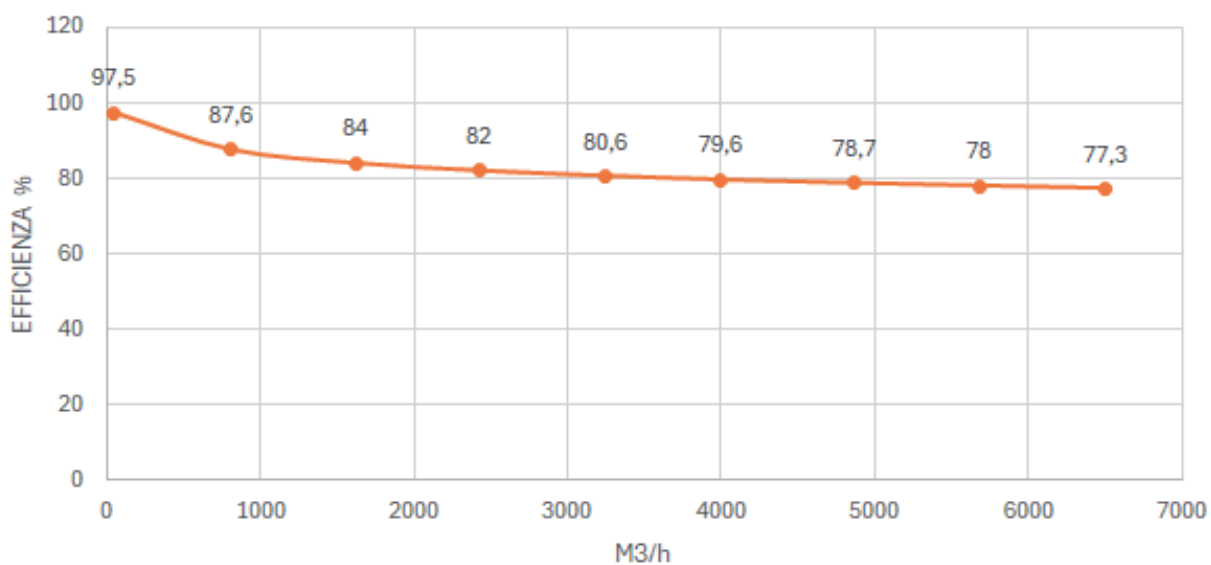

MASSIMA EFFICIENZA TERMICA DEL RECUPERO DI CALORE (EN 308)

Portata nominale @ 50 [Pa]	[m ³ /h]	6500	[m ³ /s]	1,805
Portata nominale @ 150 [Pa]	[m ³ /h]	6200	[m ³ /s]	1,722

DATI NOMINALI (ECODESIGN: DIRETTIVA 2009/125/CE, REGOLAMENTO N. 1253/2014)

Portata nominale (q _{nom})	[m ³ /h]	6200
	[m ³ /s]	1,722
Potenza elettrica assorbita (W _{e,eff})	[W]	5000
Potenza specifica interna di ventilazione dei componenti della ventilazione (SFP _{int})	[W/(m ³ /s)]	983
Potenza specifica interna di ventilazione dei componenti della ventilazione, limite 2018	[W/(m ³ /s)]	1000
Velocità frontale alla portata di progettazione	[m/s]	2,5
Pressione esterna nominale (Δp _{s,ext})	[Pa]	800
Caduta di pressione interna dei componenti della ventilazione (Δ p _{s,int}), mandata	[Pa]	200
Caduta di pressione interna dei componenti della ventilazione (Δ p _{s,int}), ripresa	[Pa]	240
Efficienza termica del recupero di calore (nt, aria secca, ΔT 20 [°C])	[%]	77,8
Efficienza statica ventilatori (come da regolamento UE n. 327/2011)	[%]	53,3
Potenza sonora sulla cassa (LWA)	[dB(A)]	64
Trafilamento esterno	max 3,5 @ -400 Pa	(EN 13141-7)
Trafilamento interno	max 5,5 @ +250 Pa	(EN 13141-7)
Indirizzo internet	www.fantiniCosmi.it	
In accordo al Regolamento (UE) N° 1253/2014	prodotto conforme 2018	

AP20623 - UVR 7100 TF HE DP

CURVE CARATTERISTICHE

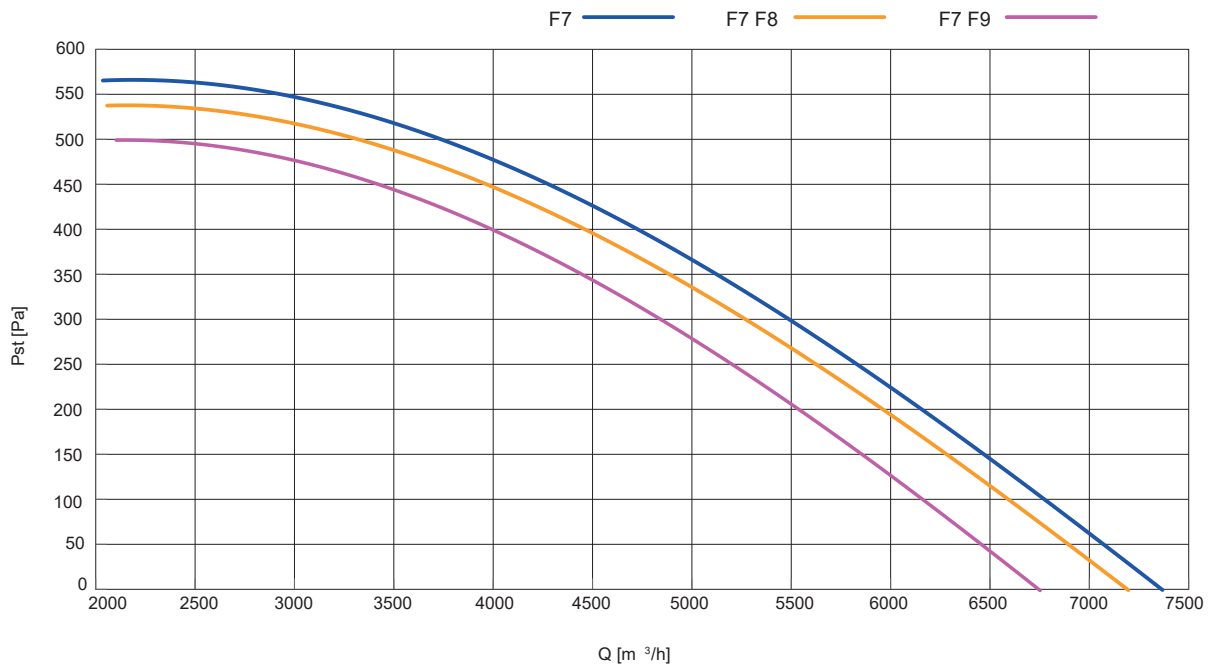

EFFICIENZA SCAMBIATORE DI CALORE

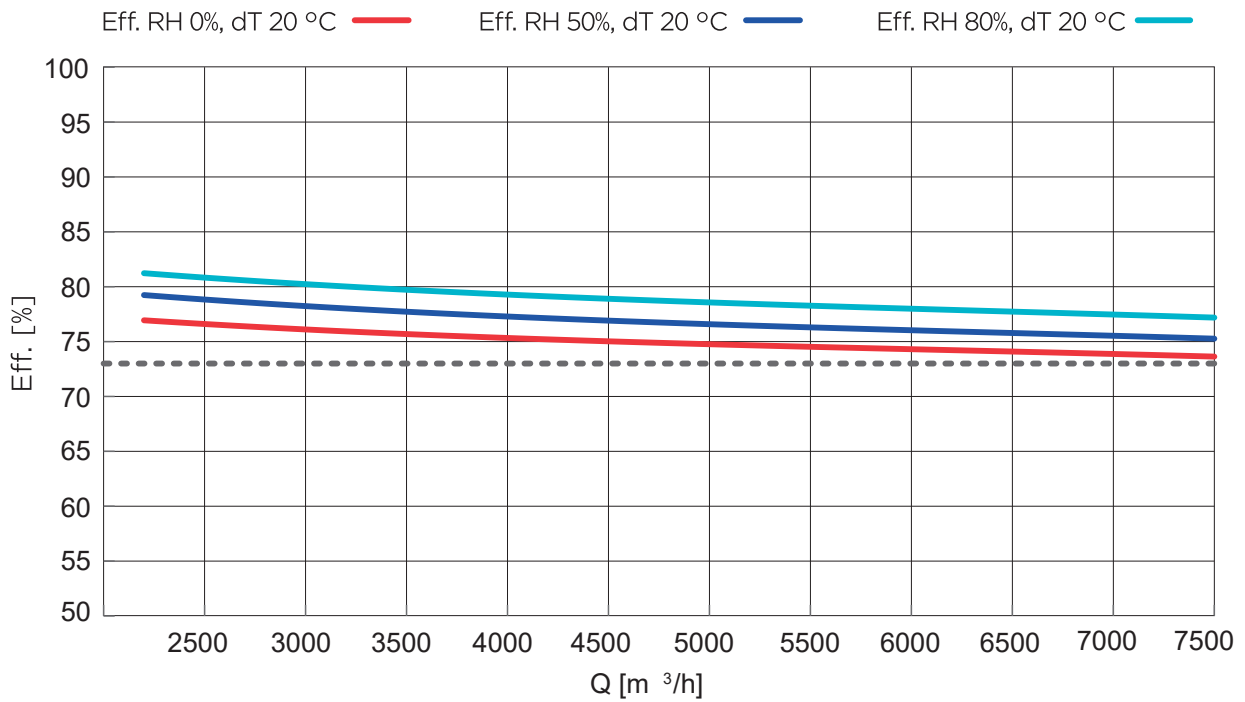

MASSIMA EFFICIENZA TERMICA DEL RECUPERO DI CALORE (EN 308)

Portata nominale @ 50 [Pa]	[m3/h]	7100	[m3/s]	1,972
Portata nominale @ 150 [Pa]	[m3/h]	6750	[m3/s]	1,875

DATI NOMINALI (ECODESIGN: DIRETTIVA 2009/125/CE, REGOLAMENTO N. 1253/2014)

Portata nominale (qnom)			
Volt		[V]	400 ± 15%
Fase		[-]	3~
Frequenza		[Hz]	50/60
Inom1		[A]	6 × 2
Potnom1		[W]	2230 × 2
Vnom1		[rpm]	2087

AP20625 - UVR 8500 TF HE DP

CURVE CARATTERISTICHE

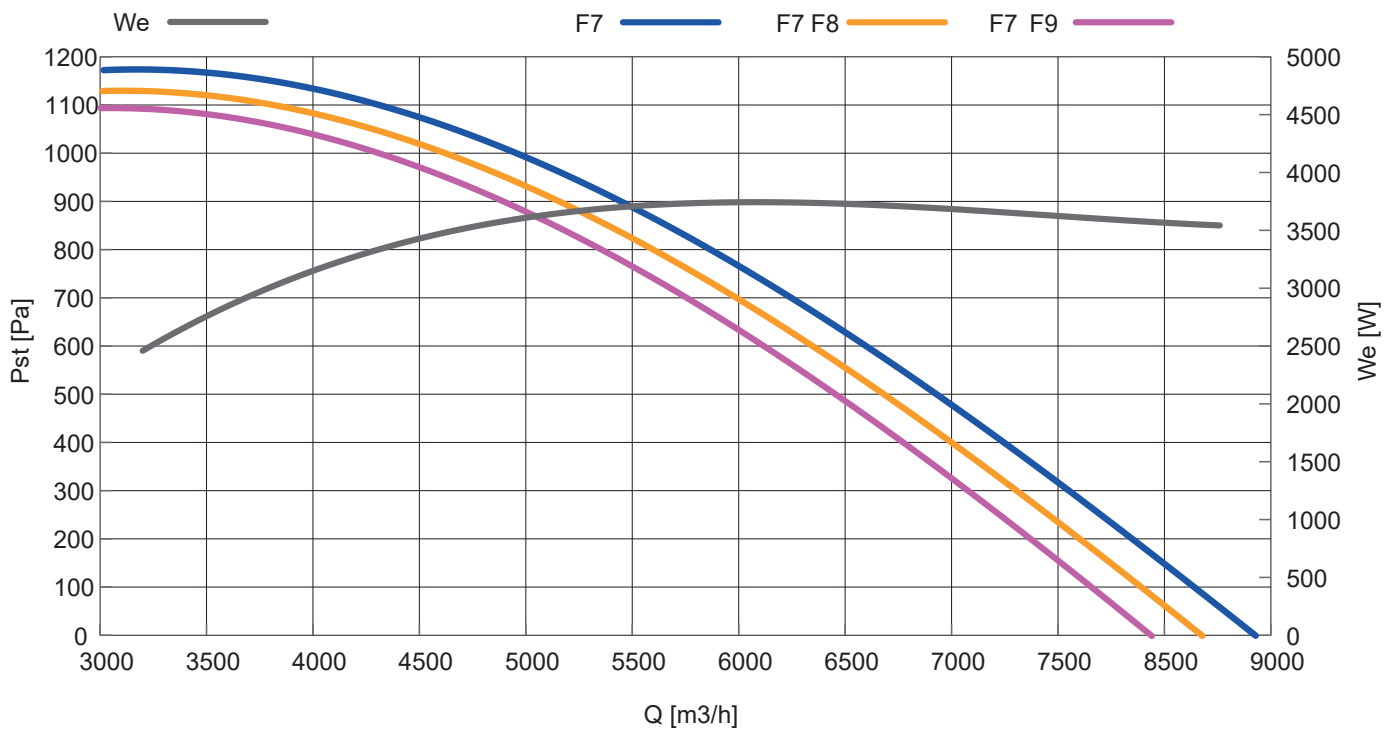

EFFICIENZA SCAMBIATORE DI CALORE

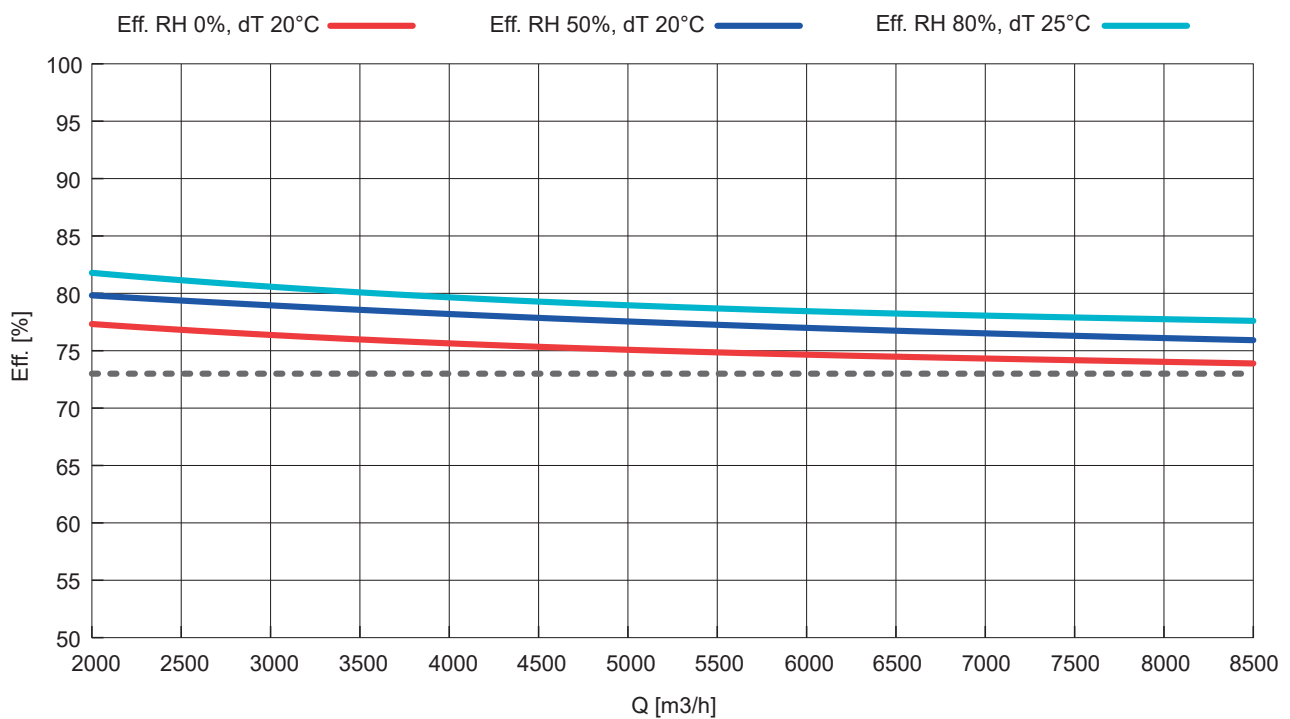

MASSIMA EFFICIENZA TERMICA DEL RECUPERO DI CALORE (EN 308)

Portata nominale @ 50 [Pa]	[m ³ /h]	8700	[m ³ /s]	2,416
Portata nominale @ 150 [Pa]	[m ³ /h]	8300	[m ³ /s]	2,305

DATI NOMINALI (ECODESIGN: DIRETTIVA 2009/125/CE, REGOLAMENTO N. 1253/2014)

Produttore	Fantini Cosmi SpA		
Articolo N°	AP20625		
Modello	UVR 8500 MF HE DP		
Tipologia di unità di ventilazione	UVNR, UVB		
Tipologia di azionamento motore	MSD (azionamento a velocità multiple)		
Tipologia recuperatore di calore	sistema di recupero di calore aria/aria		
Portata nominale (qnom)	[m ³ /h]	7000	
	[m ³ /s]	1,944	
Potenza elettrica assorbita (We,tot)	[W]	4000	
Potenza specifica interna di ventilazione dei componenti della ventilazione (SFPint)	[W/(m ³ /s)]	874	
Potenza specifica interna di ventilazione dei componenti della ventilazione, limite 2018	[W/(m ³ /s)]	880	
Velocità frontale alla portata di progettazione	[m/s]	2,5	
Pressione esterna nominale ($\Delta p_{s,ext}$)	[Pa]	445	
Caduta di pressione interna dei componenti della ventilazione ($\Delta p_{s,int}$), mandata	[Pa]	273	
Caduta di pressione interna dei componenti della ventilazione ($\Delta p_{s,int}$), ritorno	[Pa]	278	
Efficienza termica del recupero di calore (nt, aria secca, ΔT 20 [°C])	[%]	76,6	
Efficienza statica ventilatori (come da regolamento UE n. 327/2011)	[%]	66,2	
Potenza sonora sulla cassa (LWA)	[dB]	79	
Trafilamento esterno	max 3,5 @ -400 Pa	(EN 13141-7)	
Trafilamento interno	max 5,5 @ +250 Pa	(EN 13141-7)	
Indirizzo internet	www.fantincosmi.it		

ACCESSORI

MODULO BATTERIA AD ACQUA DI POST RISCALDAMENTO

- Box in acciaio zincato pressopiegato
- Attacchi entrata/uscita a sezione circolare
- 2 ranghi
- U.R. 50%
- Temperatura ingresso aria: 10 °C

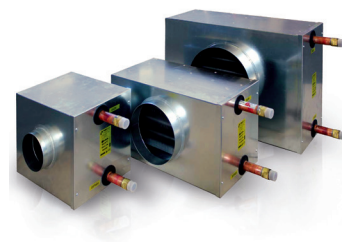

Temperatura ingresso/uscita acqua: 45/40 °C

COD.	MOD.	H2O [m3/h]	Resa termica (kW)	Temp. uscita Aria (°C)	U.R. uscita (%)	Perdita carico Aria (Pa)	Perdita carico Acqua (kPa)	Ø conn.
AP20102	BAT_AC-2_05-07	0,3	2	21,8	23	35	3,9	3/4"
		0,4	2,8	21,8	23	62	7,3	
AP20104	BAT_AC-2_12	0,7	4,9	21,8	23	55	9,6	3/4"
AP20106	BAT_AC-2_16	0,9	6,9	22,5	22	90	18,8	3/4"
AP20108	BAT_AC-2_2300-2800	1,4	9,5	21,9	22	59	12,1	3/4"
		1,7	11,5	21,8	22	82	17,3	
AP20112	BAT_AC-2_3200	1,9	13,4	22,1	23	102	23,4	3/4"
AP20114	BAT_AC-2_38-45	2,3	15,6	21,8	23	100	11,3	1"
		2,7	18,5	21,8	23	133	15,6	
AP20116	BAT_AC-2_54	3,3	22,2	21,8	23	45	13,8	1"
AP20118	BAT_AC-2_65	3,6	26,9	21,9	23	62	20,1	1"
AP20121	BAT_AC-2_71-85	4,3	29,1	21,8	23	50	19,3	1 1/4"
		4,9	33,6	21,4	23	68	25,4	

* fornibile per quantità e con termini di consegna da concordare

Temperatura ingresso/uscita acqua: 60/55 °C

COD.	MOD.	H2O [m3/h]	Resa termica (kW)	Temp. uscita Aria (°C)	U.R. uscita (%)	Perdita carico Aria (Pa)	Perdita carico Acqua (kPa)	Ø conn.
AP20102	BAT_AC-2_05-07	0,3	3,1	28,1	15,7	35	8,7	3/4"
		0,4	4,3	27,9	15,8	63	16,4	
AP20104	BAT_AC-2_12	0,7	7,4	27,9	15,9	56	21,4	3/4"
AP20106	BAT_AC-2_16	0,9	8,3	25	18,8	90	26,7	3/4"
AP20108	BAT_AC-2_2300-2800	1,4	12,8	26	17,7	59	21,1	3/4"
		1,7	14,7	25	18,8	82	27,4	
AP20112	BAT_AC-2_3200	1,9	15,4	23,8	20,3	102	29,9	3/4"
AP20114	BAT_AC-2_38-45	2,3	23,9	28,1	15,6	101	25,6	1"
		2,7	24,2	25,4	18,4	133	26,1	
AP20116	BAT_AC-2_54	3,3	30,8	26,4	17,3	46	25,6	1"
AP20118	BAT_AC-2_65	3,6	33,4	24,8	19,2	62	29,8	1"
AP20121	BAT_AC-2_71-85	4,3	36,6	24,8	19,1	50	29,5	1 1/4"
		4,9	36,8	22,4	22,2	68	29,7	

* fornibile per quantità e con termini di consegna da concordare

Temperatura ingresso/uscita acqua: 80/70 °C

COD.	MOD.	H2O [m3/h]	Resa termica (kW)	Temp. uscita Aria (°C)	U.R. uscita (%)	Perdita carico Aria (Pa)	Perdita carico Acqua (kPa)	Ø conn.
AP20102	BAT_AC-2_05-07	0,3	4,2	34	11	36	3,9	3/4"
		0,4	5,8	34	11	63	7,5	
AP20104	BAT_AC-2_12	0,7	10	34	11	56	9,8	3/4"
AP20106	BAT_AC-2_16	0,9	14,1	35,3	10,2	91	19	3/4"
AP20108	BAT_AC-2_2300-2800	1,4	19,5	34,4	10,8	59	12,3	3/4"
		1,7	23,4	34	11	83	17,5	
AP20112	BAT_AC-2_3200	1,9	27,4	34,6	10,6	103	23,7	3/4"
AP20114	BAT_AC-2_38-45	2,3	32	34,2	10,9	101	11,6	1"
		2,7	37,8	34,1	10,9	135	16	
AP20116	BAT_AC-2_54	3,3	44,8	33,8	11,1	46	13,7	1"
AP20118	BAT_AC-2_65	3,6	54,6	34,1	10,9	63	20	1"
AP20121	BAT_AC-2_71-85	4,3	58,9	33,8	11,1	51	19,1	1 1/4"
		4,9	69,6	33,5	11,3	69	26,4	

* fornibile per quantità e con termini di consegna da concordare

DIMENSIONI (mm)

MODELLO	mm			
	A	B	C	ØD
BAT_AC-2_05-07	410	350	300	150
BAT_AC-2_12	620	350	300	180
BAT_AC-2_16	620	350	300	250
BAT_AC-2_2300-2800	790	410	300	315
BAT_AC-2_3200	790	410	300	350
BAT_AC-2_38-45	790	530	300	350
BAT_AC-2_54	1170	650	400	350
BAT_AC-2_65	1170	650	400	450
BAT_AC-2_71-85	1100	1100	400	600

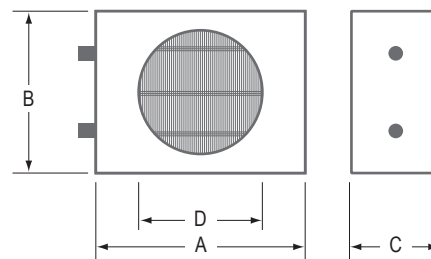

MODULO BATTERIA AD ACQUA DI POST RAFFREDDAMENTO

- Box in acciaio zincato pressopiegato
- Attacchi entrata/uscita a sezione circolare
- 4 ranghi
- U.R. 60%
- Temperatura ingresso/uscita acqua: 7/12 °C
- Temperatura ingresso/uscita aria: 30/20 °C
- Possono essere alimentate ad acqua calda per funzionare come batterie di riscaldamento

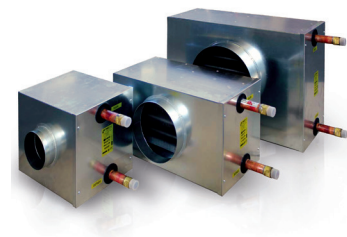

COD.	MOD.	H2O [m3/h]	Resa termica (kW)	U.R. uscita (%)	Perdita carico Aria (Pa)	Perdita carico Acqua (kPa)	Ø conn.
AP20202	BAT_AF-4_05-07	0,2	2,9	89	47	11,1	1/2"
		0,2	4,1	88	83	21,1	
AP20204	BAT_AF-4_12	0,6	6,9	89	74	10,9	1/2"
AP20206	BAT_AF-4_16	0,8	9,4	88	119	18,7	1/2"
AP20208	BAT_AF-4_23	1,1	13,5	88	117	17,5	3/4"
AP20212	BAT_AF-4_2800	1,4	16,2	89	113	12,9	3/4"
AP20214	BAT_AF-4_3200	1,6	18,8	88	140	16,6	3/4"
AP20216	BAT_AF-4_38-45	1,9	22	89	118	12,5	1"
		2,3	26,4	88	156	17,1	
AP20218	BAT_AF-4_54	2,9	31,5	88	60	13,3	1 1/4"
AP20221	BAT_AF-4_65	3,5	38,5	88	82	18,7	1 1/4"
AP20223	BAT_AF-4_71-85	3,7	41,5	88	65	15	1 1/4"
		4,6	50,3	88	88	21	

* fornibile per quantità e con termini di consegna da concordare

DIMENSIONI (mm)

MODELLO	mm			
	A	B	C	ØD
BAT_AF-4_05-07	410	350	300	150
BAT_AF-4_12	620	350	300	180
BAT_AF-4_16	620	350	300	250
BAT_AF-4_23	670	410	300	315
BAT_AF-4_2800	790	410	300	315
BAT_AF-4_3200	790	410	300	350
BAT_AF-4_38-45	790	530	300	350
BAT_AF-4_54	1170	650	400	350
BAT_AF-4_65	1170	650	400	450
BAT_AF-4_71-85	1100	1100	400	600

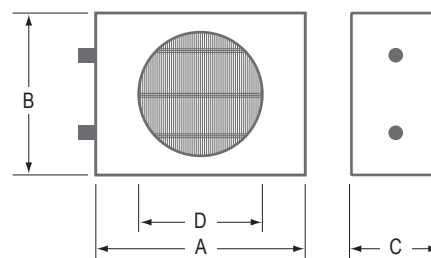

RESISTENZE ELETTRICHE DI PRE E POST RISCALDAMENTO

COD.	MOD.	V~	Hz	IP	Resa Termica (W)	Ø conn. nominale
AP19431	BE 150-2	230	50	40	2000	150 mm
AP19432	BE 200-3	230	50	40	3000	200 mm
AP19433	BE 250-4	230	50	40	4000	250 mm
AP19435	BE 315-4	230	50	40	4000	315 mm
AP19437	BE 355-6	230	50	40	6000	355 mm



DIMENSIONI (mm)

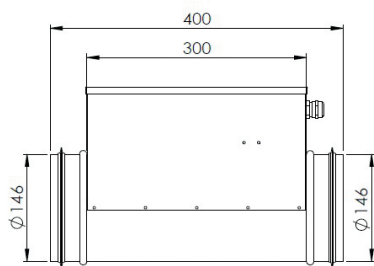

AP19431

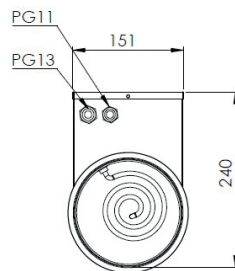

AP19432

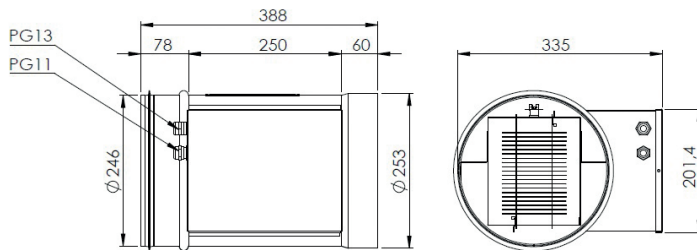
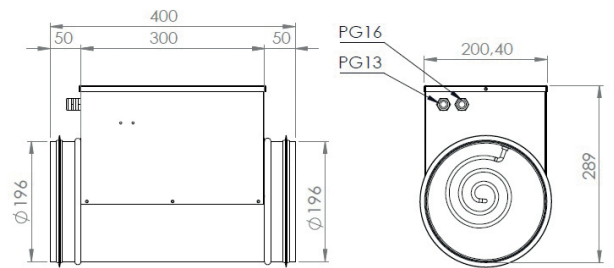

AP19433

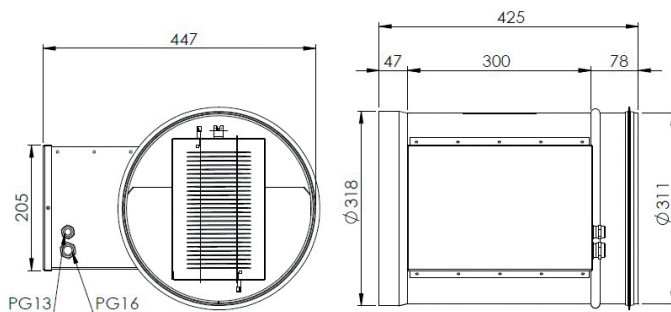

AP19435

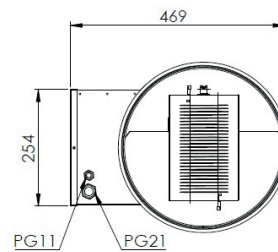

AP19437

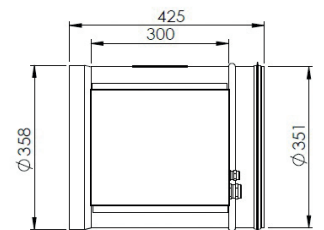



Le caratteristiche che si riferiscono agli apparecchi di questo catalogo non sono impegnative. La società Fantini Cosmi S.p.A. si riserva per motivi di miglioramento tecnologico, di evoluzioni delle normative e di carattere commerciale, di apportare modifiche senza preavviso né pubblico avviso, ferme restando le principali caratteristiche funzionali dei modelli.