

SERIE UVR-HE DP

UNITÀ RECUPERO DI CALORE

- Installazione a soffitto o controsoffitto
- Configurazione orizzontale
- Equipaggiate con scambiatori di calore con efficienza compresa tra 73% e 88%
- Unità di comando con display LCD inclusa
- Conforme alla Direttiva 2009/125/CE e regolamento n. 1253/2014 (Eco Design 2018)



L'unità di ventilazione UVR-HE DP è composta da uno scambiatore di calore e due ventilatori che muovono due flussi d'aria: uno dall'esterno all'interno del locale (aria di rinnovo), uno dall'interno all'esterno del locale (aria di espulsione). All'interno del recuperatore, i flussi d'aria uscente ed entrante si incrociano senza mischiarsi dentro uno scambiatore di calore in alluminio (flussi incrociati), mentre il calore dell'aria ambiente viziata viene trasferito all'aria esterna fredda di rinnovo. Una serranda di by-pass motorizzata può essere usata per deviare la maggior parte della portata d'aria di rinnovo in modo da permettere il free-heating in inverno e il free-cooling in estate.

CARATTERISTICHE

- Equipaggiati con scambiatori a flussi incrociati o controcorrente ad alta efficienza (minimo 73% con aria secca e 80% con aria umida), in accordo a quanto stabilito dalla Direttiva 2009/125/CE (Eco Design) regolamento n° 1253/2021;
- Equipaggiati con ventilatori EC monofase e trifase ad alta efficienza, la cui velocità può essere regolata tramite un segnale 0-10V grazie all'unità di controllo direttamente integrata;
- Possibilità di regolare la velocità di ciascun ventilatore in modo progressivo e indipendente dall'altro;
- Due sonde di temperatura, una per l'aria di mandata e una per quella di ritorno;
- Serranda di by-pass motorizzata (attuatore IP54) controllabile sia manualmente che automaticamente;
- Pressostato per la misura del livello di intasamento dei filtri installati in mandata;
- Scheda di controllo già predisposta per la connessione di una sonda CO2 o di umidità (entrambe opzionali);
- Involucro esterno in doppia pannellatura in lamiera zincata dello spessore di 23 mm, con interposto isolamento termo-acustico in poliuretano espanso avente densità di 40 kg/m³;
- Dotato di bacinella di raccolta condensa e tubo di scarico in materiale plastico trasparente. Tale condotto fuoriesce per circa 50 mm all'esterno della cassa in modo da permettere la connessione ad un secondo tubo di scarico (non incluso);
- Attacchi circolari di ingresso e uscita aria, configurabili e riposizionabili dall'utente;
- Filtri ispezionabili e sostituibili attraverso appositi portelli ricavati nel coperchio delle unità;
- Filtri compatibili con la normativa RITE, ove richiesto (classi F7/F8/F9);
- Quadro di controllo elettrico installato a bordo IP55. Tutte le unità possono essere installate all'esterno se fornite di tettuccio protettivo;
- Facile installazione grazie al sistema "plug and play";
- Predisposizione per kit di portata/pressione costante.

CONTROLLO BASE (DI SERIE)

Dotato di n. 1 porta RS485 utilizzabile per diversi scopi:

- Collegamento di un singolo controllo remoto
- Piena compatibilità con l'interfaccia MODBUS
- Collegamento in serie ad altre schede base e gestione unità con un solo controllo remoto. In tale configurazione, solo le sonde della prima unità sono usate, mentre quelle di tutte le altre unità, ad eccezione dei pressostati statici, sono ignorate. Anche il controllo remoto è collegato solo alla prima unità della serie. Si possono comandare 32 unità separatamente ma è possibile regolare ciascuna unità in modo indipendente. La spia di sostituzione filtri sul controllo remoto si illumina quando i filtri di una o più unità necessitano di essere sostituiti.

Due modalità di funzionamento:

MANUALE: l'utente ha la possibilità di impostare direttamente la velocità dei ventilatori di mandata e ripresa, nonché di comandare la serranda di by-pass (apertura/chiusura). È altresì possibile tarare la velocità di uno dei due ventilatori in modo che la sua velocità sia sempre una frazione di quello di riferimento. Qualora sia presente una sonda di CO₂, umidità relativa o temperatura ambiente, il valore misurato è mostrato sul pannello del controllo remoto.

AUTOMATICO: sia ventilatori che by-pass sono gestiti dal controllo senza possibilità di intervento dell'utente. La velocità dei ventilatori varia automaticamente al fine di mantenere il livello di anidride carbonica misurata nel locale al di sotto del valore di riferimento impostato dall'utente. Tuttavia, è possibile impostare la velocità minima di entrambi i ventilatori in un intervallo compreso tra 4% e 20%. La serranda di by-pass si chiude e si apre sempre autonomamente sulla base della temperatura di riferimento impostata dall'utente.

CONFIGURAZIONI

VISTA IN PIANTA

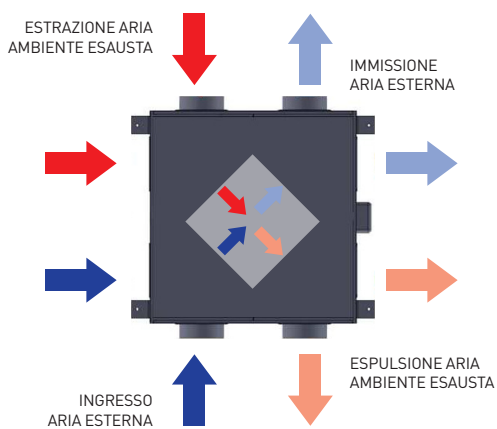

Differenti configurazioni disponibili. Configurazione standard D3. I condotti circolari di mandata e di ripresa possono essere installati indifferentemente su ciascun lato del recuperatore nel momento dell'installazione, dunque la configurazione standard D3 è adattabile a quasi tutte le situazioni.

È necessario tenere conto che, a seguito della presenza del bypass, il macchinario non è simmetrico.

I modelli da 500 a 1600 possono avere i condotti di mandata e ripresa riposizionati come mostrato nel presente allegato partendo dalla posizione standard D3, mentre per i modelli di taglia superiore il cliente deve selezionare una delle configurazioni mostrate di seguito. È necessario specificare la configurazione desiderata al momento dell'ordine.

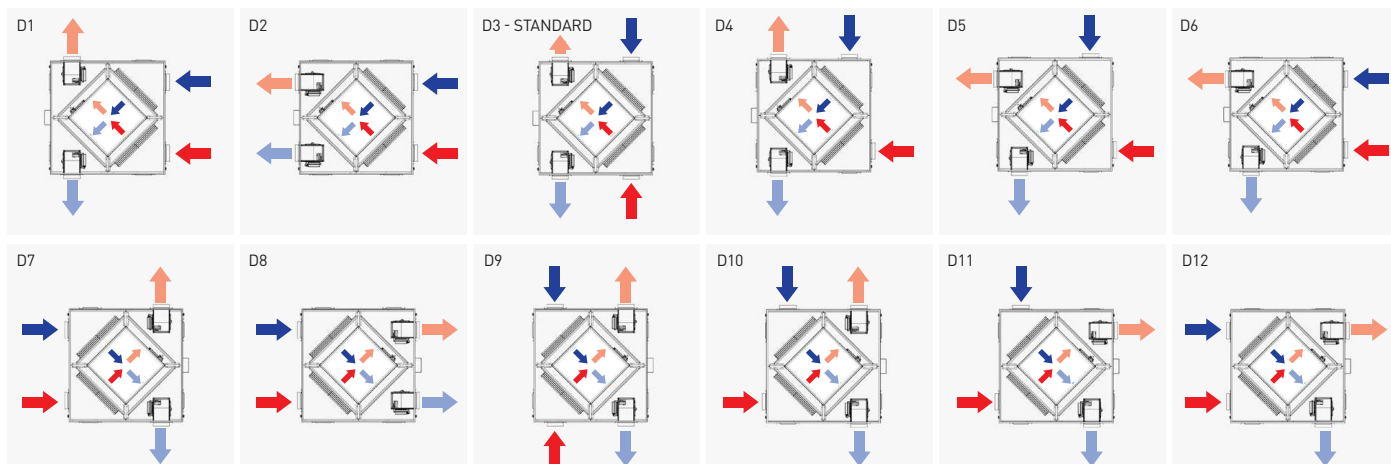

DIMENSIONI (mm)

COD.	MODELLO	mm								Kg
		A1	A2	B	C	D	øE	F	G	
AP20600	UVR 500 MF HE DP	900	900	750	960	400	150	200	500	66
AP20602	UVR 700 MF HE DP	1050	1050	900	1110	400	150	275	500	77
AP20604	UVR 1200 MF HE DP	1250	1250	1100	1350	550	315	300	650	110
AP20606	UVR 1600 MF HE DP	1250	1250	1100	1310	645	315	300	650	170
AP20608	UVR 2300 MF HE DP	1380	1380	1200	1440	600	355	315	750	200
AP20610	UVR 2800 MF HE DP	1380	1380	1200	1440	650	355	315	750	230
AP20612	UVR 3200 MF HE DP	1380	1380	1200	1440	750	350	325	730	195
AP20614	UVR 3800 MF HE DP	1380	1380	1200	1440	750	350	325	730	195
AP20616	UVR 4500 MF HE DP	1505	1505	1410	1470	750	350	340	930	290
AP20618	UVR 5400 MF HE DP	1680	1680	1080	1080	810	450	340	1020	370
AP20620	UVR 6500 MF HE DP	1700	1700	1080	1760	800	450	310	940	370
AP20622	UVR 7100 MF HE DP	2170	2170	-	-	1100	600	435	1300	500
AP20624	UVR 8500 MF HE DP	2170	2170	-	-	1100	600	435	1300	500

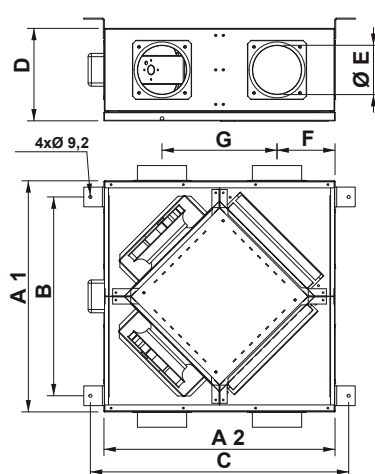

PALE ROVESCE

UVR 500 MF HE DP
 UVR 700 MF HE DP
 UVR 1200 MF HE DP
 UVR 1600 MF HE DP

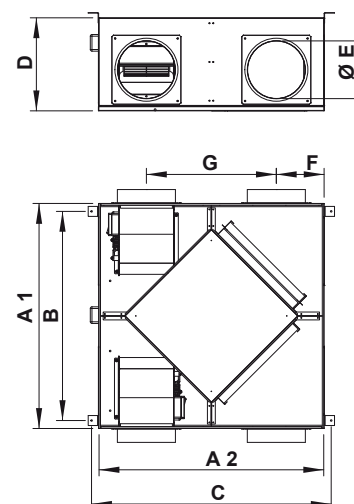

PALE AVANTI

UVR 2300 MF HE DP
 UVR 2800 MF HE DP
 UVR 3200 MF HE DP
 UVR 3800 MF HE DP
 UVR 4500 MF HE DP
 UVR 5400 MF HE DP
 UVR 6500 MF HE DP
 UVR 7100 MF HE DP
 UVR 8500 MF HE DP

CARATTERISTICHE TECNICHE

COD.	MODELLO	m ³ /h max	Pa max	W	A	V~	Hz	Ph	Classe moto- re	dB(A) **
AP20600	UVR 500 MF HE DP	500	340	337	2,61	230	50/60	1	F	52,6
AP20602	UVR 700 MF HE DP	700	450	607	4,9	230	50/60	1	F	56
AP20604	UVR 1200 MF HE DP	1200	380	300 x 2	1,4 x 2	230	50/60	1	F	53
AP20606	UVR 1600 MF HE DP	1600	550	500 x 2	2,2 x 2	230	50/60	1	F	54
AP20608	UVR 2300 MF HE DP	2300	550	680 x 2	2,9 x 2	230	50/60	1	F	58
AP20610	UVR 2800 MF HE DP	2800	550	900 x 2	4,2 x 2	230	50/60	1	F	61
AP20612	UVR 3200 MF HE DP	3200	650	1000 x 2	4,5 x 2	230	50/60	1	F	61
AP20614	UVR 3800 MF HE DP	*	3800	1500 x 2	7,5 x 2	230	50/60	1	F	61
AP20616	UVR 4500 MF HE DP	*	4500	2000 x 2	8,5 x 2	230	50/60	1	F	61
AP20618	UVR 5400 MF HE DP	*	5400	2200 x 2	3,9 x 2	230	50/60	1	F	71
AP20620	UVR 6500 MF HE DP	*	6500	2310 x 2	9,4 x 2	230	50/60	1	F	72
AP20622	UVR 7100 MF HE DP	*	7100	2370 x 2	9,3 x 2	230	50/60	1	F	74
AP20624	UVR 8500 MF HE DP	*	8500	2380 x 2	9,8 x 2	230	50/60	1	F	77

* fornibile per quantità e con termini di consegna da concordare

** Potenza sonora sulla cassa (LWA)

CONTROLLO REMOTO

- Visualizzatore "LCD" retroilluminato, monocromatico
- Possibilità di gestire MAX 32 recuperatori separatamente tramite porta RS 485 MODBUS
- Gestione sensori CO₂ da 2000/5000 Ppm
- Gestione sensore di umidità
- Gestione termostato ambiente
- Gestione batterie elettriche con segnale 0-10 Volt
- Gestione batterie ad acqua con segnale 0-10 Volt
- Gestione allarme incendio
- By pass automatico/manuale
- Gestione calendario (automatico) settimanale
- Gestione uscita sanificazione automatica (opzionale)
- Gestione qualità filtri
- Regolazione dei ventilatori separatamente
- Gestione temperatura interna/esterna

ACCESSORI

- Batterie idroniche di post-riscaldamento
- Batterie idroniche di post-raffreddamento
- Batterie elettriche di pre e post-riscaldamento

AP20600 - UVR 500 MF HE DP

CURVE CARATTERISTICHE

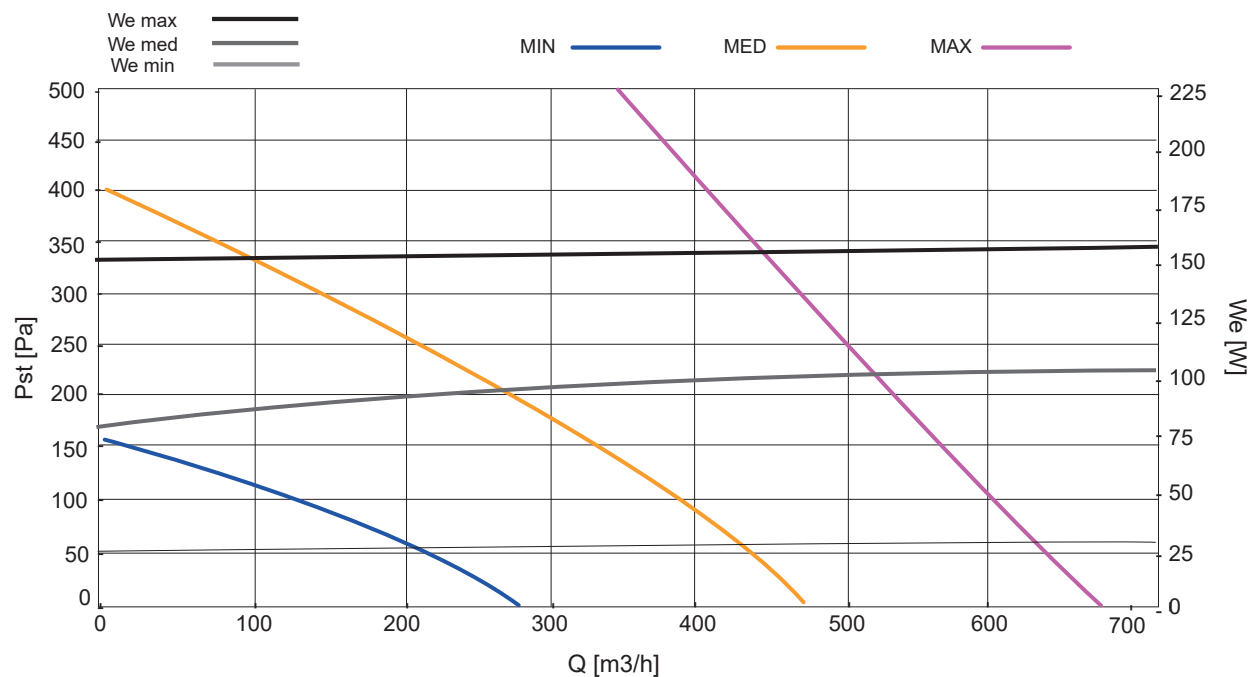

DATI TECNICI

Posizione nL	Configurazione predefinita	Portata d'aria [m³/h]	Prevalenza [Pa]	Potenza elettrica [W]*	Consumo corrente [A]*
MINIMUM	40%	205	50	53,8	0,89
MEDIUM	70%	424	50	142,9	1,34
MAXIMUM	100%	568	150	337,3	2,61

*Valori riferiti a due ventilatori

SCHEDA PRODOTTO CONFORME ECODESIGN (EU), N. 1254/2021(ALLEGATO IV)

Nome del fornitore	FANTINI COSMI	
Articolo n.	AP20600	
Identificativo del modello	UVR 500 MF HE DP	
Tipologia dichiarata	Bidirezionale	
Tipo di azionamento installato o prescritto	> 3 Multispeed	
Tipologia sistema di recupero HRS	RECUPERATORE	
Classe SEC clima temperato	A	
Consumo specifico di energia clima temperato	kWh/(m3a)	- 39
Classe SEC clima freddo	A+	
Consumo specifico di energia clima freddo	kWh/(m3a)	- 76,0
Classe SEC clima caldo	E	
Consumo specifico di energia clima caldo	kWh/(m3a)	- 15,0
Efficienza termica a secco del sistema	%	75,4
Portata d'aria massima	m3/h	568
Potenza elettrica d'entrata massima	W	337,0
Potenza d'aria di riferimento	m3/s	0,1178
Potenza d'entrata specifica	W/(m3/h)	0,337
Pressione di riferimento	Pa	50
Fattore di controllo e tipologia	Temporizzatore	0,65
Consumo annuale di elettricità per 100m2	kWh/a	223
Risparmio annuale di riscaldamento clima temperato	kWh	4391
Risparmio annuale di riscaldamento clima freddo	kWh	8590
Risparmio annuale di riscaldamento clima caldo	kWh	1986
Massimo trafilamento esterno dell'involucro	%	< 3,8
Massimo trafilamento interno o flusso residuo	%	< 3
Livello di potenza acustico irradiato dall'involucro	dB (A)	52,6
Sito web di riferimento per la documentazione tecnica	www.fantiniCOSMI.it	

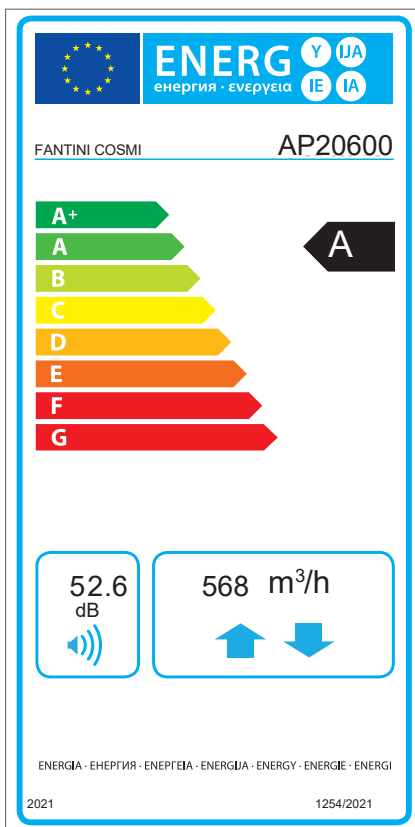

AP20602 - UVR 700 MF HE DP

CURVE CARATTERISTICHE

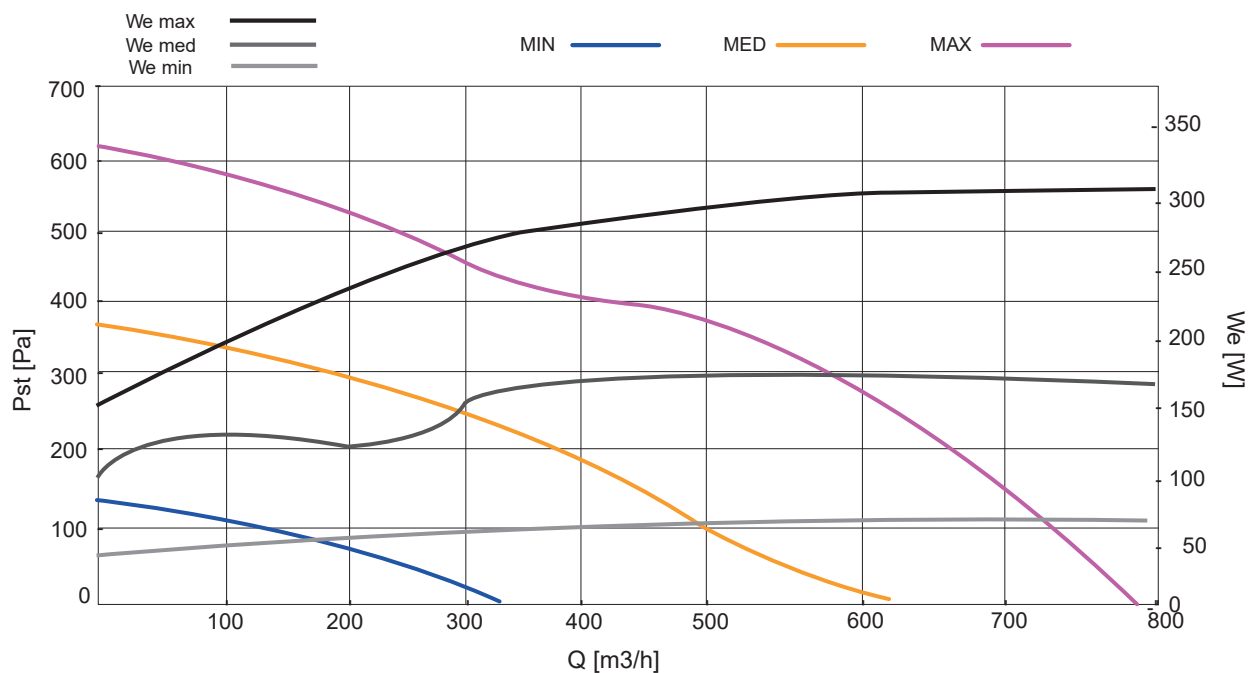

DATI TECNICI

Posizione nL	Configurazione predefinita	Portata d'aria [m3/h]	Prevalenza [Pa]	Potenza elettrica [W]*	Consumo corrente [A]*
MINIMUM	50%	240	50	94	0,96
MEDIUM	70%	535	50	310	2,6
MAXIMUM	100%	680	150	607	4,9

*Valori riferiti a due ventilatori

SCHEDA PRODOTTO CONFORME ECODESIGN (EU), N. 1254/2021(ALLEGATO IV)

Nome del fornitore	FANTINI COSMI	
Articolo n.	AP20602	
Identificativo del modello	UVR 700 MF HE DP	
Tipologia dichiarata	Bidirezionale	
Tipo di azionamento installato o prescritto	> 3 Multispeed	
Tipologia sistema di recupero HRS	RECUPERATORE	
Classe SEC clima temperato	A	
Consumo specifico di energia clima temperato	kWh/(m3a)	- 38
Classe SEC clima freddo	A+	
Consumo specifico di energia clima freddo	kWh/(m3a)	- 74,3
Classe SEC clima caldo	E	
Consumo specifico di energia clima caldo	kWh/(m3a)	- 14,4
Efficienza termica a secco del sistema	%	79,4
Portata d'aria massima	m3/h	740
Potenza elettrica d'entrata massima	W	600,0
Potenza d'aria di riferimento	m3/s	0,147
Potenza d'entrata specifica	W/(m3/h)	0,44
Pressione di riferimento	Pa	50
Fattore di controllo e tipologia	Temporizzatore	0,65
Consumo annuale di elettricità per 100m2	kWh/a	278
Risparmio annuale di riscaldamento clima temperato	kWh	4474
Risparmio annuale di riscaldamento clima freddo	kWh	8752
Risparmio annuale di riscaldamento clima caldo	kWh	2023
Massimo trafilamento esterno dell'involucro	%	< 1
Massimo trafilamento interno o flusso residuo	%	< 3
Livello di potenza acustico irradiato dall'involucro	dB (A)	56
Sito web di riferimento per la documentazione tecnica	www.fantiniCosmi.it	

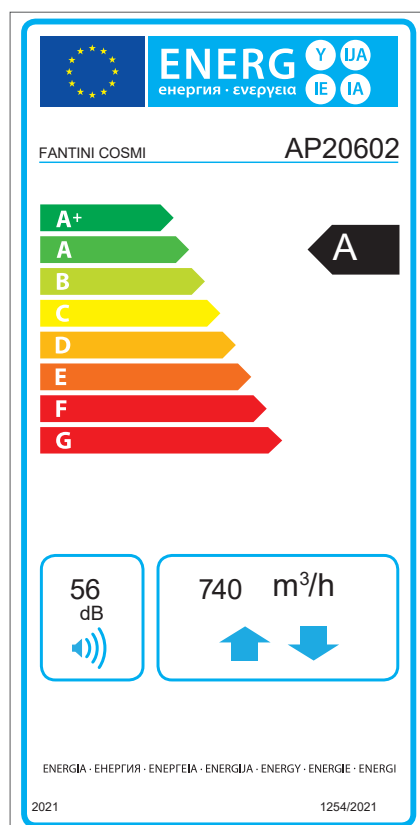

AP20604 - UVR 1200 MF HE DP

CURVE CARATTERISTICHE

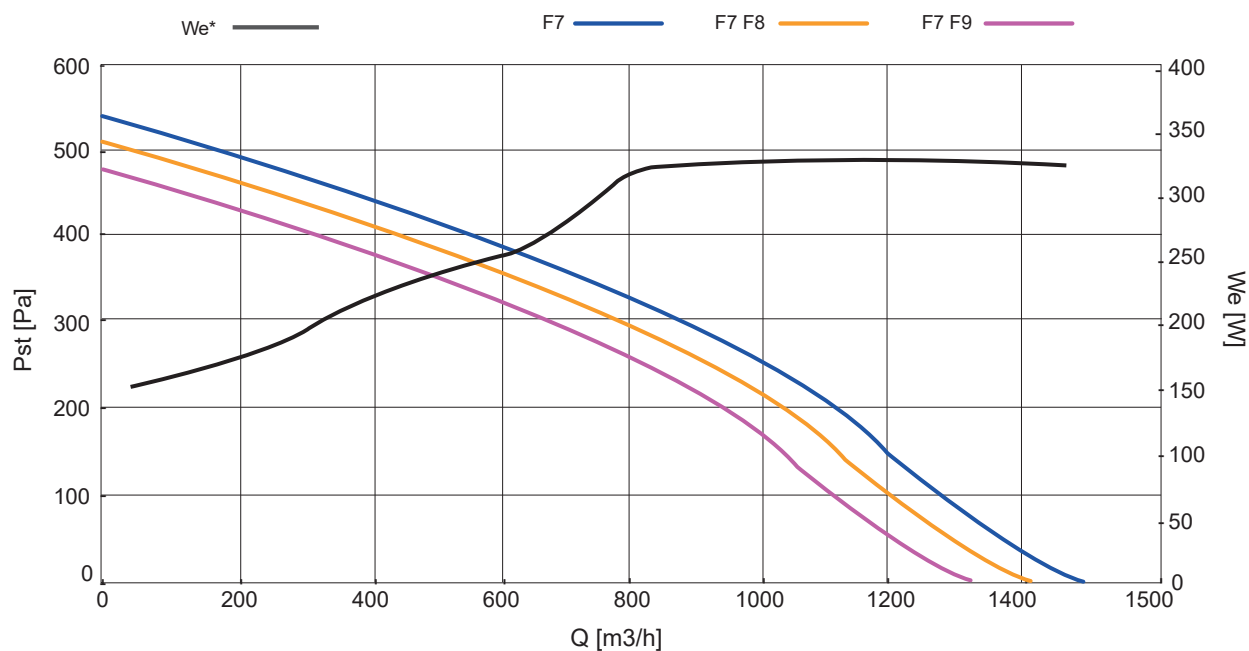

MASSIMA EFFICIENZA TERMICA DEL RECUPERO DI CALORE (EN 308)

Portata nominale @ 50 [Pa]	[m3/h]	1400	[m3/s]	0,388
Portata nominale @ 150 [Pa]	[m3/h]	1200	[m3/s]	0,333

DATI NOMINALI (ECODESIGN: DIRETTIVA 2009/125/CE, REGOLAMENTO N. 1253/2014)

Portata nominale (qnom)	[m3/h]	1200
	[m3/s]	0,333
Potenza elettrica assorbita (We,eff)	[W]	300
Potenza specifica interna di ventilazione dei componenti della ventilazione (SFPint)	[W/(m3/s)]	1094
Potenza specifica interna di ventilazione dei componenti della ventilazione, limite 2018	[W/(m3/s)]	1140
Velocità frontale alla portata di progettazione	[m/s]	1,53
Pressione esterna nominale (Δps,ext)	[Pa]	300
Caduta di pressione interna dei componenti della ventilazione (Δ ps,int), mandata	[Pa]	170
Caduta di pressione interna dei componenti della ventilazione (Δ ps,int), ripresa	[Pa]	117
Efficienza termica del recupero di calore (nt, aria secca, ΔT 20 [°C])	[%]	76,3
Efficienza statica ventilatori (come da regolamentoUE n. 327/2011)	[%]	45,4
Potenza sonora sulla cassa (LWA)	[dB(A)]	53
Trafilamento esterno	max 3,5 @ -400 Pa	(EN 13141-7)
Trafilamento interno	max 5,5 @ +250 Pa	(EN 13141-7)

AP20606 - UVR 1600 MF HE DP

CURVE CARATTERISTICHE

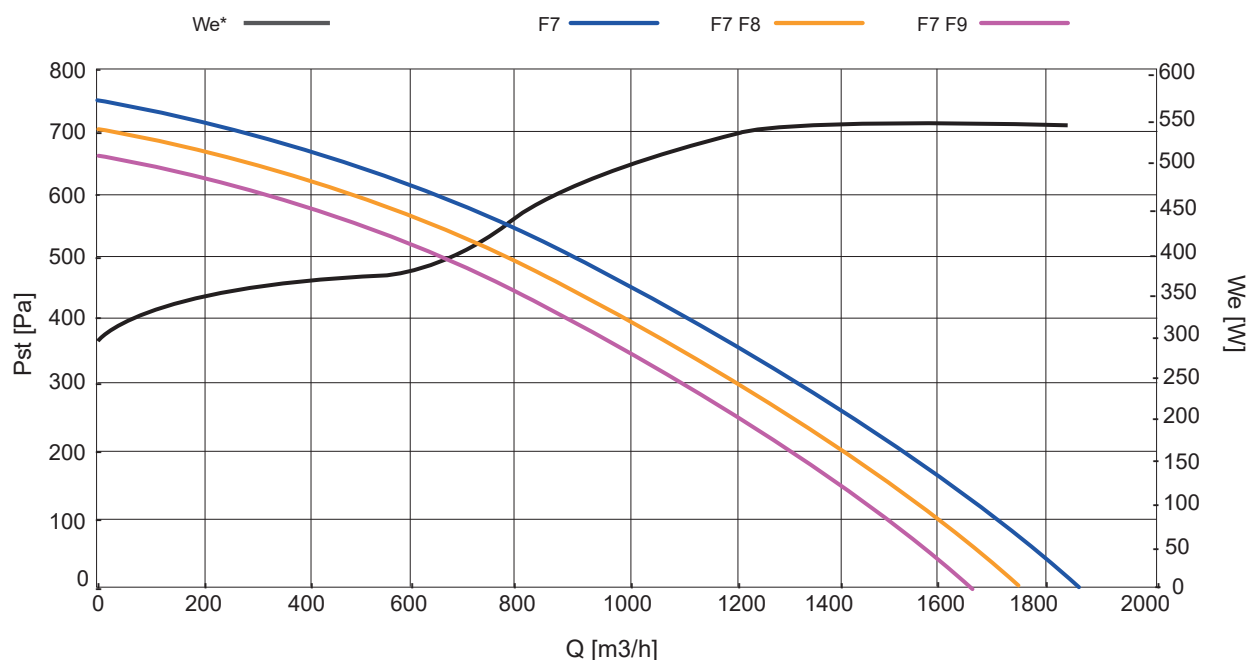

MASSIMA EFFICIENZA TERMICA DEL RECUPERO DI CALORE (EN 308)

Portata nominale @ 50 [Pa]	[m ³ /h]	1800	[m ³ /s]	0,50
Portata nominale @ 150 [Pa]	[m ³ /h]	1600	[m ³ /s]	0,44

DATI NOMINALI (ECODESIGN: DIRETTIVA 2009/125/CE, REGOLAMENTO N. 1253/2014)

Portata nominale (q_{nom})	[m ³ /h]	1600
	[m ³ /s]	0,44
Potenza elettrica assorbita ($W_{e,eff}$)	[W]	1000
Potenza specifica interna di ventilazione dei componenti della ventilazione (SFP _{int})	[W/(m ³ /s)]	700
Potenza specifica interna di ventilazione dei componenti della ventilazione, limite 2018	[W/(m ³ /s)]	1034
Velocità frontale alla portata di progettazione	[m/s]	1,6
Pressione esterna nominale ($\Delta p_{s,ext}$)	[Pa]	545
Caduta di pressione interna dei componenti della ventilazione ($\Delta p_{s,int}$), mandata	[Pa]	169
Caduta di pressione interna dei componenti della ventilazione ($\Delta p_{s,int}$), ripresa	[Pa]	167
Efficienza termica del recupero di calore (nt, aria secca, ΔT 20 [°C])	[%]	76
Efficienza statica ventilatori (come da regolamento UE n. 327/2011)	[%]	49,4
Potenza sonora sulla cassa (LWA)	[dB(A)]	54
Trafilamento esterno	max 3,5 @ -400 Pa	(EN 13141-7)
Trafilamento interno	max 5,5 @ +250 Pa	(EN 13141-7)

AP20608 - UVR 2300 MF HE DP

CURVE CARATTERISTICHE

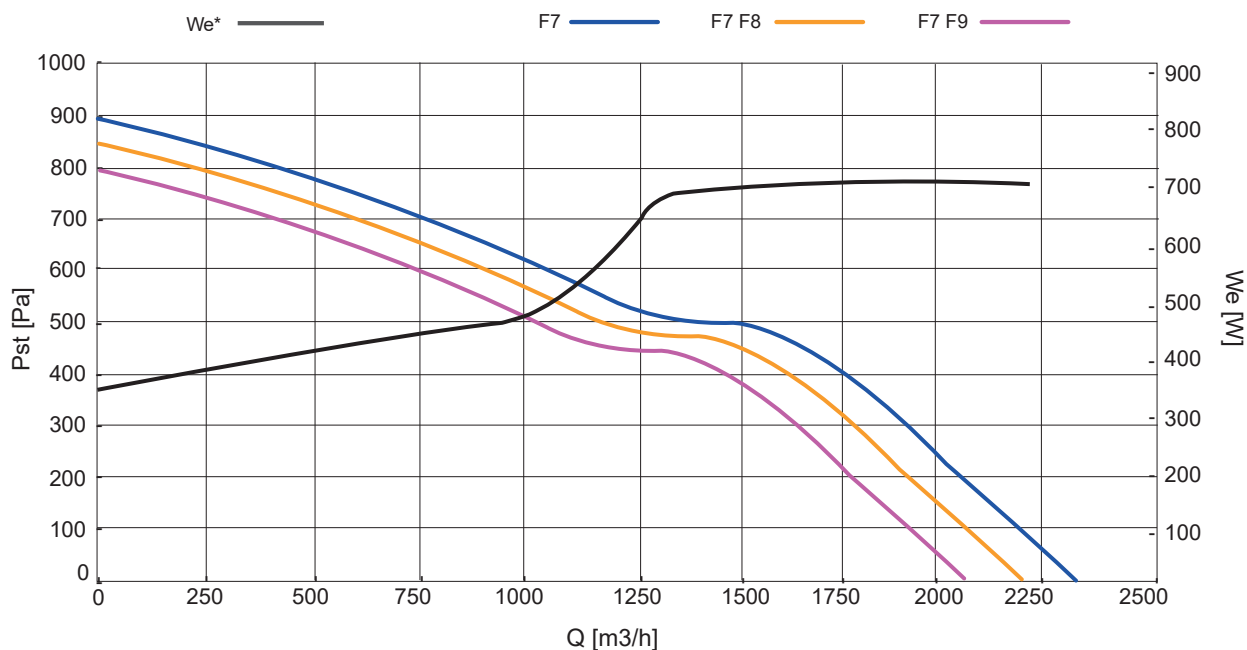

MASSIMA EFFICIENZA TERMICA DEL RECUPERO DI CALORE (EN 308)

Portata nominale @ 50 [Pa]	[m ³ /h]	2270	[m ³ /s]	0,630
Portata nominale @ 150 [Pa]	[m ³ /h]	2120	[m ³ /s]	0,588

DATI NOMINALI (ECODESIGN: DIRETTIVA 2009/125/CE, REGOLAMENTO N. 1253/2014)

Portata nominale (q_{nom})	[m ³ /h]	2120
	[m ³ /s]	0,588
Potenza elettrica assorbita ($W_{e,eff}$)	[W]	1360
Potenza specifica interna di ventilazione dei componenti della ventilazione (SFP _{int})	[W/(m ³ /s)]	1005
Potenza specifica interna di ventilazione dei componenti della ventilazione, limite 2018	[W/(m ³ /s)]	1073
Velocità frontale alla portata di progettazione	[m/s]	1,8
Pressione esterna nominale ($\Delta p_{s,ext}$)	[Pa]	600
Caduta di pressione interna dei componenti della ventilazione ($\Delta p_{s,int}$), mandata	[Pa]	252
Caduta di pressione interna dei componenti della ventilazione ($\Delta p_{s,int}$), ripresa	[Pa]	262
Efficienza termica del recupero di calore (nt, aria secca, ΔT 20 [°C])	[%]	74,8
Efficienza statica ventilatori (come da regolamento UE n. 327/2011)	[%]	51,5
Potenza sonora sulla cassa (LWA)	[dB(A)]	58
Trafilamento esterno	max 3,5 @ -400 Pa	(EN 13141-7)
Trafilamento interno	max 5,5 @ +250 Pa	(EN 13141-7)

AP20610 - UVR 2800 MF HE DP

CURVE CARATTERISTICHE

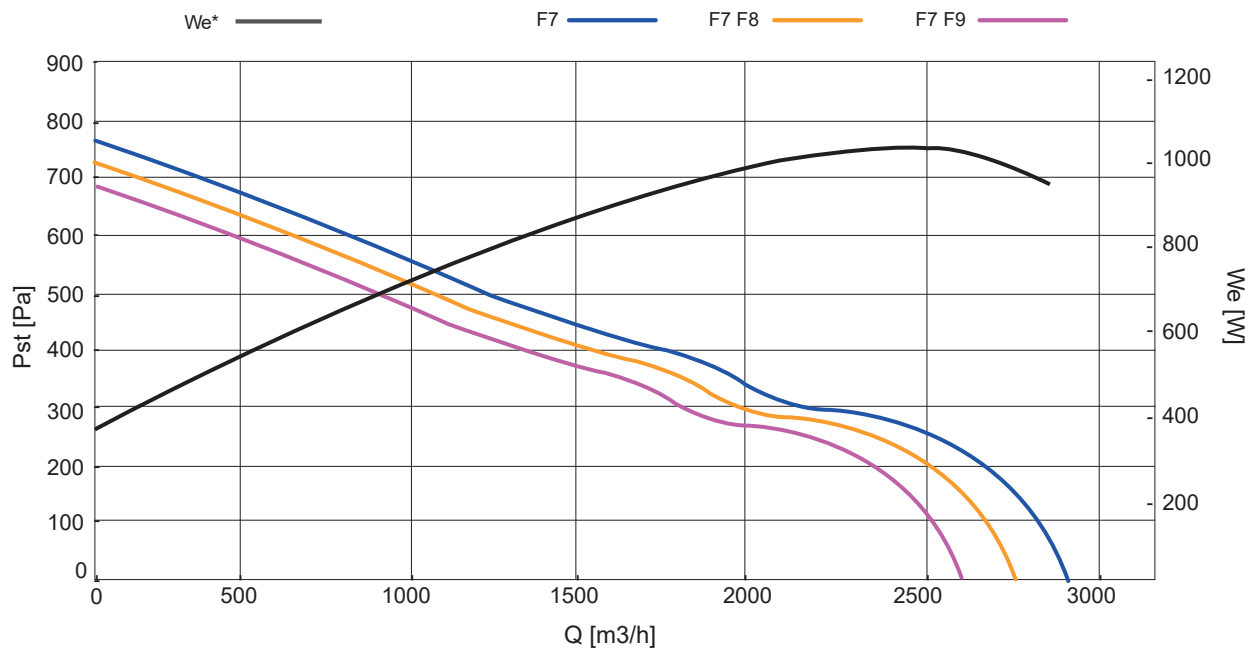

MASSIMA EFFICIENZA TERMICA DEL RECUPERO DI CALORE (EN 308)

Portata nominale @ 50 [Pa]	[m³/h]	2800	[m³/s]	0,777
Portata nominale @ 150 [Pa]	[m³/h]	2600	[m³/s]	0,772

DATI NOMINALI (ECODESIGN: DIRETTIVA 2009/125/CE, REGOLAMENTO N. 1253/2014)

Portata nominale (qnom)	[m³/h]	2600
	[m³/s]	0,772
Potenza elettrica assorbita (We,eff)	[W]	1850
Potenza specifica interna di ventilazione dei componenti della ventilazione (SFPint)	[W/(m³/s)]	942
Potenza specifica interna di ventilazione dei componenti della ventilazione, limite 2018	[W/(m³/s)]	1022
Velocità frontale alla portata di progettazione	[m/s]	2,2
Pressione esterna nominale (Δps,ext)	[Pa]	477
Caduta di pressione interna dei componenti della ventilazione (Δ ps,int), mandata	[Pa]	249
Caduta di pressione interna dei componenti della ventilazione (Δ ps,int), ripresa	[Pa]	269
Efficienza termica del recupero di calore (nt, aria secca, ΔT 20 [°C])	[%]	74,2
Efficienza statica ventilatori (come da regolamentoUE n. 327/2011)	[%]	55
Potenza sonora sulla cassa (LWA)	[dB(A)]	61
Trafilamento esterno	max 3,5 @ -400 Pa	(EN 13141-7)
Trafilamento interno	max 5,5 @ +250 Pa	(EN 13141-7)

AP20612 - UVR 3200 MF HE DP

CURVE CARATTERISTICHE

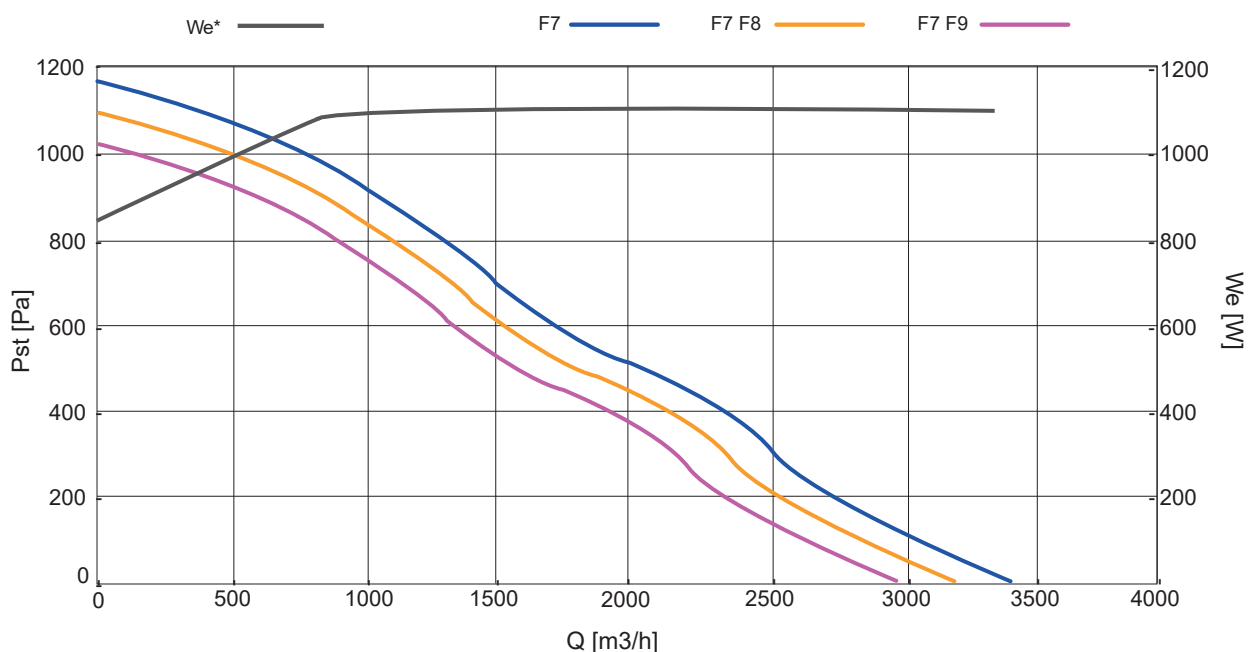

MASSIMA EFFICIENZA TERMICA DEL RECUPERO DI CALORE (EN 308)

Portata nominale @ 50 [Pa]	[m3/h]	3200	[m3/s]	0,888
Portata nominale @ 150 [Pa]	[m3/h]	3000	[m3/s]	0,833

DATI NOMINALI (ECODESIGN: DIRETTIVA 2009/125/CE, REGOLAMENTO N. 1253/2014)

Portata nominale (qnom)	[m3/h]	3000
	[m3/s]	0,833
Potenza elettrica assorbita (We,eff)	[W]	2000
Potenza specifica interna di ventilazione dei componenti della ventilazione (SFPint)	[W/(m3/s)]	912
Potenza specifica interna di ventilazione dei componenti della ventilazione, limite 2018	[W/(m3/s)]	1027
Velocità frontale alla portata di progettazione	[m/s]	2,15
Pressione esterna nominale ($\Delta p_{s,ext}$)	[Pa]	464
Caduta di pressione interna dei componenti della ventilazione ($\Delta p_{s,int}$), mandata	[Pa]	315
Caduta di pressione interna dei componenti della ventilazione ($\Delta p_{s,int}$), ripresa	[Pa]	333
Efficienza termica del recupero di calore (nt, aria secca, ΔT 20 [°C])	[%]	74,4
Efficienza statica ventilatori (come da regolamento UE n. 327/2011)	[%]	59,1
Potenza sonora sulla cassa (LWA)	[dB(A)]	61
Trafilamento esterno	max 3,5 @ -400 Pa	(EN 13141-7)
Trafilamento interno	max 5,5 @ +250 Pa	(EN 13141-7)

AP20614 - UVR 3800 MF HE DP

CURVE CARATTERISTICHE

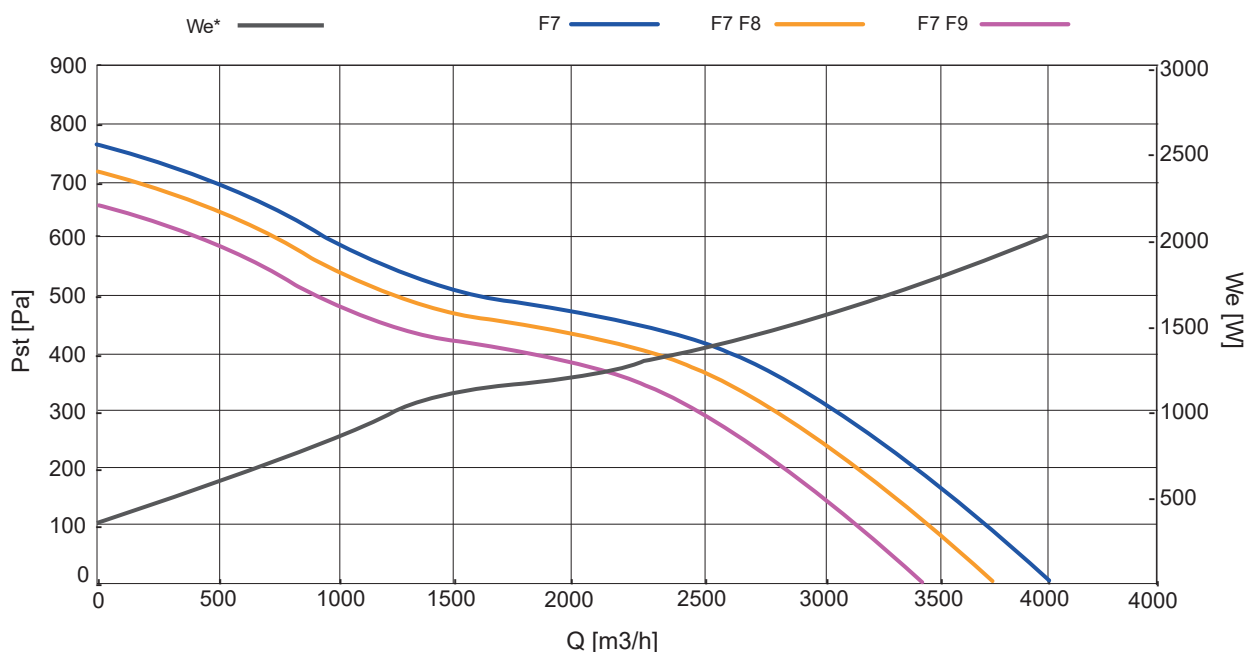

MASSIMA EFFICIENZA TERMICA DEL RECUPERO DI CALORE (EN 308)

Portata nominale @ 50 [Pa]	[m ³ /h]	3800	[m ³ /s]	1,055
Portata nominale @ 150 [Pa]	[m ³ /h]	3500	[m ³ /s]	0,933

DATI NOMINALI (ECODESIGN: DIRETTIVA 2009/125/CE, REGOLAMENTO N. 1253/2014)

Portata nominale (q_{nom})	[m ³ /h]	3500
	[m ³ /s]	0,933
Potenza elettrica assorbita ($W_{e,eff}$)	[W]	1500
Potenza specifica interna di ventilazione dei componenti della ventilazione (SFP _{int})	[W/(m ³ /s)]	1040
Potenza specifica interna di ventilazione dei componenti della ventilazione, limite 2018	[W/(m ³ /s)]	1068
Velocità frontale alla portata di progettazione	[m/s]	2,15
Pressione esterna nominale ($\Delta p_{s,ext}$)	[Pa]	538
Caduta di pressione interna dei componenti della ventilazione ($\Delta p_{s,int}$), mandata	[Pa]	288
Caduta di pressione interna dei componenti della ventilazione ($\Delta p_{s,int}$), ripresa	[Pa]	276
Efficienza termica del recupero di calore (nt, aria secca, ΔT 20 [°C])	[%]	75
Efficienza statica ventilatori (come da regolamento UE n. 327/2011)	[%]	52,8
Potenza sonora sulla cassa (LWA)	[dB(A)]	61
Trafilamento esterno	max 3,5 @ -400 Pa	(EN 13141-7)
Trafilamento interno	max 5,5 @ +250 Pa	(EN 13141-7)

AP20616 - UVR 4500 MF HE DP

CURVE CARATTERISTICHE

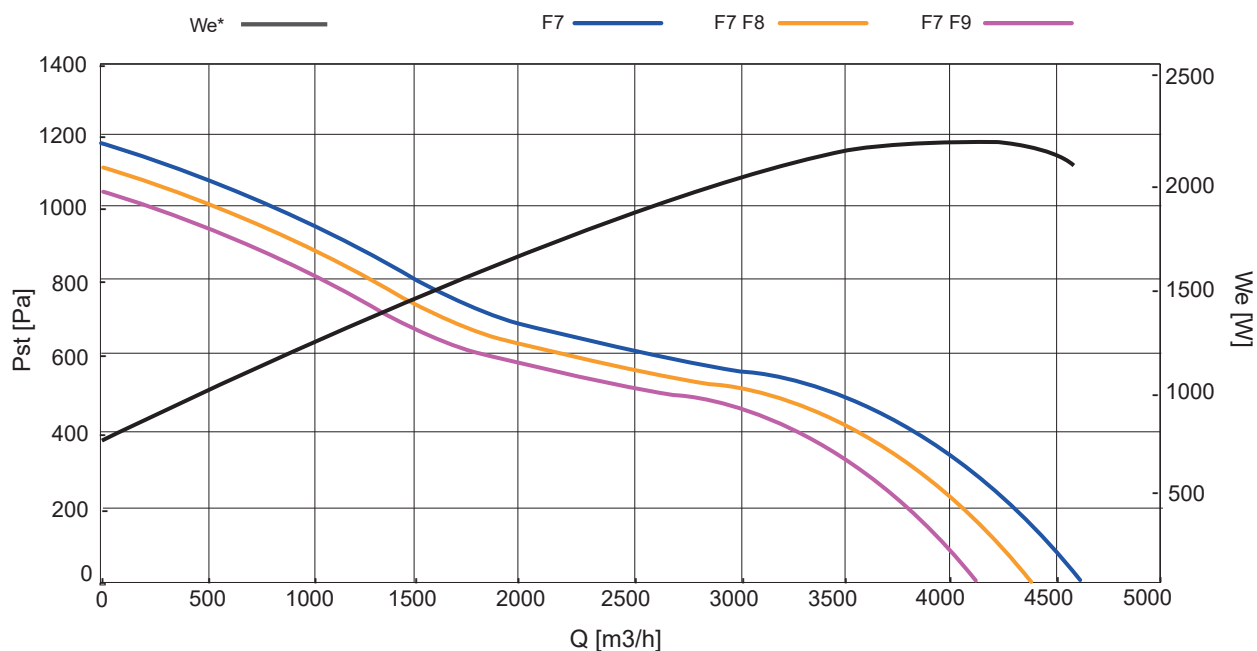

MASSIMA EFFICIENZA TERMICA DEL RECUPERO DI CALORE (EN 308)

Portata nominale @ 50 [Pa]	[m ³ /h]	4500	[m ³ /s]	1,25
Portata nominale @ 150 [Pa]	[m ³ /h]	4300	[m ³ /s]	1,19

DATI NOMINALI (ECODESIGN: DIRETTIVA 2009/125/CE, REGOLAMENTO N. 1253/2014)

Portata nominale (q_{nom})	[m ³ /h]	4300
	[m ³ /s]	1,19
Potenza elettrica assorbita ($W_{e,eff}$)	[W]	2000
Potenza specifica interna di ventilazione dei componenti della ventilazione (SFP _{int})	[W/(m ³ /s)]	1069
Potenza specifica interna di ventilazione dei componenti della ventilazione, limite 2018	[W/(m ³ /s)]	1071
Velocità frontale alla portata di progettazione	[m/s]	2,5
Pressione esterna nominale ($\Delta p_{s,ext}$)	[Pa]	500
Caduta di pressione interna dei componenti della ventilazione ($\Delta p_{s,int}$), mandata	[Pa]	230
Caduta di pressione interna dei componenti della ventilazione ($\Delta p_{s,int}$), ripresa	[Pa]	250
Efficienza termica del recupero di calore (nt, aria secca, ΔT 20 [°C])	[%]	78
Efficienza statica ventilatori (come da regolamento UE n. 327/2011)	[%]	44,5
Potenza sonora sulla cassa (LWA)	[dB(A)]	61
Trafilamento esterno	max 3,5 @ -400 Pa	(EN 13141-7)
Trafilamento interno	max 5,5 @ +250 Pa	(EN 13141-7)

AP20618 - UVR 5400 MF HE DP

CURVE CARATTERISTICHE

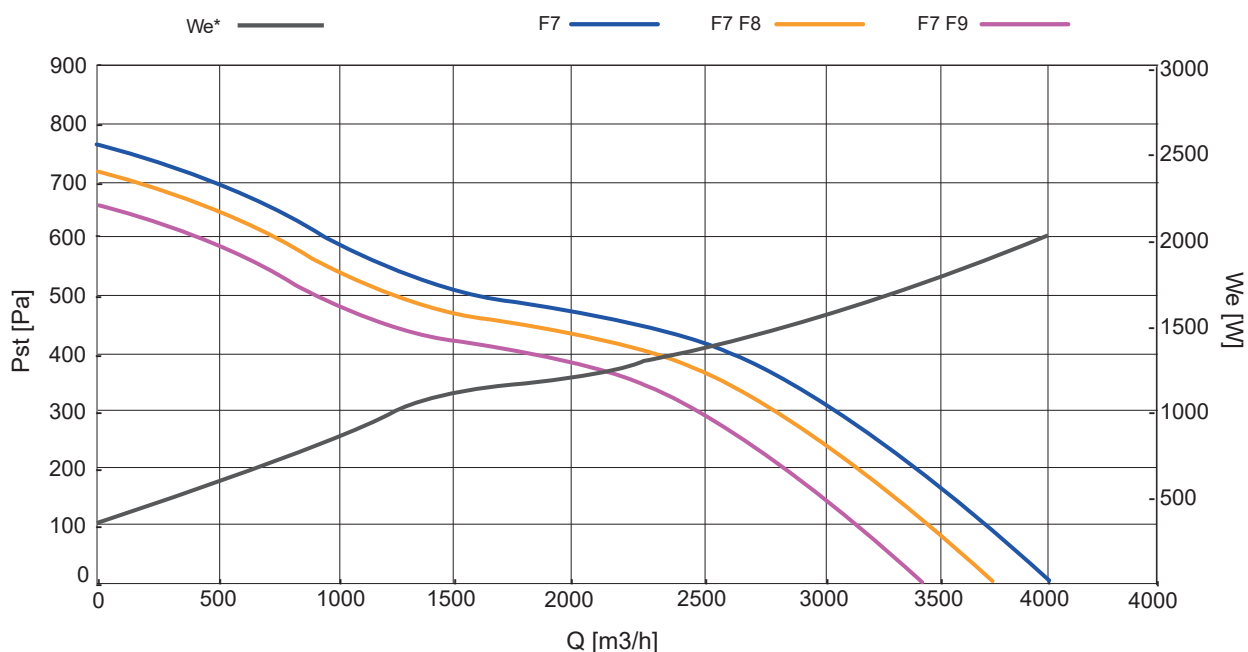

MASSIMA EFFICIENZA TERMICA DEL RECUPERO DI CALORE (EN 308)

Portata nominale @ 50 [Pa]	[m³/h]	5500	[m³/s]	1,52
Portata nominale @ 150 [Pa]	[m³/h]	5350	[m³/s]	1,48

DATI NOMINALI (ECODESIGN: DIRETTIVA 2009/125/CE, REGOLAMENTO N. 1253/2014)

Portata nominale (qnom)	[m³/h]	5350
	[m³/s]	1,48
Potenza elettrica assorbita (We,eff)	[W]	2200
Potenza specifica interna di ventilazione dei componenti della ventilazione (SFPint)	[W/(m³/s)]	1025
Potenza specifica interna di ventilazione dei componenti della ventilazione, limite 2018	[W/(m³/s)]	1035
Velocità frontale alla portata di progettazione	[m/s]	2,1
Pressione esterna nominale (Δps,ext)	[Pa]	550
Caduta di pressione interna dei componenti della ventilazione (Δ ps,int), mandata	[Pa]	175
Caduta di pressione interna dei componenti della ventilazione (Δ ps,int), ripresa	[Pa]	180
Efficienza termica del recupero di calore (nt, aria secca, ΔT 20 [°C])	[%]	77,4
Efficienza statica ventilatori (come da regolamentoUE n. 327/2011)	[%]	51
Potenza sonora sulla cassa (LWA)	[dB(A)]	71
Trafilamento esterno	max 3,5 @ -400 Pa	(EN 13141-7)
Trafilamento interno	max 5,5 @ +250 Pa	(EN 13141-7)

CURVE CARATTERISTICHE

AP20620 - UVR 6500 MF HE DP

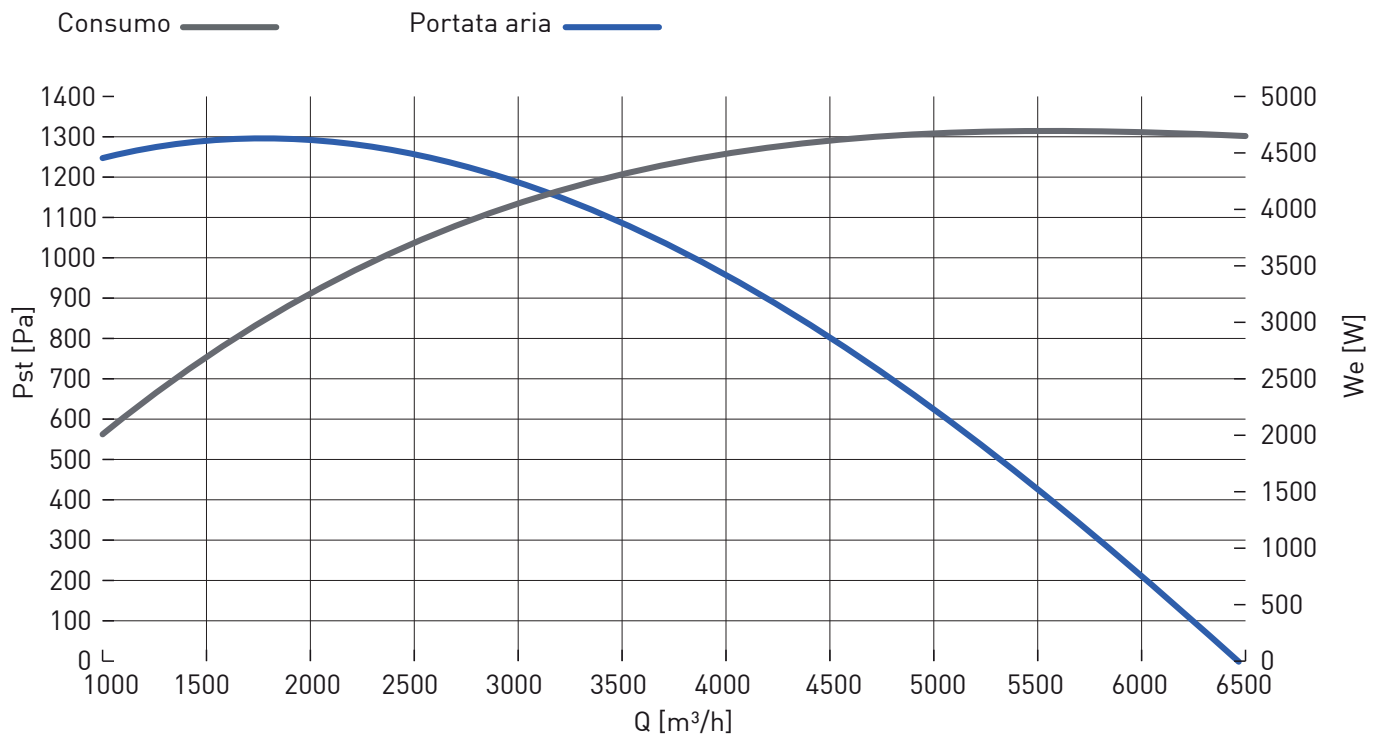

EFFICIENZA SCAMBIATORE DI CALORE

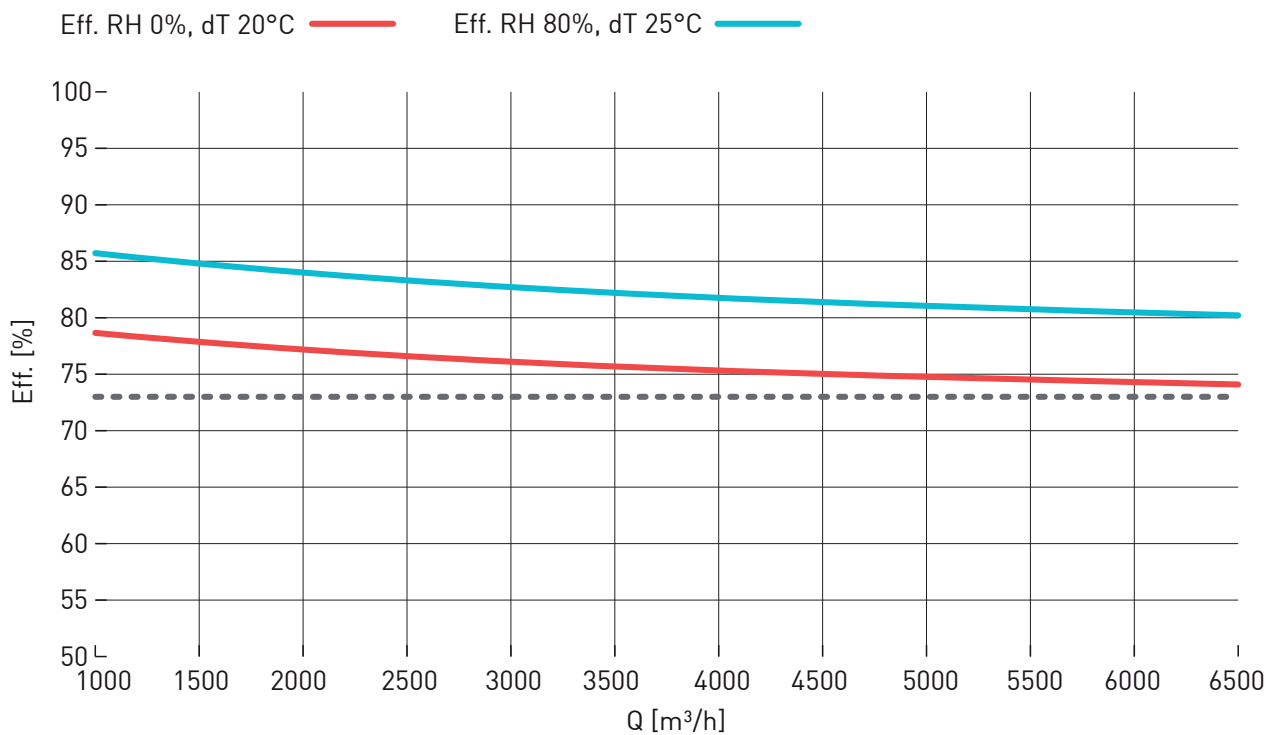

MASSIMA EFFICIENZA TERMICA DEL RECUPERO DI CALORE (EN 308)

86,0%

Temperatura esterna -5 °C - U.R. 80%

Temperatura aria trattata +20 °C - U.R. 50%

DATI NOMINALI (ECODESIGN: DIRETTIVA 2009/125/CE, REGOLAMENTO N. 1253/2014)

Produttore	Fantini Cosmi SpA	
Articolo N°	AP20620	
Modello	UVR 6500 MF HE DP	
Tipologia di unità di ventilazione	UVNR, UVB	
Tipologia di azionamento motore	MSD (azionamento a velocità multiple)	
Tipologia recuperatore di calore	sistema di recupero di calore aria/aria	
Portata nominale (qnom)	[m³/h]	4880
	[m³/s]	1,356
Potenza elettrica assorbita (We,tot)	[W]	4662
Potenza specifica interna di ventilazione dei componenti della ventilazione (SFPint)	[W/(m³/s)]	942
Potenza specifica interna di ventilazione dei componenti della ventilazione, limite 2018	[W/(m³/s)]	951
Velocità frontale alla portata di progettazione	[m/s]	1,7
Pressione esterna nominale (Δps,ext)	[Pa]	669
Caduta di pressione interna dei componenti della ventilazione (Δ ps,int), mandata	[Pa]	257
Caduta di pressione interna dei componenti della ventilazione (Δ ps,int), ritorno	[Pa]	261
Efficienza termica del recupero di calore (nt, aria secca, ΔT 20 [°C])	[%]	74,8
Efficienza statica ventilatori (come da regolamento UE n. 327/2011)	[%]	62,8
Potenza sonora sulla cassa (LWA)	[dB]	115
Trafilamento esterno	max 3,5 @ -400 Pa	(EN 13141-7)
Trafilamento interno	max 5,5 @ +250 Pa	(EN 13141-7)
Indirizzo internet	www.fantinosmi.it	
In accordo al Regolamento (UE) N° 1253/2014	prodotto conforme 2018	

CURVE CARATTERISTICHE

AP20622 - UVR 7100 MF HE DP

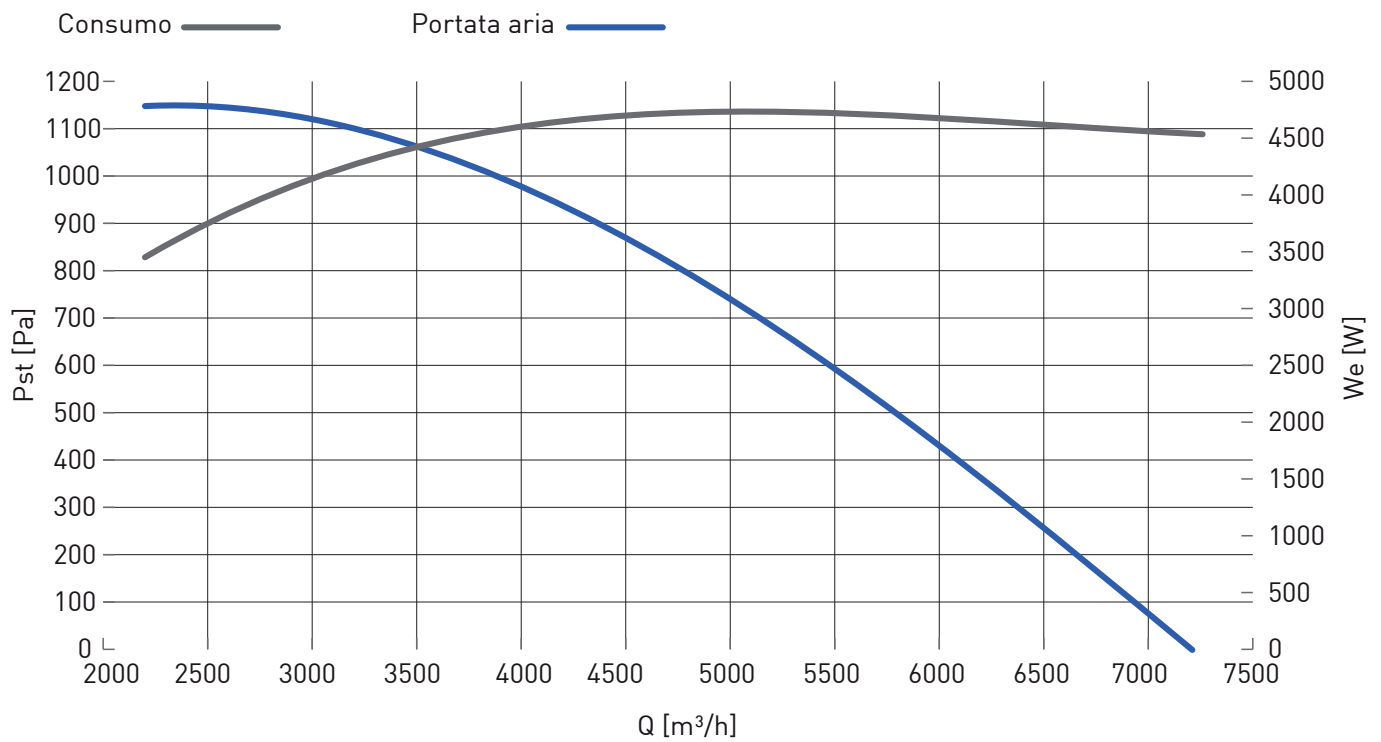

EFFICIENZA SCAMBIATORE DI CALORE

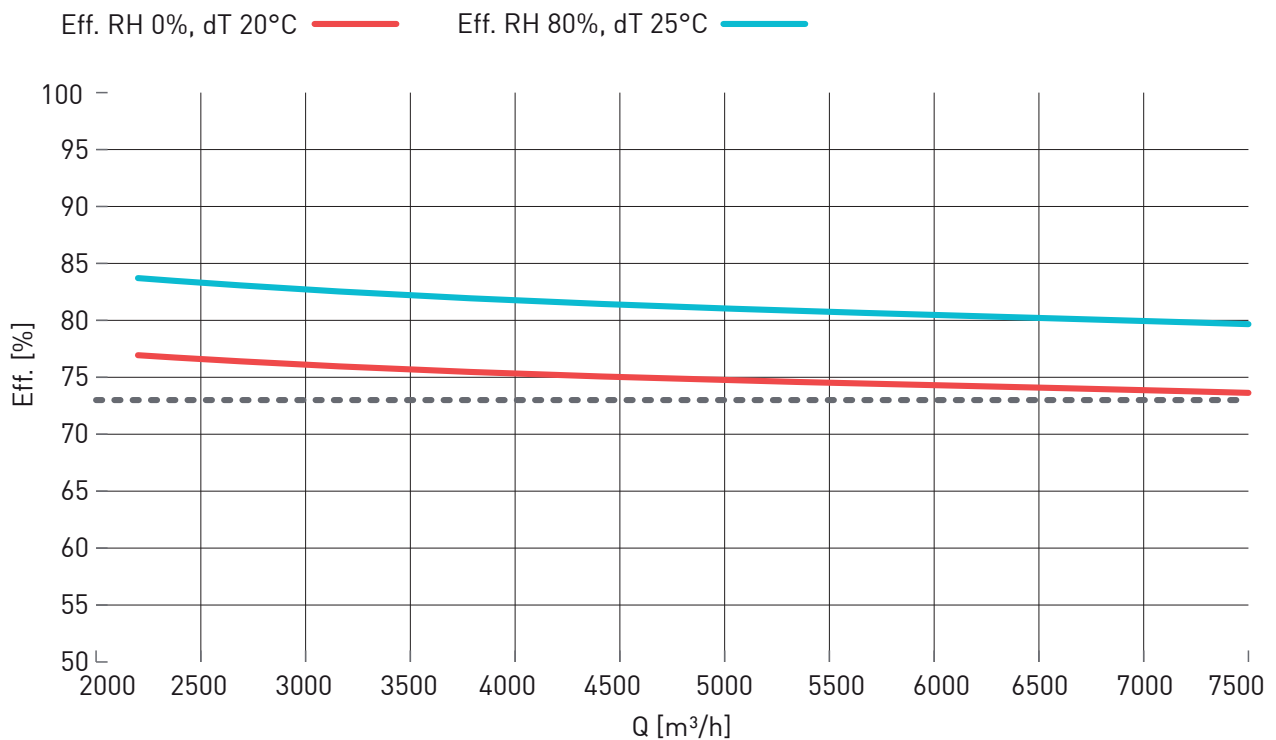

MASSIMA EFFICIENZA TERMICA DEL RECUPERO DI CALORE (EN 308)

84,0%

Temperatura esterna -5 °C - U.R. 80%

Temperatura aria trattata +20 °C - U.R. 50%

DATI NOMINALI (ECODESIGN: DIRETTIVA 2009/125/CE, REGOLAMENTO N. 1253/2014)

Produttore	Fantini Cosmi SpA	
Articolo N°	AP20622	
Modello	UVR 7100 MF HE DP	
Tipologia di unità di ventilazione	UVNR, UVB	
Tipologia di azionamento motore	MSD (azionamento a velocità multiple)	
Tipologia recuperatore di calore	sistema di recupero di calore aria/aria	
Portata nominale (qnom)	[m³/h]	5140
	[m³/s]	1,428
Potenza elettrica assorbita (We,tot)	[W]	4735
Potenza specifica interna di ventilazione dei componenti della ventilazione (SFPint)	[W/(m³/s)]	935
Potenza specifica interna di ventilazione dei componenti della ventilazione, limite 2018	[W/(m³/s)]	937
Velocità frontale alla portata di progettazione	[m/s]	1,8
Pressione esterna nominale (Δps,ext)	[Pa]	700
Caduta di pressione interna dei componenti della ventilazione (Δ ps,int), mandata	[Pa]	279
Caduta di pressione interna dei componenti della ventilazione (Δ ps,int), ritorno	[Pa]	285
Efficienza termica del recupero di calore (nt, aria secca, ΔT 20 [°C])	[%]	74,7
Efficienza statica ventilatori (come da regolamento UE n. 327/2011)	[%]	65,5
Potenza sonora sulla cassa (LWA)	[dB]	116
Trafilamento esterno	max 3,5 @ -400 Pa	(EN 13141-7)
Trafilamento interno	max 5,5 @ +250 Pa	(EN 13141-7)
Indirizzo internet	www.fantincosmi.it	
In accordo al Regolamento (UE) N° 1253/2014	prodotto conforme 2018	

CURVE CARATTERISTICHE

AP20624 - UVR 8500 MF HE DP

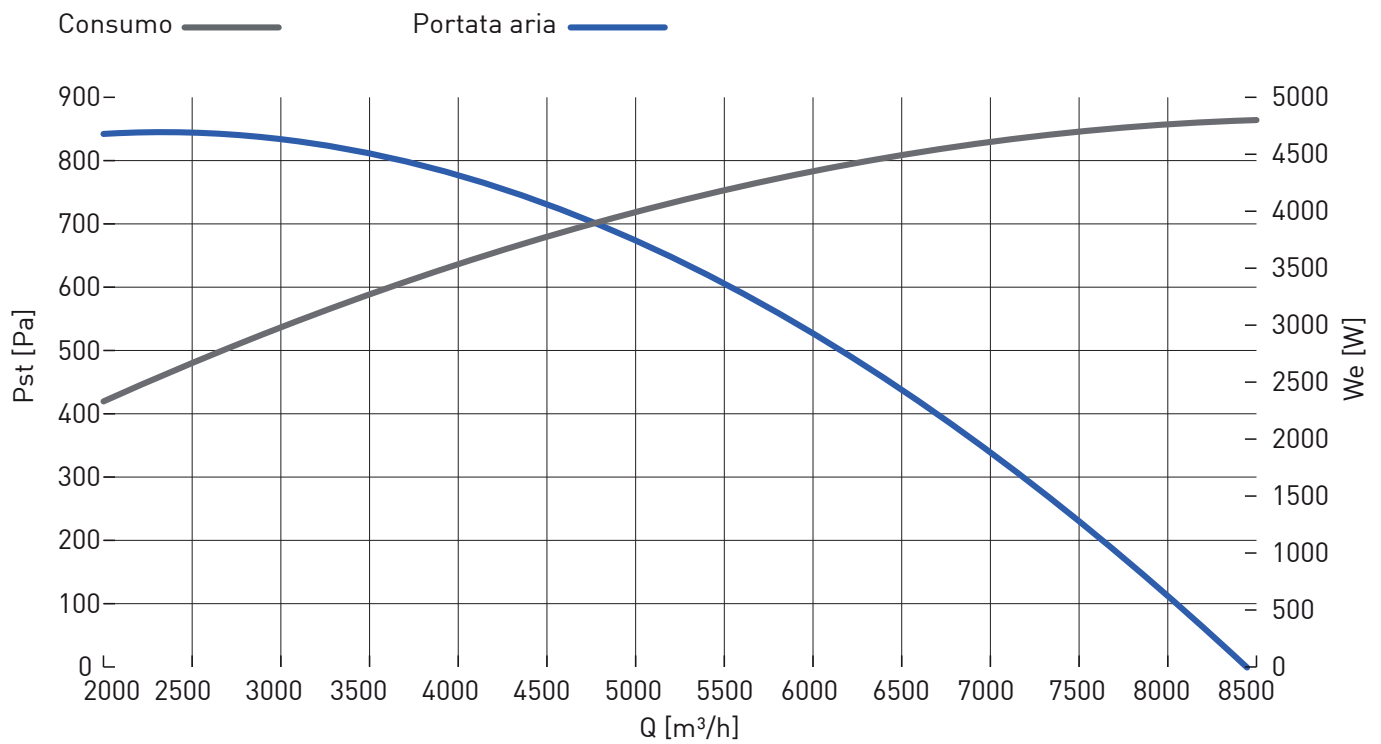

EFFICIENZA SCAMBIATORE DI CALORE

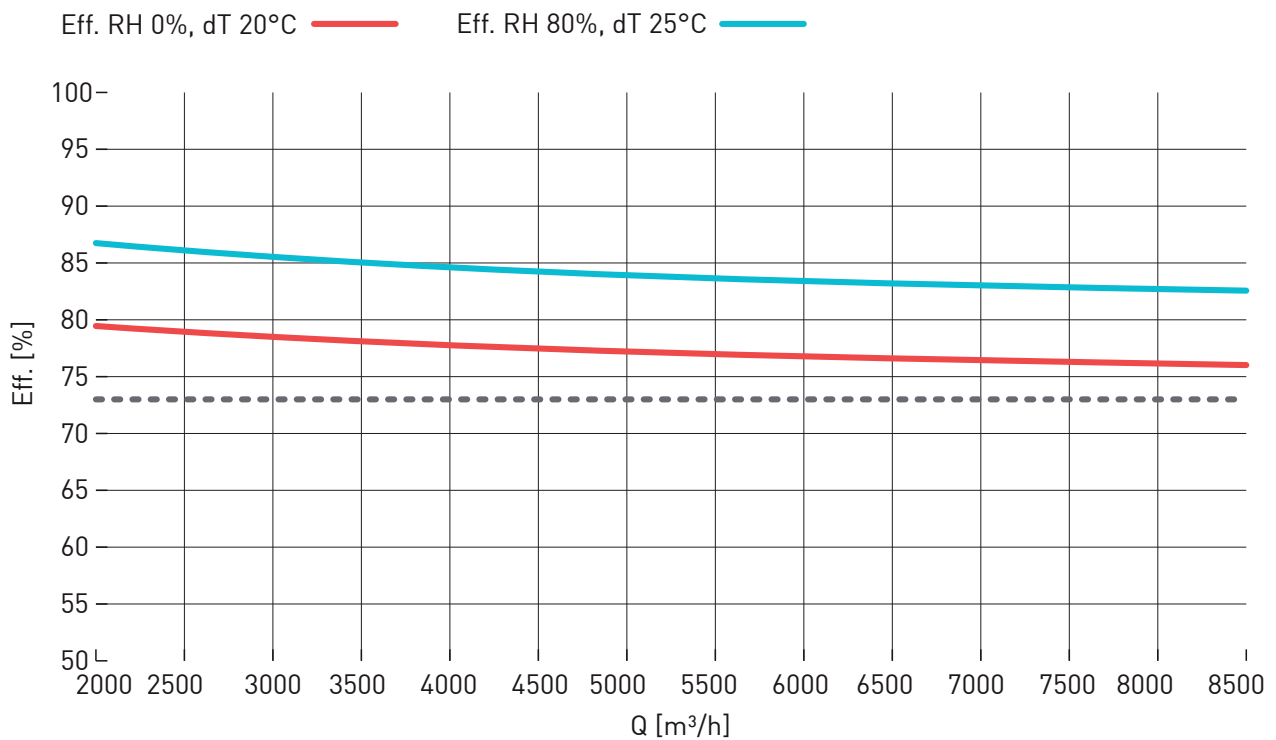

MASSIMA EFFICIENZA TERMICA DEL RECUPERO DI CALORE (EN 308)

86,0%

Temperatura esterna -5 °C - U.R. 80%

Temperatura aria trattata +20 °C - U.R. 50%

DATI NOMINALI (ECODESIGN: DIRETTIVA 2009/125/CE, REGOLAMENTO N. 1253/2014)

Produttore	Fantini Cosmi SpA	
Articolo N°	AP20264	
Modello	UVR 8500 MF HE DP	
Tipologia di unità di ventilazione	UVNR, UVB	
Tipologia di azionamento motore	MSD (azionamento a velocità multiple)	
Tipologia recuperatore di calore	sistema di recupero di calore aria/aria	
Portata nominale (qnom)	[m³/h]	6460
	[m³/s]	1,794
Potenza elettrica assorbita (We,tot)	[W]	4482
Potenza specifica interna di ventilazione dei componenti della ventilazione (SFPint)	[W/(m³/s)]	938
Potenza specifica interna di ventilazione dei componenti della ventilazione, limite 2018	[W/(m³/s)]	939
Velocità frontale alla portata di progettazione	[m/s]	1,7
Pressione esterna nominale (Δps,ext)	[Pa]	445
Caduta di pressione interna dei componenti della ventilazione (Δ ps,int), mandata	[Pa]	273
Caduta di pressione interna dei componenti della ventilazione (Δ ps,int), ritorno	[Pa]	278
Efficienza termica del recupero di calore (nt, aria secca, ΔT 20 [°C])	[%]	76,6
Efficienza statica ventilatori (come da regolamento UE n. 327/2011)	[%]	66,2
Potenza sonora sulla cassa (LWA)	[dB]	116
Trafilamento esterno	max 3,5 @ -400 Pa	(EN 13141-7)
Trafilamento interno	max 5,5 @ +250 Pa	(EN 13141-7)
Indirizzo internet	www.fantinosmi.it	
In accordo al Regolamento (UE) N° 1253/2014	prodotto conforme 2018	

ACCESSORI

MODULO BATTERIA AD ACQUA DI POST RISCALDAMENTO

- Box in acciaio zincato pressopiegato
- Attacchi entrata/uscita a sezione circolare
- 2 ranghi
- U.R. 50%
- Temperatura ingresso aria: 10 °C

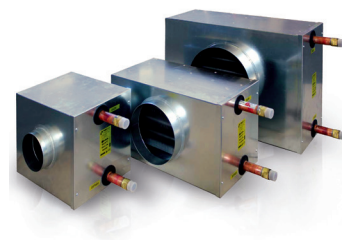

Temperatura ingresso/uscita acqua: 45/40 °C

COD.	MOD.	per	H2O [m3/h]	Resa termica (kW)	Temp. uscita Aria (°C)	U.R. uscita (%)	Perdita carico Aria (Pa)	Perdita carico Acqua (kPa)	Ø conn.
AP20102	BAT_AC-2_05-07	UVR 500 MF HE DP	0,3	2	21,8	23	35	3,9	3/4"
		UVR 700 MF HE DP	0,4	2,8	21,8	23	62	7,3	
AP20104	BAT_AC-2_12	UVR 1200 MF HE DP	0,7	4,9	21,8	23	55	9,6	3/4"
AP20106	BAT_AC-2_16	UVR 1600 MF HE DP	0,9	6,9	22,5	22	90	18,8	3/4"
AP20108	BAT_AC-2_2300-2800	UVR 2300 MF HE DP	1,4	9,5	21,9	22	59	12,1	3/4"
		UVR 2800 MF HE DP	1,7	11,5	21,8	22	82	17,3	
AP20112	BAT_AC-2_3200	UVR 3200 MF HE DP	1,9	13,4	22,1	23	102	23,4	3/4"
AP20114	BAT_AC-2_38-45	UVR 3800 MF HE DP	2,3	15,6	21,8	23	100	11,3	1"
		UVR 4500 MF HE DP	2,7	18,5	21,8	23	133	15,6	
AP20116	BAT_AC-2_54	UVR 5400 MF HE DP	3,3	22,2	21,8	23	45	13,8	1"
AP20118	BAT_AC-2_65	UVR 6500 MF HE DP	3,6	26,9	21,9	23	62	20,1	1"
AP20121	BAT_AC-2_71-85	UVR 7100 MF HE DP	4,3	29,1	21,8	23	50	19,3	1 1/4"
		UVR 8500 MF HE DP	4,9	33,6	21,4	23	68	25,4	

* fornibile per quantità e con termini di consegna da concordare

Temperatura ingresso/uscita acqua: 60/55 °C

COD.	MOD.	per	H2O [m3/h]	Resa termica (kW)	Temp. uscita Aria (°C)	U.R. uscita (%)	Perdita carico Aria (Pa)	Perdita carico Acqua (kPa)	Ø conn.
AP20102	BAT_AC-2_05-07	UVR 500 MF HE DP	0,3	3,1	28,1	15,7	35	8,7	3/4"
		UVR 700 MF HE DP	0,4	4,3	27,9	15,8	63	16,4	
AP20104	BAT_AC-2_12	UVR 1200 MF HE DP	0,7	7,4	27,9	15,9	56	21,4	3/4"
AP20106	BAT_AC-2_16	UVR 1600 MF HE DP	0,9	8,3	25	18,8	90	26,7	3/4"
AP20108	BAT_AC-2_2300-2800	UVR 2300 MF HE DP	1,4	12,8	26	17,7	59	21,1	3/4"
		UVR 2800 MF HE DP	1,7	14,7	25	18,8	82	27,4	
AP20112	BAT_AC-2_3200	UVR 3200 MF HE DP	1,9	15,4	23,8	20,3	102	29,9	3/4"
AP20114	BAT_AC-2_38-45	UVR 3800 MF HE DP	2,3	23,9	28,1	15,6	101	25,6	1"
		UVR 4500 MF HE DP	2,7	24,2	25,4	18,4	133	26,1	
AP20116	BAT_AC-2_54	UVR 5400 MF HE DP	3,3	30,8	26,4	17,3	46	25,6	1"
AP20118	BAT_AC-2_65	UVR 6500 MF HE DP	3,6	33,4	24,8	19,2	62	29,8	1"
AP20121	BAT_AC-2_71-85	UVR 7100 MF HE DP	4,3	36,6	24,8	19,1	50	29,5	1 1/4"
		UVR 8500 MF HE DP	4,9	36,8	22,4	22,2	68	29,7	

* fornibile per quantità e con termini di consegna da concordare

Temperatura ingresso/uscita acqua: 80/70 °C

COD.	MOD.	per	H2O [m3/h]	Resa termica (kW)	Temp. uscita Aria (°C)	U.R. uscita (%)	Perdita carico Aria (Pa)	Perdita carico Acqua (kPa)	Ø conn.
AP20102	BAT_AC-2_05-07	UVR 500 MF HE DP	0,3	4,2	34	11	36	3,9	¾"
		UVR 700 MF HE DP	0,4	5,8	34	11	63	7,5	
AP20104	BAT_AC-2_12	UVR 1200 MF HE DP	0,7	10	34	11	56	9,8	¾"
AP20106	BAT_AC-2_16	UVR 1600 MF HE DP	0,9	14,1	35,3	10,2	91	19	¾"
AP20108	BAT_AC-2_2300-2800	UVR 2300 MF HE DP	1,4	19,5	34,4	10,8	59	12,3	¾"
		UVR 2800 MF HE DP	1,7	23,4	34	11	83	17,5	
AP20112	BAT_AC-2_3200	UVR 3200 MF HE DP	1,9	27,4	34,6	10,6	103	23,7	¾"
AP20114	BAT_AC-2_38-45	UVR 3800 MF HE DP	2,3	32	34,2	10,9	101	11,6	1"
		UVR 4500 MF HE DP	2,7	37,8	34,1	10,9	135	16	
AP20116	BAT_AC-2_54	UVR 5400 MF HE DP	3,3	44,8	33,8	11,1	46	13,7	1"
AP20118	BAT_AC-2_65	UVR 6500 MF HE DP	3,6	54,6	34,1	10,9	63	20	1"
AP20121	BAT_AC-2_71-85	UVR 7100 MF HE DP	4,3	58,9	33,8	11,1	51	19,1	1¼"
		UVR 8500 MF HE DP	4,9	69,6	33,5	11,3	69	26,4	

* fornibile per quantità e con termini di consegna da concordare

DIMENSIONI (mm)

MODELLO	mm			
	A	B	C	ØD
BAT_AC-2_05-07	410	350	300	150
BAT_AC-2_12	620	350	300	180
BAT_AC-2_16	620	350	300	250
BAT_AC-2_2300-2800	790	410	300	315
BAT_AC-2_3200	790	410	300	350
BAT_AC-2_38-45	790	530	300	350
BAT_AC-2_54	1170	650	400	350
BAT_AC-2_65	1170	650	400	450
BAT_AC-2_71-85	1100	1100	400	600

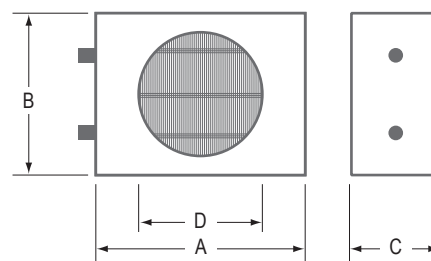

MODULO BATTERIA AD ACQUA DI POST RAFFREDDAMENTO

- Box in acciaio zincato pressopiegato
- Attacchi entrata/uscita a sezione circolare
- 4 ranghi
- U.R. 60%
- Temperatura ingresso/uscita acqua: 7/12 °C
- Temperatura ingresso/uscita aria: 30/20 °C
- Possono essere alimentate ad acqua calda per funzionare come batterie di riscaldamento

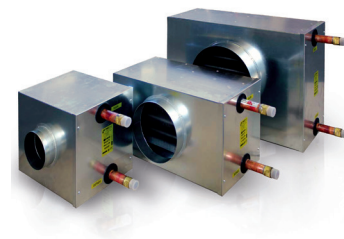

COD.	MOD.	per	H2O [m3/h]	Resa termica (kW)	U.R. uscita [%]	Perdita carico Aria (Pa)	Perdita carico Acqua (kPa)	Ø conn.
AP20202	BAT_AF-4_05-07	UVR 500 MF HE DP	0,2	2,9	89	47	11,1	1/2"
		UVR 700 MF HE DP	0,2	4,1	88	83	21,1	
AP20204	BAT_AF-4_12	UVR 1200 MF HE DP	0,6	6,9	89	74	10,9	1/2"
AP20206	BAT_AF-4_16	UVR 1600 MF HE DP	0,8	9,4	88	119	18,7	1/2"
AP20208	BAT_AF-4_23	UVR 2300 MF HE DP	1,1	13,5	88	117	17,5	3/4"
AP20212	BAT_AF-4_2800	UVR 2800 MF HE DP	1,4	16,2	89	113	12,9	3/4"
AP20214	BAT_AF-4_3200	UVR 3200 MF HE DP	1,6	18,8	88	140	16,6	3/4"
AP20216	BAT_AF-4_38-45	UVR 3800 MF HE DP	1,9	22	89	118	12,5	1"
		UVR 4500 MF HE DP	2,3	26,4	88	156	17,1	
AP20218	BAT_AF-4_54	UVR 5400 MF HE DP	2,9	31,5	88	60	13,3	1 1/4"
AP20221	BAT_AF-4_65	UVR 6500 MF HE DP	3,5	38,5	88	82	18,7	1 1/4"
AP20223	BAT_AF-4_71-85	UVR 7100 MF HE DP	3,7	41,5	88	65	15	1 1/4"
		UVR 8500 MF HE DP	4,6	50,3	88	88	21	

* fornibile per quantità e con termini di consegna da concordare

DIMENSIONI (mm)

MODELLO	mm			
	A	B	C	ØD
BAT_AF-4_05-07	410	350	300	150
BAT_AF-4_12	620	350	300	180
BAT_AF-4_16	620	350	300	250
BAT_AF-4_23	670	410	300	315
BAT_AF-4_2800	790	410	300	315
BAT_AF-4_3200	790	410	300	350
BAT_AF-4_38-45	790	530	300	350
BAT_AF-4_54	1170	650	400	350
BAT_AF-4_65	1170	650	400	450
BAT_AF-4_71-85	1100	1100	400	600

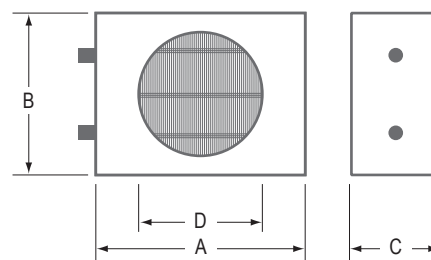

RESISTENZE ELETTRICHE DI PRE E POST RISCALDAMENTO

COD.	MOD.	V~	Hz	IP	Resa Termica (W)	Ø conn. nominale
AP19431	BE 150-2	230	50	40	2000	150 mm
AP19432	BE 200-3	230	50	40	3000	200 mm
AP19433	BE 250-4	230	50	40	4000	250 mm
AP19435	BE 315-4	230	50	40	4000	315 mm
AP19437	BE 355-6	230	50	40	6000	355 mm



DIMENSIONI (mm)

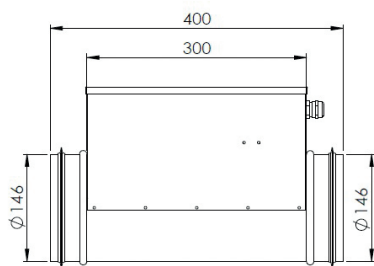

AP19431

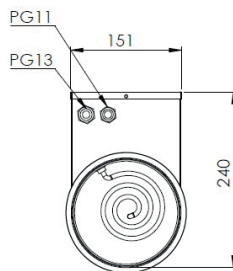

AP19432

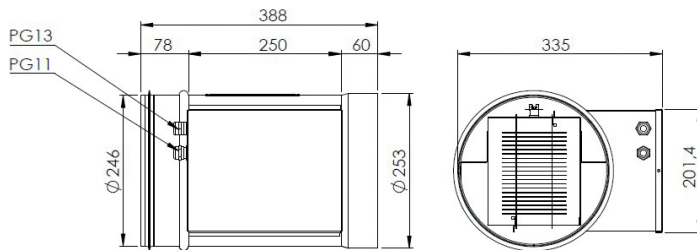
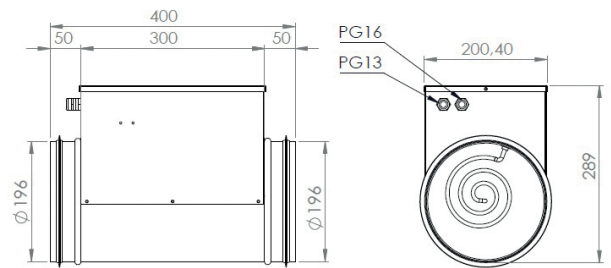

AP19433

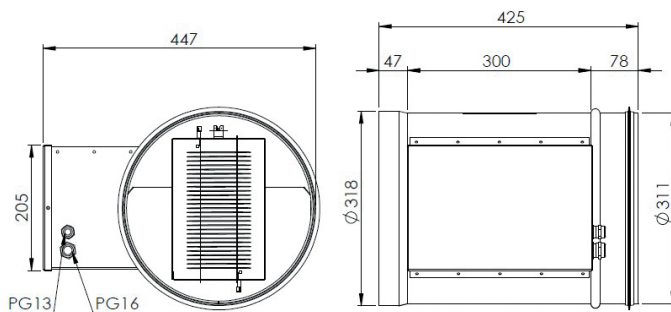

AP19435

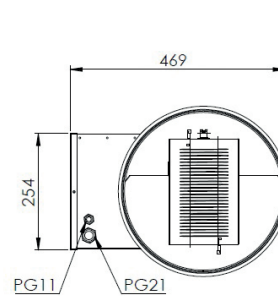

AP19437

