



ECOCOMFORT PLUS



AP19989 ECOCOMFORT PLUS 100

AP19993 ECOCOMFORT PLUS 160

NL PUNTVENTILATIE-EENHEID MET WARMTETERUGWINNING

GEBUIKERS- EN INSTALLATIEHANDLEIDING

PUNTVENTILATIE-EENHEID MET WARMTETERUGWINNING

Beste klant, Hartelijk dank voor uw aankoop van de Fantini Cosmi ECOCOMFORT PLUS Serie hoogrendement puntventilatie-eenheid met warmteterugwinning voor het beheer van de luchtuitwisseling en het wooncomfort. Deze handleiding bevat alle informatie die nodig is voor een correcte installatie en gebruik.

Deze handleiding ook digitaal worden gedownload en in verschillende talen door de QR-code hieronder in te kaderen en de productcode in te typen.

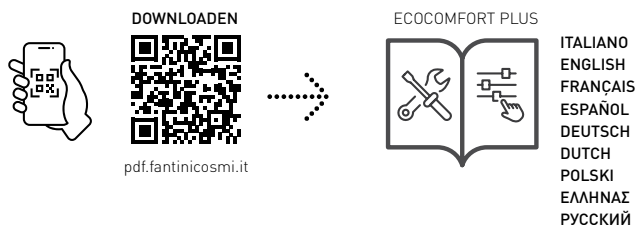

- ITALIANO
- ENGLISH
- FRANÇAIS
- ESPAÑOL
- DEUTSCH
- DUTCH
- POLSKI
- ΕΛΛΗΝΑΣ
- РУССКИЙ

Inhoud van de verpakking

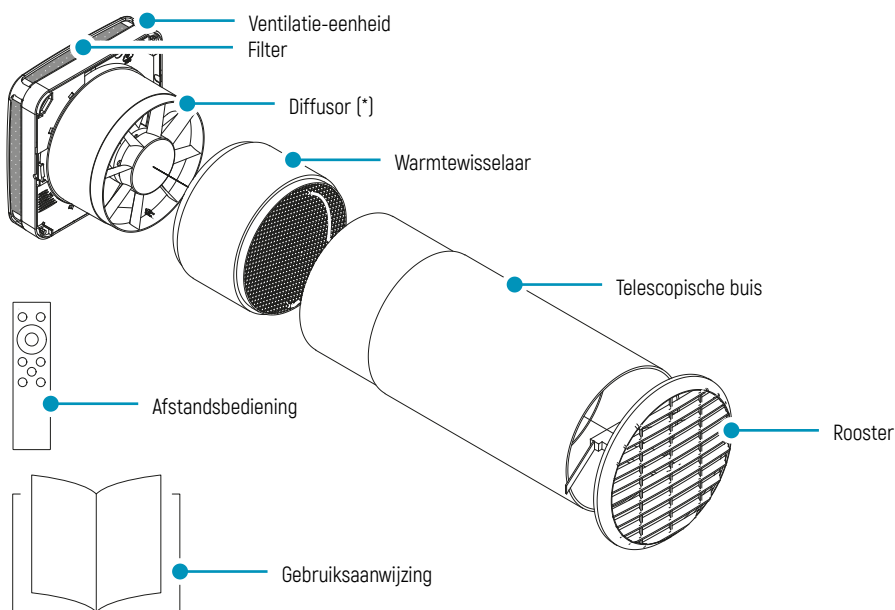

(*) Alleen inbegrepen bij eenheden met Ø 160 mm code AP19993

INHOUDSOPGAVE

1 - WAARSCHUWINGEN	PAGINA 4
2 - TECHNISCHE GEGEVENS	PAGINA 5
3 - INSTALLATIE	PAGINA 6
3.1 - VOORBEREIDING	PAGINA 6
3.2 - MONTAGE EN ELEKTRISCHE AANSLUITING	PAGINA 8
4 - GEBRUIK	PAGINA 10
4.1 - IN- EN UITSCHAKELEN	PAGINA 11
4.2 - DE BEDRIJFSMODUS SELECTEREN	PAGINA 11
4.3 - DE VENTILATIESNELHEID INSTELLEN	PAGINA 12
4.4 - INFORMATIE OVER DE HUIDIGE OPERATIONELE STATUS	PAGINA 12
4.5 - SENSOREN ACTIVEREN EN INSTELLEN	PAGINA 12
5 - REINIGING EN ONDERHOUD	PAGINA 14
6 - PROBLEMEN OPLOSSEN	PAGINA 15
7 - ALGEMENE GARANTIEVOORWAARDEN	PAGINA 15

1 - WAARSCHUWINGEN



Lees de installatie-instructies, veiligheidswaarschuwingen, bedienings- en onderhoudsinstructies in deze handleiding aandachtig door en bewaar het voor verdere raadpleging.

- De installatie van het apparaat mag alleen worden uitgevoerd door gekwalificeerde technici, in overeenstemming met de geldende voorschriften en met een omnipolaire schakelaar met een contactopeningsafstand van 3 mm of meer.
- De eenheid is bedoeld voor ventilatie, met warmteterugwinning, van woonkamers; andere toepassingen zijn niet toegestaan en ontslaan de fabrikant van elke aansprakelijkheid voor de gevolgen van onjuist gebruik, evenals in het geval van onjuiste installatie.
- Controleer na het verwijderen van de verpakking de integriteit van het apparaat; bij twijfel niet gebruiken.
- Bij het gebruik van een elektrisch apparaat moeten bepaalde basisregels in acht worden genomen. In het bijzonder:
 - Raak het apparaat niet aan met natte/vochtige handen of voeten of op blote voeten.
 - Stel het apparaat niet bloot aan weersinvloeden (regen, zon, enz.).
 - Voordat u onderhoud of reiniging uitvoert, moet u het apparaat loskoppelen van de voeding door de omnipolaire schakelaar op de lijn te openen.
 - Zet het apparaat NIET onder stroom met het deksel open.
- Het apparaat voldoet aan de Europese richtlijnen 2014/30/EU en 2014/35/EU.
- Belemmer het aanzuigrooster niet.
- Zorg er in overeenstemming met de huidige wetgeving ter voorkoming van ongevallen voor dat er na de installatie geen bewegende delen van het apparaat toegankelijk zijn. Als er een apparaat op gas (of andere brandstoffen) is geïnstalleerd in de te ventileren ruimte, zorg dan voor voldoende luchtverversing om een perfecte verbranding van het apparaat en een correcte werking van de ventilatie-eenheid te garanderen.
- Installeer de afzuigkap niet in hetzelfde kanaal als een gastoestel.
- Installatie kan alleen aan de muur worden uitgevoerd.

Verwijdering



Het symbool van de doorgekruiste vuilnisbak op de apparatuur geeft aan dat het product aan het einde van de levensduur gescheiden van ander afval moet worden ingezameld.

De gebruiker moet daarom ofwel de afgedankte apparatuur inleveren bij de daarvoor bestemde gescheiden inzamelingscentra voor elektronisch en elektrotechnisch afval, ofwel de apparatuur bij aankoop van nieuwe apparatuur van een gelijkwaardig type één op één inleveren bij de dealer. Adequate gescheiden inzameling voor daaropvolgende recycling, verwerking en milieuvriendelijke verwijdering van afgedankte apparatuur helpt mogelijke negatieve effecten op het milieu en de gezondheid te voorkomen en bevordert de recycling van materialen waarvan de apparatuur is gemaakt. Illegale verwijdering van het product door de gebruiker leidt tot de toepassing van de administratieve sancties die zijn vastgesteld in Wetdecreet nr. 22/1997* (artikel 50 en volgende van Wetdecreet nr. 22/1997).

2 - TECHNISCHE GEGEVENS

Code	AP19989	AP19993	
Buisdiameter (mm)	100	160	
Stroomvoorziening	110-230V ~50/60Hz		
Capaciteit (m ³ /h)	Lage snelheid	7	28
	Gemiddelde snelheid	16	33
	Hoge snelheid	26	50
	Minimumsnelheid (nacht)	5	15
	Maximumsnelheid (boost) ^(*)	30	55
Stroomverbruik (W)	Lage snelheid	2	2,8
	Gemiddelde snelheid	3,5	5,2
	Hoge snelheid	5	8,9
	Minimumsnelheid (nacht)	n.v.t.	1,6
	Maximumsnelheid (boost) ^(*)	5,5	9
Geluidsniveau (dB(A) 1,5m)	Lage snelheid	18	26
	Gemiddelde snelheid	23	30
	Hoge snelheid	28	36
	Minimumsnelheid (nacht)	n.v.t.	n.v.t.
	Maximumsnelheid (boost) ^(*)	31	38
Bedrijfstemperatuur	-20°C ÷ +50°C		
Filterclassificatie	ISO COARSE		
IP	X4		
Warmteterugwinningsefficiëntie	Tot 90%	Tot 90%	
Levensduur batterij afstandsbediening	> 24 maanden		

^(*) Snelheid kan niet handmatig worden geselecteerd (zie hoofdstuk 4.5 - Sensoractivering en -instelling)

AFMETINGEN (mm)

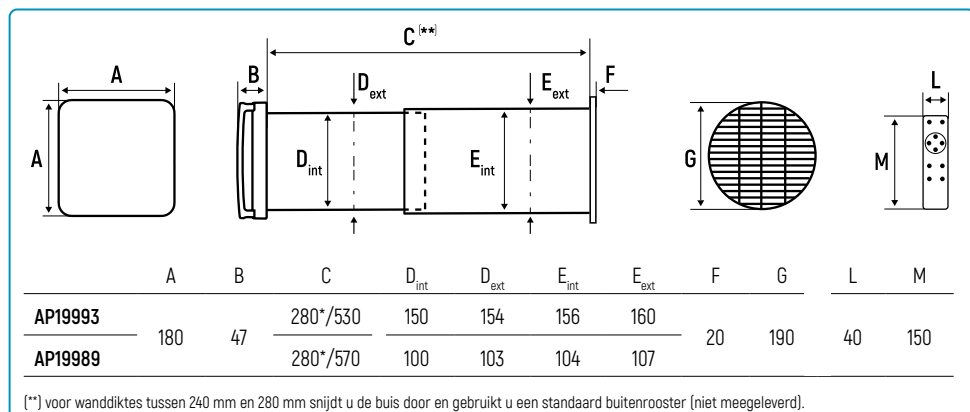

3 - INSTALLATIE



Installatie- en onderhoudswerkzaamheden moeten worden uitgevoerd met uitgeschakelde elektrische spanning van het systeem en door gekwalificeerd personeel, in overeenstemming met de geldende voorschriften.

3.1 - VOORBEREIDING

KERNEN

1

POSITIONERING VAN EEN APPARAAT

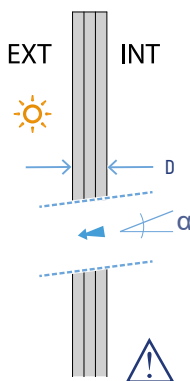
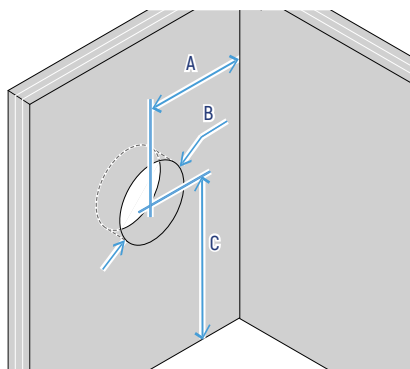

A	≥ 120 cm
B	∅ 11,0 cm
	∅ 16,2 cm
C	≥ 230 cm
D	24 ÷ 53/57 cm
α	1 ÷ 3°

POSITIONERING VAN MEERDERE APPARATEN

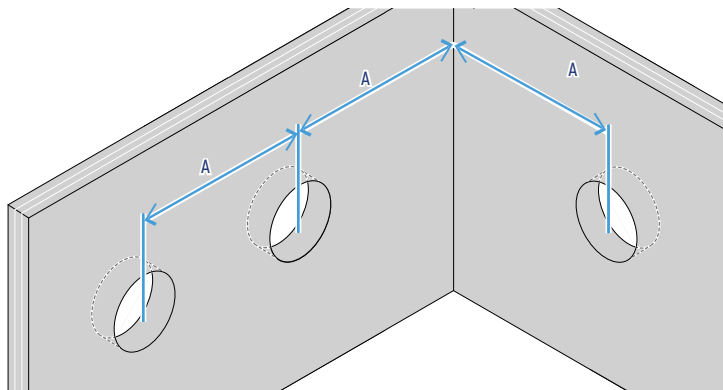

A	≥ 120 cm
---	----------



Belangrijk

Zorg ervoor dat het gat naar buiten is gekanteld (α) om terugstroming van condensaat te voorkomen.

VOORBEREIDING VOOR ELEKTRISCHE AANSLUITING

2

A

B

A - STROOMVOEDING ONDER DE SLEUF
 Breng de voeding naar het gearceerde gebied.

B - EXTERNE STROOMVOEDING
 Breng de voeding vanaf de linkerkant naar het kabeldoorvoergat (zie pagina 9 voor positionering).

INBRENGEN VAN DE TELESCOOPBUIS

3

EXT

INT

E (*)

E	
> 28 cm	< 53 / 57 cm

* gebruik voor wanddiktes tussen 240 mm en 280 mm alleen de binnenpijp en snijd deze op de gewenste maat; gebruik vervolgens een standaard buitenrooster (niet inbegrepen).

Belangrijk

Plaats de telescoopbuis en zorg dat het deel met de grootste diameter gelijk ligt met de buitenwand. Schuif de binnenpijp zodat deze gelijk ligt met de binnenwand van de kamer. Zorg ervoor dat de pijp goed vastzit.

3.2 - MONTAGE EN ELEKTRISCHE AANSLUITING



Alle assemblagewerkzaamheden moeten vanuit de ruimte worden uitgevoerd.

PLAATSING VAN HET ROOSTER

1

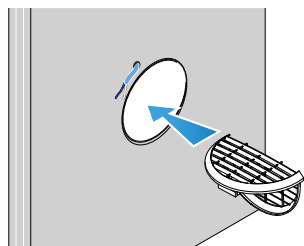

Plaats het gebogen rooster in de telescopische buis.

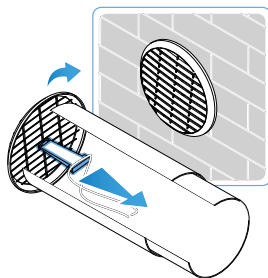

Breng het rooster naar buiten, draai het rooster open en trek het naar binnen.

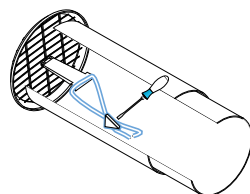

Befestig de beugel aan de buis en zet het sleutelkoord vast in de sleuven aan de zijkant.



Belangrijk

Controleer de oriëntatie van het rooster: de kleppen moeten naar beneden gericht zijn om te voorkomen dat er regen binnendringt. Raadpleeg de roosterinstructies in de verpakking.

PLAATSING VAN DE WARMTEWISSELAAR

2

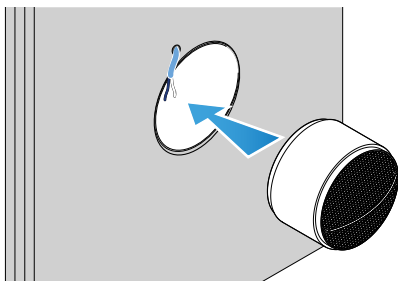

Plaats de warmtewisselaar helemaal tot het uiteinde van de binnenbuis.

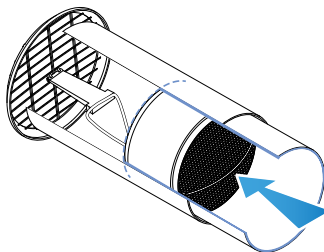

VOORZIENING VOOR BEVESTIGING VAN DE VENTILATOREENHEID

3

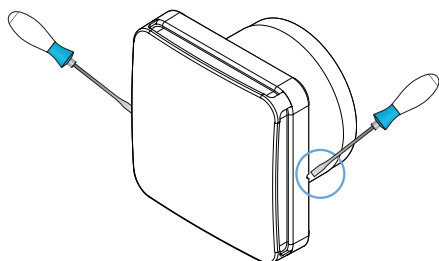

Maak het deksel los van de motorhouder door met een kleine schroevendraaier op de 2 zijgaten te drukken.

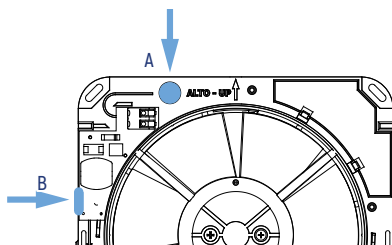

Open de opening (A) die voorzien is voor de kabelgeleiding; in het geval van externe, niet-getraceerde aansluitingen opent u de zijdoorgang (B) zowel op de motorhouder als op het deksel.

BEVESTIGING VAN DE VENTILATOREENHEID EN ELEKTRISCHE AANSLUITING



Installatie- en onderhoudswerkzaamheden moeten worden uitgevoerd met uitgeschakelde elektrische spanning van het systeem en door gekwalificeerd personeel, in overeenstemming met de geldende voorschriften.

4

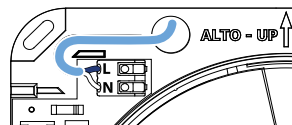
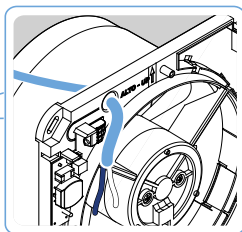
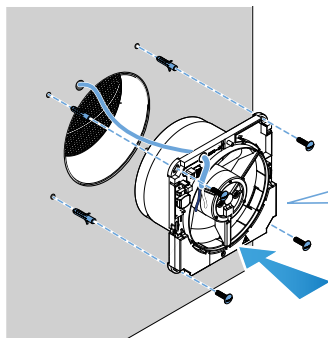

Plaats de voedingskabel in de trekontlasting en sluit L en N aan zoals afgebeeld. Het klemmenblok is van het snelkoppelttype; om de geleider in te voeren, drukt u op het juiste lipje.

Het apparaat voldoet aan de dubbele isolatienormen (Klasse II) en heeft daarom geen aardingskabel nodig.

Plaats pluggen in de bevestigingsgaten; bevestig het apparaat vervolgens aan de muur door de voedingskabel door het daarvoor bestemde gat te leiden.

Plaats het deksel terug op de motorhouder door er lichtjes op te drukken.



WAARSCHUWING: Zet het apparaat NIET onder stroom met het deksel open. Om te bevestigen dat de elektriciteit is geleverd, reageert het apparaat met 4 GROENE knipperingen van de LED ■ ■ ■ ■.

4 - GEBRUIK

De ECOCOMFORT PLUS ventilatie-eenheid met warmteterugwinning zorgt voor een continue en constante luchtuitwisseling in de ruimte, voorkomt schimmel en vocht, voorkomt energieverlies door het openen van ramen en maakt warmteterugwinning mogelijk, waardoor de verwarmings- en koelingskosten in de winter en zomer dalen.

De werking van ECOCOMFORT PLUS is gebaseerd op het principe van regeneratieve warmteterugwinning dat, via de zeer efficiënte keramische warmtewisselaar, de warmte accumuleert die wordt afgegeven door de luchtstroom die de ruimte verlaat en deze teruggeeft wanneer de luchtstroom de richting omkeert.



Het apparaat wordt rechtstreeks bediend met de infrarood afstandsbediening en reageert op elk commando door middel van een meerkleurige LED die de ontvangst aangeeft met lange of korte flitsen.

— = LANG KNIPPEREN — = KORT KNIPPEREN

Tijdens de normale werking van het apparaat blijft de LED uit.

AFSTANDBEDIENING

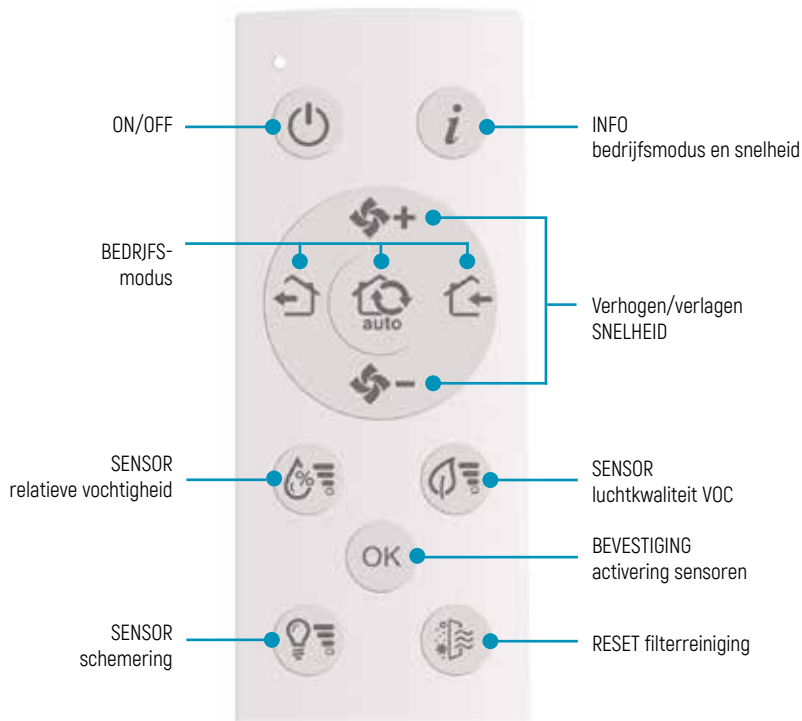

ON/OFF

INFO bedrijfsmodus en snelheid

BEDRIJFS-
modus

Verhogen/verlagen
SNELHEID

SENSOR
relatieve vochtigheid

SENSOR
luchtkwaliteit VOC

OK

BEVESTIGING
activering sensoren



SENSOR
schemering

RESET filterreiniging

PLAATSEN EN VERVANGEN VAN BATTERIJEN IN DE AFSTANDBEDIENING

Open het klepje van het batterijvakje en plaats 2 AAA-batterijen (niet meegeleverd) en let daarbij op de aangegeven polariteit.

4.1 - IN- EN UITSCHAKELEN

KNOP	METHODEN	WERKING	LED-HELDERHEID	KLEUR
	INSCHAKELEN	De eenheid wordt ingeschakeld met de laatst ingestelde bedrijfsmodus en snelheid	Zie tabel bedrijfsmodus	
	UITSCHAKELEN	Apparaat wordt uitgeschakeld		ROOD







Het apparaat kan ook worden ingeschakeld door direct de bedrijfsmodi te selecteren of door de snelheid te verhogen.



















Belangrijk

Als het systeem wordt uitgeschakeld, schakelt de ventilatie-eenheid uit met als gevolg een onderbreking van de luchtuitwisseling in de kamers.

4.2 - DE BEDRIJFSMODUS SELECTEREN

KNOP	METHODEN	WERKING	LED-HELDERHEID	KLEUR
	EXTRACTIE	De eenheid zuigt 60 minuten lang lucht uit de kamer en schakelt dan over op de modus 'automatische cyclus'.		ROOD
	INBRENGEN	Het apparaat injecteert 60 minuten lang lucht in de ruimte en schakelt dan over naar de modus 'automatische cyclus'.		BLAUW
	AUTOMATISCHE CYCLUS	De eenheid onttrekt lucht aan de omgeving door automatisch de cyclustintervallen te optimaliseren en warmte terug te winnen.		ROOD/BLAUW

4.3 - DE VENTILATIESNELHEID INSTELLEN

KNOP	SNELHEID			
		EXTRACTIE	INBRENGEN	AUTOMATISCHE CYCLUS
		ROOD	BLAUW	ROOD/BLAUW
	HOOG			
	GEMIDDELD			
	LAAG			
	MINIMUM (NACHT)			

Op elk moment is het mogelijk om de huidige bedrijfsmodus en snelheid te controleren door op de knop  te drukken.

4.5 - ACTIVERING EN INSTELLING VAN DE SENSOR

Om de luchtkwaliteit binnenshuis verder te verbeteren en een maximaal comfort te garanderen tijdens de werking in de modus 'automatische cyclus', kunnen de volgende sensoren worden geactiveerd:



% relatieve vochtigheid meet het percentage relatieve vochtigheid in de ruimte (TURQUOISE LED signalering)



luchtkwaliteit VOC: meet de PPM van Vluchtige Organische Stoffen in de omgeving (GROENE LED-signalering)



schemersensor: meet het licht (LUMEN) in de kamer (GELE LED-signalering)

Voor elk van deze sensoren is het mogelijk om een interventiedrempel te selecteren, d.w.z. het niveau van vochtigheid, luchtkwaliteit en/of helderheid dat wordt getolereerd waarboven het apparaat moet ingrijpen.

ACTIVERING/DEACTIVERING VAN DE SENSOR EN INSTELLING VAN DE THRESHOLD

Ga als volgt te werk om de sensoren te activeren en deactiveren en hun interventiedrempel te variëren:

1. Houd de knop van de sensor die u wilt instellen 5 sec. ingedrukt tot de LED knippert.
2. Om de uitschakeldrempel van de sensor te activeren/deactiveren en te wijzigen, drukt u kort op de betreffende knop. Bij elke druk op de knop wordt de interventiedrempel met één niveau verhoogd tot het hoogste niveau en vervolgens wordt er cyclisch teruggekeerd naar 'sensor niet actief'.

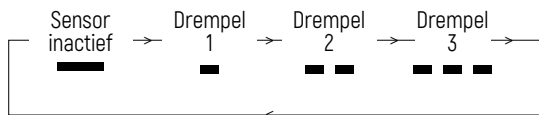

Bij elke druk op de knop geeft de LED op het apparaat de geselecteerde drempelwaarde aan door de bijbehorende kleur te laten knipperen.

3. Om de instelling te bevestigen drukt u op  of wacht 60 sec. voor automatische bevestiging.



Belangrijk





De sensoren kunnen alleen ingrijpen tijdens de werking in de modus 'AUTOMATISCHE CYCLUS'; als de minimumsnelheid (nacht) is ingesteld, zijn de sensoren tijdelijk uitgeschakeld.

SENSORINSTELLINGENCONTROLLEREN

Om de instellingen van elke sensor te controleren, drukt u kort op de knop van de sensor die u wilt controleren. Het apparaat stuurt de vereiste informatie terug met flitsen van de relevante kleur zoals beschreven in de sensortabellen.





VOCHTIGHEIDSSENSOR

Door de vochtigheidssensor te activeren, wordt de relatieve vochtigheid in de kamer gemeten; als de gemeten waarde hoger is dan de ingestelde drempelwaarde, schakelt de ventilatie-eenheid over naar de 'afzuigmodus' op BOOST-snelheid (maximale snelheid) gedurende ongeveer 3 minuten. De procedure wordt herhaald totdat de ingestelde drempel is bereikt of maximaal 3 keer per uur, en blokkeert tijdelijk bepaalde functies van de afstandsbediening.

KNOP	SENSORINSTELLING	LED-HELDERHEID	KLEUR
	Sensor inactief		TURKOOIS
	Lage luchtvochtigheid 55%		
	Gemiddelde luchtvochtigheid 60%		
	Hoge luchtvochtigheid 65%		





LUCHTKWALITEITSSENSOR - VOC

Het activeren van de VOC-luchtkwaliteitssensor meet het niveau van Vluchtige Organische Stoffen aanwezig in de omgeving als de gedetecteerde waarde hoger is dan de ingestelde drempelwaarde, schakelt de ventilatie-eenheid over naar de 'afzuigmodus' op BOOST-snelheid (maximale snelheid) gedurende ongeveer 3 minuten. De procedure wordt herhaald totdat de ingestelde drempel wordt bereikt of maximaal 3 keer in een uur, en blokkeert tijdelijk bepaalde functies van de afstandsbediening.

KNOP	SENSORINSTELLING	LED-HELDERHEID	KLEUR
	Sensor inactief		GROEN
	Luchtkwaliteit UITSTEKEND		
	Luchtkwaliteit GOED		
	Luchtkwaliteit GEMIDDELD		

SCHEMERSENSOR

Door de schemersensor te activeren, wordt het lichtniveau in de kamer gemeten om een automatische verlaging van de ventilatiesnelheid mogelijk te maken tijdens de uren dat het donker is (bijv. 's nachts); als de gedetecteerde lichtwaarde onder de ingestelde drempel ligt, schakelt de ventilatie-eenheid over op de minimale (nacht)snelheid. De schemersensor prevaleert boven de werking van de sensoren voor relatieve vochtigheid en VOC luchtkwaliteit.

KNOP	SENSORINSTELLING	LED-HELDERHEID	KLEUR
	Sensor inactief		GEEL
	Snelheidsvermindering in het donker		
	Snelheidsreductie met schaduw		
	Snelheidsvermindering met scherming		



Belangrijk

Zorg ervoor dat het apparaat niet in het halfdonker staat, zodat de schemersensor goed kan ingrijpen.

5 - SCHOONMAKEN EN ONDERHOUD





Onderhoud en reiniging van het filter moeten worden uitgevoerd met uitgeschakelde elektrische spanning van het systeem, in overeenstemming met de geldende voorschriften en alleen door gekwalificeerd technisch personeel; daarom is het raadzaam om een periodiek reinigingsschema af te spreken.



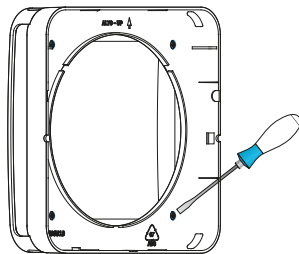
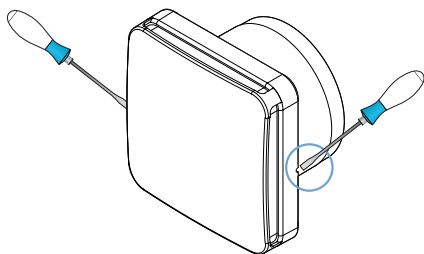

Voor een goede werking van het apparaat moeten het filter en de warmtewisselaar regelmatig worden gereinigd.

De filterreinigingswaarschuwing wordt ongeveer elke 1000 gebruiksuren (afhankelijk van de gebruikte snelheden) aangegeven door een ORANJE knipperende LED om de 60 minuten.

- **FILTERREINIGING:** Om het filter periodiek schoon te maken of te vervangen, maakt u het deksel los van de motorhouder door met een kleine schroevendraaier op de gaten aan de zijkant te drukken en draait u de vier schroeven van het deksel los om bij het filter te komen. Was het in koud water en laat het goed drogen voordat je het weer terugplaatst.



- **RESET LED:** Als u klaar bent met het reinigen van het filter, houdt u de knop  knop op de afstandsbediening ingedrukt totdat de LED WIT.

KNOP	SENSORINSTELLING	LED	KLEUR
	Filterreiniging vereist	 (elke 60 minuten)	ORANJE
	Bevestiging reset filterreinigingssignaal		WIT

Daarnaast wordt aanbevolen om periodiek te werk te gaan met:

- **REINIGEN VAN KUNSTSTOFFEN** nadat u het voedingscircuit hebt losgekoppeld, reinigt u de onderdelen die dat nodig hebben met de grootste zorg met water en een neutraal schoonmaakmiddel.
- **DE WARMTEWISSELAAR CONTROLEREN** het wordt aanbevolen om de warmtewisselaar regelmatig te controleren om er zeker van te zijn dat deze schoon is, omdat vuil de efficiëntie vermindert. Verwijder de wisselaar indien nodig, was hem onder stromend water en laat hem goed drogen; plaats de wisselaar vervolgens terug zoals aangegeven op pagina 8, afb. 2.

RESERVEONDERDELEN

COD.	
AP19978	Vervangingsfilter FR004
6306031	Rooster
6306032	Keramische wisselaar Ø160 mm
6306033	Telescopische buis Ø160 mm
AP199932	Ventilatie-eenheid Ø160 mm

COD.	
6306035	Keramische wisselaar Ø100 mm
6306036	Telescopische buis Ø100 mm
AP199892	Ventilatie-eenheid Ø100 mm
AP6R6306150	IR-afstandsbediening

6 - PROBLEMEN OPLOSSEN



Het verhelpen van storingen moet worden uitgevoerd in overeenstemming met de geldende voorschriften en alleen door gekwalificeerd technisch personeel.

PROBLEEM	MOGELIJKE OORZAKEN	OPLOSSINGEN
Ventilatoreenheid wordt niet geactiveerd	<ul style="list-style-type: none"> De voeding is niet ingeschakeld Afstandsbediening werkt niet 	<ul style="list-style-type: none"> Controleer de voeding van de ventilatoreenheid Controleer of de batterijen van de afstandsbediening opgeladen zijn
Onvoldoende luchtstroom	<ul style="list-style-type: none"> Verstopt filter, warmtewisselaar of rooster Vreemd voorwerp in de pijp Verstopte warmtewisselaar Snelheid te laag ingesteld Schemersensor in werking Probleem met ventilator 	<ul style="list-style-type: none"> Maak het filter schoon Leidingen, warmtewisselaar en rooster reinigen Verhoog de ventilatiesnelheid Controleer de interventiedrempel van de schemersensor Controleer de ventilatoreenheid
Onvoldoende rendement warmtewisselaar	<ul style="list-style-type: none"> Verstopte warmtewisselaar 	<ul style="list-style-type: none"> De warmtewisselaar reinigen
Overmatige trillingen en lawaai	<ul style="list-style-type: none"> Verkeerde installatie van de ventilatie-eenheid Onjuiste installatie van leidingen 	<ul style="list-style-type: none"> Controleer de bevestiging van de eenheid Bevestiging van pijp controleren
Waterlekage uit de eenheid	<ul style="list-style-type: none"> Pijpinstallatie met verkeerde helling 	<ul style="list-style-type: none"> Controleer de correcte installatie van de pijp
Ventilatoreenheid verandert niet van snelheid	<ul style="list-style-type: none"> Relatieve vochtigheid/luchtkwaliteitssensor VOC in werking 	<ul style="list-style-type: none"> Wacht tot het einde van de interventieprocedure van de relatieve vochtigheid/luchtkwaliteitssensor VOC
Ventilatoreenheid verandert niet van bedrijfsmodus	<ul style="list-style-type: none"> Afstandsbediening werkt niet 	<ul style="list-style-type: none"> Controleer of de batterijen van de afstandsbediening opgeladen zijn

Neem voor meer informatie en hulp contact op met uw installateur of schrijf naar export@fantinicosmi.it met vermelding van het gebruikte model en het ondervonden probleem.

7 - ALGEMENE GARANTIEVOORWAARDEN

De conventionele garantie duurt 24 maanden vanaf de datum van installatie van de apparatuur. De garantie dekt alle onderdelen van de apparatuur, behalve die onderdelen die onderhevig zijn aan normale slijtage als gevolg van het gebruik.

Gemaakt in Italië



FANTINI COSMI S.p.A.

Via dell'Osio, 6 - 20049 Caleppio di Settala, Milaan - ITALIË

Tel. +39 02 956821 - info@fantinicosmi.it

www.fantinicosmi.it

TECHNISCHE ONDERSTEUNING

supportotecnico@aspira.it

EXPORTAFDELING

export@fantinicosmi.it

NL5680064B - 10/2024